



Sales office and Warehouse:

Euro Shatal ApS
Murervej 5
DK-6710 Esbjerg V , DENMARK
Tel:(+45) 75168411
Fax: (+45)75168412
E-mail:euershatal@shatal.com
www.shatal.com

Euro Shatal Deutschland GmbH
Wernher von Braun Str.3
D-86368 Gersthofen ,GERMANY
Tel:(+49) 8214609580
Fax:(+49)8214609581
E-mail:info@euershatal.biz
www.euershatal.de

PC1443E



**OPERATING INSTRUCTIONS & SPARE PARTS LIST
VIBRATORY PLATE COMPACTOR**

**BEDIENUNGSMANUAL & ERSATZTEILLISTE
VIBRATIONSPLATTE**

**BETJENINGSMANUAL & RESERVEDELSLISTE
PLADEVIBRATOR**

MANUAL DE INSTRUCCIONES Y LISTA DE REPUESTOS

**JUNE 2010
UPDATED JULY 2013
UPDATED MAY 2014**



ENGLISH
CE DECLARATION OF CONFORMITY

We hereby declare that the equipment described below conforms to the relevant fundamental safety and health requirements of the appropriate CE Directives, both in its basic design and construction. This declaration will cease to be valid if any modifications are made to the machine without our expressed approval.

Product: Vibratory Plate Compactor : **PC1443E**

The said product has been sound tested per Directive 2000/14/EC

Conformity Assessment Procedure	Measured sound power level	Guaranteed sound power level
Annex VI	95 dB(A)	105 dB(A)

Relevant CE Machinery Safety Directives : **2006/42/EC, 89/336/EEC, EN500-1, EN500-4, 2000/14/EC**

Appropriate internal measures have been taken to ensure that series-production units conform at all times to the requirements of current CE Directives and relevant standards. The signatories are empowered to represent and act on behalf of the company's management.

DANSK
CE OVERENSTEMMELSEDEKLARATION

Vi erklærer hermed, at det nedenstående produkt er fremstillet i overensstemmelse med de tilhørende og fundamentale sikkerheds- og sundhedsbetingelser fra de behørlige CE direktiver, både i dets grundlæggende formgivning og konstruktion. Denne deklaration vil ophøre med være gyldig, hvis der bliver foretaget nogen som helst ændring på maskinen uden vores tydelige tilladelse.

Produkt: Frem/bak-pladevibrator : **PC1443E**

Dette produkt er blevet støjtestet jf. direktiv 2000/14/EC

I overensstemmelse med vurderingsprocedure	Målt lydstyrkeniveau	Garanteret lydstyrkeniveau
Annex VI	95 dB(A)	105 dB(A)

Relevant CE maskinsikkerhedsdirektiv : **2006/42/EC, 89/336/EEC, EN500-1, EN500-4, 2000/14/EC**

Der er foretaget interne forholdsregler for at sikre, at produkter, der er fremstillet i serieproduktion, altid efterlever foreskrifterne fra gældende CE direktiver og relevante standarder. Underskriverne har tilladelse til at representere og handle på vegne af firmaets ledelse.

DEUTSCH
CE Konformitätserklärung

Hiermit erklären wir, dass die Maschine entsprechend den unten beschriebenen Sicherheits- und Gesundheitsrichtlinien der CE Direktive, in Design und Konstruktion entspricht. Die Konformitätserklärung erlischt, falls Modifikationen an dem Gerät ohne vorherige Zustimmung des Herstellers durchgeführt werden.

Produkt: Rüttelplatte - Modell : **PC1443E**

Das genannte Produkt ist unter Einhaltung der Richtlinie 2000/14/EC getestet worden.

Gemäss Prozedur	Gemessen Lautstärke	Garantierte Lautstärke
Annex VI	95 dB(A)	105 dB(A)

Relevante CE Maschinen - Sicherheits - Richtlinien : **2006/42/EC, 89/336/EEC, EN500-1, EN500-4, 2000/14/EC**

Firmeninterne Kontrollprozeduren stellen sicher, dass die Serienprodukte, zu jeder Zeit den Anforderungen der momentan gültigen CE Richtlinien und Standards entsprechen. Der hier Unterzeichnende, repräsentiert und handelt im Namen der Geschäftsleitung des Herstellers.

ESPAÑOL
DECLARACION DE CONFORMIDAD CE

Nosotros declaramos que el producto descrito a continuacion cumple con los requerimientos fundamentales de seguridad y salubridad relevantes de las Directivas CE correspondientes, tanto en su diseño basico como en su produccion. Esta declaracion sera anulada si se efectua cualquier cambio en la maquina sin nuestro expreso consentimiento.

Producto: Placa Compactadora Vibratoria : **PC1443E**

El producto ha sido controlado de acuerdo a la Directiva 2000/14/EC

Procedimiento de conformidad	Nivel de potencia de sonido medida	Nivel de potencia de sonido garantida
Annex VI	95 dB(A)	105 dB(A)

Directiva Relevante: CE Machinery Safety Directives : **2006/42/EC, 89/336/EEC, EN500-1, EN500-4, 2000/14/EC**

Fueron tomados los recaudos necesarios para asegurar que las unidades producidas en serie cumplan en todo momento con las Directivas CE vigentes y los standares relevantes. Los signatarios estan autorizados para representar y actuar en nombre de la Direccion de la Compania.

**Murervej 5
DK-6710 Esbjerg V , Denmark
Tel:(+45) 75168411
Fax: (+45)75168412
E-mail:euroshatal@shatal.com**

**Josef Levy
GENERAL MANAGER**



Esbjerg V, June 2010

ENGLISH

Laws governing safety aspects on machinery may vary between countries but the following guides will be useful to all operators:

- Before starting, carefully read the machine maintenance and operating manual and follow all the instructions.
- Never operate the machine without the belt guard.
- Keep hand and feet away from moving parts while the machine is running.
- Do not operate the machine in closed places and inflammable environment.
- Operating the machine is advisable only with good lighting conditions.
- Hearing protection must be worn.
- Foot protection must be worn.
- Do not touch hot surfaces.

DANSK

Sikkerhedslovgivningen på maskiner kan være forskellige landene imellem, men de følgende retningslinier er nyttige for alle operatører.

- Før start, venligst læs maskinens service og brugsanvisning, følg alle instruktioner nøje.
- Brug aldrig maskinen uden remskive beskyttelse.
- Hænder og fødder skal holdes væk fra alle bevægelige dele når maskinen kører.
- Brug ikke maskinen i lukkede rum, eller ved brandfarlige områder.
- Anvend maskinen kun når der er god belysning.
- Høreværn er altid påbudt.
- Sikkerhedssko er altid påbudt.
- Rør aldrig ved varme flader.

DEUTSCH

Die Sicherheitsbestimmungen für Maschinen können landesspezifisch variieren, aber die nachfolgenden Anweisungen sind für jeglichen Benutzer, überall, anzuwenden.

- Vor Arbeitsbeginn, bitte Bedienungs – und Wartungsanleitung sorgfältig lesen und allen Empfehlungen Folge leisten.
- Die Maschine nie ohne Keilriemenschutz betreiben.
- Während dem Betrieb, sämtliche Körperteile von allen beweglichen oder rotierenden Teilen entfernt halten.
- Maschine nicht in der Nähe von feuergefährlichen oder in geschlossenen Räumen betreiben.
- Maschine nur bei guten Sichtverhältnissen betreiben.
- Gehörschutz muss getragen werden.
- Sicherheitsschuhe müssen getragen werden.
- Heisse Flächen bitte nicht berühren, da Verbrennungsgefahr.

DUTCH

Wetgeving inzake veiligheidsaspecten van machines kunnen verschillen naargelang het land. Volgende gids kan door iedere gebruiker gebruikt worden.

- Voor het starten zorgvuldig de instructiehandleiding doorlezen, alle instructies moeten gevolgd worden.
- Nooit de machine gebruiken zonder V-snaarbescherming.
- Houd altijd handen en voeten weg van bewegende delen terwijl de machine loopt.
- Gebruik de machine niet in gesloten en brandgevaarlijke ruimtes.
- Gebruik alleen de machine bij goede verlichting.
- Gehoorbescherming moet altijd gedragen worden.
- Veiligheidsschoenen moeten altijd gedragen worden.
- Nooit warme vlakken aanraken.

ESPAÑOL

Las leyes referentes a seguridad en el trabajo pueden cambiar de país en país. Las siguientes directivas son de provecho para todos los usuarios:

- Antes de usar la máquina por primera vez, lea cuidadosamente el Manual de Instrucciones y siga todas las instrucciones, precauciones y advertencias.
- Nunca opere la máquina sin la guarda de poleas o la guarda de disco de corte.
- Mantenga manos y pies alejados de partes móviles mientras la máquina está en funcionamiento.
- No utilice la máquina en espacios cerrados o en ambientes inflamables.
- Se recomienda utilizar la máquina solamente con buena iluminación.
- Utilice protección para los oídos.
- Utilice calzado de seguridad para trabajar con la máquina.
- No toque superficies calientes de la máquina.

**SAFETY INFORMATION LABEL LOCATIONS - SIKKERHEDSINFORMATION LABEL FORKLARING
SICHERHEITSINFORMATIONEN PIKTOGRAMME - UBICACION DE PEGATINAS DE SEGURIDAD**



READ AND UNDERSATAND THE SUPPLIED OPERATOR'S MANUAL BEFORE OPERATING THIS MACHINE

LÆS OG FORSTÅ DENVEDLAGTE MANUAL, FØR DU TAGER MASKINEN I BRUG

VOR INBTRIEBNAHME DER MASCHINE, DIE BETRIEBSANLEITUNG DER MASCHINE SOWIE DES MOTORENHERSTELLERS LESEN UND VERSTEHEN.

LEA Y ENTIENDA EL MANUAL DE OPERACIONES ANTES DE OPERAR ESTA MAQUINA

WEAR EAR PROTECTION
BÆR HØRE-VÆRN

GEHÖRSCHUTZ TRAGEN

UTILICE PROTECTOR DE OIDOS

WEAR EYE PROTECTION

BÆR ØJE-VÆRNESKYTTELSE

SCHUTZBRILLE TRAGEN

UTILICE ANTEOJOS DE SEGURIDAD

WEAR BOOTS

BÆR STØVLER

SICHERHEITSSCHUHE TRAGEN

UTILICE CALZADO DE SEGURIDAD

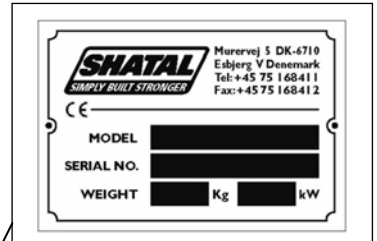

A NAMEPLATE LISTING THE MODEL NUMBER, SERIAL NUMBER, IS ATTACHED TO EACH UNIT. PLEASE RECORD THE INFORMATION FOUND ON THIS PLATE SO IT WILL BE AVAILABLE SHOULD THE NAMEPLATE BECOME LOST OR DAMAGED. WHEN ORDERING PARTS OR REQUESTING SERVICE INFORMATION, YOU WILL ALWAYS BE ASKED TO SPECIFY THE MODEL, ITEM NUMBER OF THE UNIT.

HVER MASKINE ER MONTERET MED ET SKILT MED MODELNUMMER OG VARENUMMER FRA FABRIKKEN. VÆR VENLIG AT NOTERE DISSE INFORMATIONER OG OPBEVAR DEM ET SIKKERT STED, HVIS NUMMER-PLADEN SKULLE BLIVE BESKADIGET ELLER BLIVE VÆK. NÅR DU BESTILLER RESERVEDELE ELLER FORESPØRGER OM SERVICE ELLER ANDEN INFORMATION, VIL DU BLIVE FORESPURGT OM DISSE INFORMATIONER.

EIN TYPENSCHILD MIT MASCHINENBEZEICHNUNG SOWIE SERIENNUMMER IST AUF JEDER MASCHINE MONTIERT. BITTE NOTIEREN SIE SICH ZUSÄTZLICH DISE INFORMATIONEN FÜR DEN FALL DES VERLUSTES ODER DER ZERSTÖRUNG DES TYPENSCHILDES. BEI ERSATZTEILBESTELLUNGEN ODER ÄHNLICHEN BELANGEN KÖNNEN SIE DADURCH IHRE MASCHINE SPEZIFIZIEREN.

CADA MAQUINA TIENE UNA PLACA DE IDENTIFICACION CON EL MODELO Y NUMERO DE SERIE DE LA MAQUINA. POR FAVOR ANOTE ESTA INFORMACION PARA USO EN CASO DE QUE LA PLACA DE IDENTIFICACION SE DAÑE O SE CAIGA. CUANDO ENCARGUE REPUESTOS O REQUIERA INFORMACION TECNICA, SE LE REQUERIRA EL MODELO Y NUMERO DE SERIE DE LA MAQUINA.



WARNING
ADVARSEL
WARNUNG
ATENCIÓN



CAUTION LIFTING POINT
PAS PÅ: LØFTEPUNKT
HEBEPUNKT
CUIDADO: PUNTO DE ELEVACION



WARNING!
HAND INJURE IF CAUGHT IN MOVING BELT. ALWAYS REPLACE BELT GUARD.

ADVARSEL!
DER VIL SKE HÅNDSKADE HVIS DEN KOMME IND I DEN BEVÆGELIGE REM. PLACER ALTID REMMEN BAG AFSKÆRMNINGEN.

WARNUNG!
NIE OHNE KEILRIEMENSCHUTZ BETREIBEN. VERLETZUNGEN SIND MÖGLICH, SOLLTEN KÖRPERTEILE VON DEM ROTIERENDEN KEILRIEMEN ERFASST WERDEN.

ATENCIÓN!
PELIGRO DE DAÑO A LA MANO SI SE ATASCA EN LA POLEA. DEVUELVA SIEMPRE LA GUARDA A SU LUGAR.

MAINTENANCE CHART

CHECK EXCITER HOUSING OIL LEVEL SAE 30W

TJÆK MOTOROLIE-NIVEAU - SAE 30W

MOTORENÖL KONTROLLIEREN TYP SAE 30W

CONTROLE EL NIVEL DE ACEITE TIPO SAE30W

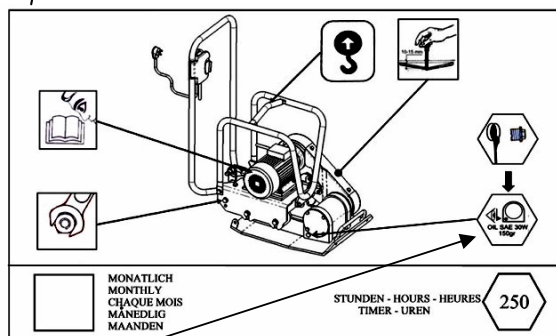

MONATLICH MONTHLY CHAQUE MOIS MÅNEDLIG MAANDEN

STUNDEN - HOURS - HEURES TIMER - UREN

250



TECHNICAL SPECIFICATIONS

ENGLISH

MODELS		PC1443E ELECTRIC MOTOR M11500.Q	
Cat. No.			
WEIGHT			
Net Weight	kg.	89	
Operating Weight	kg.	94	
COMPACTION DATA			
Vibr. Frequency	Hz	93	
Centrifugal Force	kg.	1400	
Compaction Area	m ² /hour	625	
OPERATION DATA			
Max. Forward speed	m/min	26	
CAPACITIES			
Oil for exciter housing	liters	0.15	
SAE 30			
Water tank capacity	litres	11	
DRIVE MOTOR			
Model	ELECTRIC MOTOR 90L/2		
Output	HP	3	
Motor speed	rpm	2750	
Power requirements	Volts/phase	230 / 1Ø	
Frequency	Hz	50	
Operating current	Amps	13.7	
IP rating		54	
NOISE AND VIBRATIONS			
Sound power level according to ISO 5349 (*)			
Measured sound power level	LwA=dB(A)	88	
Vibration values			
a=m/s ²	The hand – arm vibration values according to ISO 5349		
		1.44	

(*) The above noise level and vibration values were determined at normal speed of the motor. During operation these values may differ because of the actual operational conditions.

TEKNISKE SPECIFIKATIONER

DANSK

MODEL		PC1443E ELECTRIC MOTOR M11500.Q	
Kat. Nr.			
VÆGT			
Nettovægt	kg.	89	
Driftsvægt	kg.	94	
KOMPRESSIONSDATA			
Vibr. Frekvens	Hz	93	
Centrifugalkraft	kg.	1400	
Rækkevidde	m ² /time	625	
BETJENINGSDATA			
Max.hastighed-fremad	m/min	26	
EGENSKABER			
Olie for vibratorhuset	liter	0.15	
SAE 30			
Vandtankkapacitet	liter	11	
HOVEDMOTOR			
Model	ELECTRIC MOTOR 90L/2		
Ydelse - HK		3	
Motoromdrejningshastighed - o/m		2750	
Spænding V.		230 / 1Ø	
Hz Freq.		50	
Amp :		13.7	
Ip :		54	
STØJ OG VIBRATIONER			
Lydstyrkeniveau if. ISO 5349 (*)			
Målt lydstyrkeniveau	LwA=dB(A)	88	
Vibrationsværdier			
A=m/s ²	Hånd – arm vibrationsværdier if. ISO 5349		
		1.44	

(*) De ovennævnte støjniveau- og vibrationsværdier er bestemt ud fra normale omdrejninger på motoren. Disse værdier kan variere under kørslen pga. de aktuelle arbejdsforhold.

TECHNISCHE DATEN

DEUTSCH

MODELL		PC1443E ELEKTRIK MOTOR M11500.Q	
Kat. Nr.			
GEWICHT			
Nettogewicht	kg.	89	
Betriebsgewicht	kg.	94	
VERDICHUNGSDATEN			
Vibr. Frequenz	Hz	93	
Zentrifugalkraft	kg.	1400	
Flächenleistung	m ² /Std	625	
GESCHWINDIGKEIT			
Max.Geschw.	m/min	26	
FLÜSSIGKEITEN			
Getriebeöl in Liter		0.15	
SAE 30	liters		
Wassertankkapazität	liter	11	
MOTOR			
Model	ELEKTRIK MOTOR 90L/2		
Leistung - PS		3	
Motorumdrehungen - u/m		2750	
Nennspannung	Volt/Phase	230 / 1Ø	
Frequenz	Hz	50	
Stromaufnahme	Amp.	13.7	
IP Schutzklasse		54	
LAUTSTÄRKE UND VIBRATIONEN			
Lautstärkeniveau gemäß ISO 5349 (*)			
Gemessene Lautstärke	LwA=dB(A)	88	
Vibrationswert			
a=m/s ²	Führungsholm – Vibrationswert gemäß ISO 5349		
		1.44	

(*) Die oben aufgeführten Geräusch Pegel und Vibrationswerte wurden bei einer normalen Drehzahl des Motors Während dem Betrieb der Maschine können die Werte abweichen, infolge möglicher, veränderter Ausgangssituationen bei der Benutzung.

ESPECIFICACIONES TECNICAS

ESPAÑOL

MODELOS		PC1443E ELECTRIC MOTOR M11500.Q	
Nr. Catalogo.			
PESO			
Peso Neto	kg.	89	
Peso Operativo	kg.	94	
DATOS DE COMPACTACION			
Frecuencia de Vibracion	Hz	93	
Fuerza Centrifugal	kg.	1400	
Area de Compactado	m ² /hour	625	
DATOS DE OPERACION			
Vel. Max. De Avance	m/min	26	
CAPACIDAD			
Aceite para el exciter	liters	0.15	
SAE 30			
Capacidad de tanque de agua	litres	11	
MOTOR			
Modelo	ELECTRIC MOTOR 80L/2		
Potencia - HP		3	
Nr. de revoluciones del motor - rpm		2750	
Fuente de Electricidad		230 / 1Ø	
Necesaria	Volts/fases		
Frecuencia	Hz	50	
Corriente Operativa	Amps	13.7	
IP Aislacion		54	
EMISION SONORA Y VIBRACION			
Nivel de Emision Sonora, según la Directiva EN ISO 5349 (*)			
Nivel de potencia de sonido medida	LwA=dB (A)	88	
Valores de vibracion			
a=m/s ²	Valores de Vibracion mano - brazo según la Directiva EN ISO 5349		
		1.44	

(*) Los niveles de emision sonora y vibracion han sido establecidos con el motor girando al numero de revoluciones normal. Durante el uso esto valores pueden ser diferentes de acuerdo a las condiciones en las que opere la maquina.

DIMENSIONS – MÅL – DIMENSIONEN - DIMENSIONES

HANDLE IN THE WORKING POSITION
HÅNDTAG I ARBEJDSPOSITION
HANDGRIFF IM ARBEITSPOSITION
MANILLAR EN POS. DE TRABAJO

HANDLE IN THE FOLDING POSITION
HÅNDTAG, HENSTILLET
HANDGRIFF IN UMGELEGETER POSITION
MANILLAR EN POS. DE TRANSPORTE

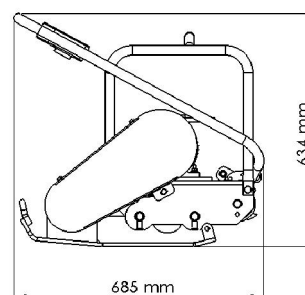
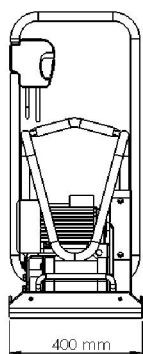
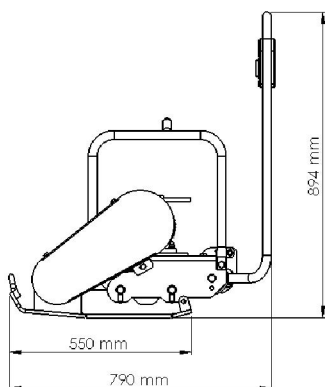

OPTIONAL EXTRA – EKSTRAUDSTYR – EXTRAS - EXTRAS

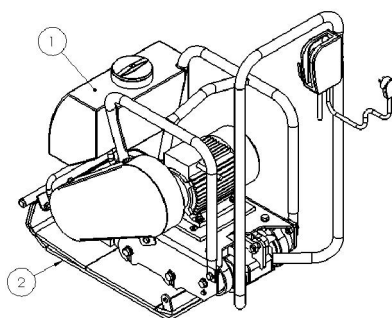

NO. / NR.	DESCRIPTION / BESKRIVELSE / BESCHREIBUNG	PART NO./ ART NR.	QTY. / ANT. / ANZ.
1	SET WATER TANK / VANDTANK / WASSERTANK / TANQUE DE AGUA	P115390	1
2	VULCALON PLATE / VULKALONPLADE / VULKALONPLATTE / PLACA VULKOLAN	P115179	1



ENGLISH

TRANSPORT TO WORK SITE :

- To avoid burns or fire hazards, let motor cool before transporting machine or storing indoors.
- Tie the machine to the vehicle to prevent sliding or tipping over.

INSTRUCTION FOR LIFTING MACHINE: SEE PICTURES 10 PAGE 11

- Never walk or stand under a machine being lifted.
- Use only the frame lifting hook (1) for lifting the machine.
- Use only tested and authorised lifting equipment. Before lifting check that vibration damper and protecting frame are correctly attached and not damaged.

OPERATION:

ELECTRICAL SAFETY:

1. Operate this machine only on a supply equipped with a 30 mA earthed current-limiting earth leakage relay.
2. The RCCB must be used correctly, including testing it regularly. For tools supplied with an integral RCCB in the cable or in the mains plug, if the cable or plug has been damaged, repairs must be carried out by the manufacturer, one of his agents or by a qualified repair workshop to avoid any risks resulting from errors.
3. Make sure that the mains voltage corresponds with that marked on the manufacturer's plate on the machine.
4. Use the following types of plug, single phase 2 P + E, according to the corresponding voltage.
5. Extension lead: Cable size sufficient for the electrical power, connection to the mains by a H07 RNF type cable of the following size: 3 x 2.5 mm² up to 50m for 230V.

STARTING THE MOTOR - SEE PICTURES 1-5 PAGE 11

OPERATING THE MACHINE

1. This plate compactor is designed for compacting loose, granular soils, gravel, and paving stones.
2. Compactors equipped with water tanks are designed for compacting asphalt.
3. Let the compactor progress at its normal speed while guiding it in a straight line.
4. Three or four passes depending on the material are normally required to achieve the best compaction.
5. The soil must be moist to achieve the best compaction.
6. It must not be too wet nor too dry so that dust is created.
7. Do not operate the compactor on hard surfaces or concrete.
8. Attach a polyurethane plate under the compactor when compacting paving stones. (Optional See Picture 8 Page 11 & Pages 18;19)
9. Fill the water tank with water and the water flow valve when compacting asphalt.

STOPPING THE MOTOR OPERATOR POSITION - SEE PICTURES 6-7 PAGE 11

DANSK

TRANSPORT :

- For at undgå ild og ildspåsættelse, lad motoren køle af før den transporteres og lagres indendørs
- Bind maskinen fast på køretøjet for at undgå, at den skal falde af eller vælte under transporten

ANVISNINGER FOR LØFTNING AF MASKINEN : SE BILLEDER 10, SIDE 11

- Gå eller stå aldrig under maskinen når den er løftet
- Benyt kun rammeløftegrebet (1) for løftning af maskinen
- Benyt kun godkendte og sikre løftemekanismer. Før maskinen løftes, sørg for at gummistudser (2) og beskyttelsespladen er ubeskadiget og korrekt fastgjort

DRIFT:

EL-SIKKERHED:

1. Brug kun denne maskine med et strømstik forsynet med jordforbindelse og med et HFI-relæ.
2. HFI-afbryder skal anvendes korrekt, der også indebærer jævnlig tests. For værktøj der er forsynet med en integreret HFI-afbryder i kablet, og hvis kablet eller stikkontakten har været beskadigede, må reparationer blive foretaget af producenten, en af dens forhandlere eller af et kvalificeret værksted for at undgå livsfarlige situationer.
3. Sørg for at sikre at hovedstrømmen svarer til den strømværdi, der er noteret på producentens fabriksplade på maskinen.
4. Brug denne type stik, singlefase 2 P + E, iht. den strøm, der skal bruges.
5. Forlængerledning: Kabelstørrelsen til den strøm, der skal bruges, tilsluttes strømmen via et H07 RNF type kabel med følgende mål: 3 x 2.5 mm² op til 50m for 230V.

MOTOREN STARTES - SE BILLEDERNE 1-5, SIDE 11

BETJENING AF MASKINEN

1. Denne pladevibrator er egnet til løs og knoldet jord, småsten og brosten.
2. Pladevibratoren med vandtank er egnet til asfalt.
3. Lad vibratoren køre fremad i dens normale hastighed mens den føres i en lige linje.
4. Der skal normalvis køres tre eller fire gange på underlaget for at opnå den bedste kompression.
5. Jorden skal være fugtig for at opnå den bedste kompression.
6. Den må dog ikke være for våd eller tør for at undgå støvdannelse.
7. Brug ikke vibratoren på hårde overflader eller beton.
8. Sæt en vulkanplade under vibratoren, når og hvis den skal anvendes på brosten.
(se foto 8 side 11 & siderne 18;19)
9. Fyld vandtanken med vand og luk vandstuden op, når den skal anvendes på asfalt.

HVORDAN MOTOREN STOPPES, BETJENINGSPOSITION - SE BILLEDERNE 6-7, SIDE 11



DEUTSCH

TRANSPORT :

- Um Feuergefahr zu verhindern, lassen Sie den Motor vor dem Transport oder der Lagerung abkühlen.
- Fixieren oder Verzurren Sie die Maschinen beim Transport auf dem Fahrzeug, um Rutschen, Umkippen oder gar Herabfallen zu verhindern.

ANWEISUNGEN ZUM ANHEBEN DER MASCHINE : SIEHE FOTO 10 SEITE 11

- Gehen oder stehen Sie nie unter einer Maschine die angehoben wird oder ist.
- Benützen Sie die vorgesehenen Griffe (1) zum Anheben der Maschine.
- Benützen Sie nur geprüfte und zugelassene Hebegeräte. Vor dem Heben prüfen Sie ob die Gummipuffer und der Schutzrahmen korrekt befestigt und unbeschädigt sind.

BETRIEB :

SICHERHEIT BEI ELEKTRISCHEM STROM:

1. Diese Maschine muss bei Betrieb, mit einem Fehlerstrom Schutzschalter von max. 30 mA abgesichert werden.
2. Der Fehlerstrom-Schutzschalter muss funktionsfähig sein, benutzt, sowie regelmäßig getestet werden. Bei integriertem Fehlerstrom Schutzschalter im Kabel oder Stecker muss, im Falle von Beschädigung oder Verschleiß, eine Reparatur von dem Hersteller, einer autorisierten Werkstatt oder qualifiziertem Personal durchgeführt werden, um Risiken einer Verletzung (Stromschlag) oder fehlerhaften Betrieb der Maschine, zu vermeiden.
3. Versichern Sie sich, dass die Netzspannung mit der benötigten Spannung der Maschine übereinstimmt.
4. Benutzen Sie einen 2 Phasen Stecker 2 P + E, ausschließlich entsprechend Ihrer vorhandenen Netzspannung.
5. Verlängerungskabel: Querschnitt des Kabels entsprechend dem elektrischen Strom: 3 x 2.5 mm² bis 50 Meter bei 230Volt.

MOTOR STARTEN - SIEHE FOTO 1-5, SEITE 11

ANWENDUNGSBEREICH

1. Diese Rüttelplatte ist für die Verdichtung von losem sowie granularem Material, Kies sowie das Einrütteln von Betonsteinen geeignet.
2. Falls die Rüttelplatte mit einem Wassertank ausgerüstet ist eignet sie sich für den Einbau von Asphalt.
3. Bei Betrieb, die Maschine nicht Schieben oder Drücken. Lassen Sie die Maschine bei Ihrer eigenen Geschwindigkeit arbeiten.
4. Für ein sehr gutes Verdichtungsresultat, rütteln Sie den Bereich auf dem Sie arbeiten 3 - 4 mal ab. Dies ist in Abhängigkeit der Bodenverhältnisse notwendig.
5. Für eine gute Verdichtung sollte der Untergrund etwas feucht und nicht ausgetrocknet sein.
6. Der Untergrund darf ebenfalls, wegen Staub- oder Schlammentwicklung, nicht zu nass oder zu trocken sein.
7. Der Betrieb auf Beton oder hartem, nicht zu verdichtendem Material ist untersagt.
8. Beim Einbau bzw. Ab- / Einrütteln von Beton- oder Pflastersteinen ist eine Vulkolanplatte unter die Maschine zu montieren. (siehe Foto 8, Seite 11 & Seite 18;19)
9. Bei Asphaltverdichtung ist der Wassertank mit klarem, reinen Wasser zu befüllen und bei darauf folgender Benutzung, der Wasserhahn zu öffnen.

MOTOR STOPPEN - SIEHE FOTO 6-7, SEITE 11

ESPAÑOL

INSTRUCCIONES PARA EL TRANSPORTE DE LA MAQUINA :

- Para evitar quemaduras o peligro de fuego, deje enfriar el motor antes de transportar o almacenar la maquina.
- Amarre la maquina al vehiculo para evitar el deslizamiento o la caída de la maquina

INSTRUCCIONES PARA ELEVAR LA MAQUINA: VER FOTOS 10 PAGINA 11

- Nunca camine o se pare debajo de una maquina que esta siendo levantada.
- Utilice solamente el lugar de enganche (1) para elevar la maquina Use only the frame lifting hook (1) for lifting the machine.
- Utilice solamente equipo probado y autorizado para elevar la maquina. Antes de elevar la maquina controle que los topes de goma y la caja estan correctamente ajustados y no dañados

OPERACION :

SEGURIDAD CON ELECTRICIDAD:

1. Accione esta maquina solo de una fuente equipada con Diferencial a Tierra de 30 mA
2. El diferencial (RCCB) debe ser usado correctamente, incluyendo control periodico de funcionamiento. Para maquinaria suplida con RCCB incorporado en el cable on en el tomacorriente, en caso de que el cable o el tomacorriente sufra algun daño su reparacion debe realizarse por el productor o uno de sus agentes o en un taller autorizado por el productor y calificado para este tipo de trabajos, para evita cualquier riesgo que pueda resultar de un error en la reparacion.
3. Asegurese que el Voltaje de la fuente de electricidad corresponde con el voltaje indicado en la placa identificatoria del productor de la maquina.
4. Utilice el siguiente tipo de enchufe: Monofasico 2P + E, de acuerdo al voltage correspondiente.
5. Línea de Extensión: Tamaño de Cable suficiente para la corriente eléctrica, conexión a la fuente de electricidad: cable tipo H07 RNF 3 x 2.5 mm² hasta 20 metros de largo para 230V.

ENCENDIDO DEL MOTOR - VER FIGURA 1-5 PAGINA 11

OPERADO DE LA MAQUINA

1. Esta placa compactadora esta diseñada para compactar suelos no cohesionados, suelos granulados, grava y empedrados
2. Compactadoras equipadas con tanque de agua estan diseñadas para compactar asfalto
3. Deje que la placa avance a su velocidad normal, solo guiandola en linea recta
4. Tres o cuatro pasadas dependiendo del material compactado son normalmente requeridas para lograr una compactacion optima
5. El suelo debe estar humedo para una mejor compactacion
6. El suelo no debe estar demasiado humedo (para evitar que la compactadora se quede en el barro) ni demasiado seco (que eleve polvo al compactar=
7. No operar la placa compactadora sobre superficies duras ni sobre hormigon o concreto,
8. Utilizar una placa de volkolan para compactar empedrados (Opcional – Ver figura 8 pagina 11 y paginas 18;19)
9. Llene el tanque de agua con agua y abra la valvula de flujo de agua cuando compacte asfalto

DETENCION DEL MOTOR Y POSICION DEL OPERADOR - VER FIGURA 6-7 PAGINA 11



ENGLISH

IMPORTANT ADVICE :

The manufacturer declines all responsibility for loss or damage resulting from misuse or any modification or alteration that does not conform to the manufacturer's original specifications.

At the workstation, the sound pressure level may exceed 85 db (A). In this case individual protection measures must be taken

SPARE PARTS ORDERING :

When ordering spare parts, please mention machine serial no., part no. and description.

SCRAPPING :

In the event of deterioration and scrapping of the machine, the following items must be disposed of in accordance with the requirements of the legislation in force.

Main Materials:

1. Engine : Aluminium (AL), Steel (AC), Copper (CU), Polyamide (PA)
2. Machine : Steel sheet (AC)

The instructions for use and spare parts found in this document are for information only and are not binding. As part of our product quality improvement policy, we reserve the right to make any and all technical modifications without prior notice.

MAINTENANCE SCHEDULE :

Check all external screw connections for tight fit approx. 8 hours after first operation.		
Parts	Maintenance	Maintenance interval
Other parts	Remove all dirt, stones etc. from the compactor after each day of operation..	daily
Belts	Check tension and wear – replace if necessary.	weekly
Motor	See motor manufacturers handbook	

MAINTENANCE :

Monthly maintenance:

- Check belt tightness and tighten if necessary.
Belts should be move 10 –15 mm when pushed by the thumb (See picture 9 page 11).
- Check and retighten bolts and nuts.

DANSK

VIGTIGE RÅD :

Producenten fraskriver sig ethvert ansvar for tab eller skader som resultatet af misbrug eller ændringer af produkterne, som ikke er i overensstemmelse med producentens originale specifikationer.

Lydstyrken kan på arbejdspladsen overstige 85 db (A). I så fald må man tage individuelle beskyttelsesforanstaltninger

RESERVEDELSBESTILLING :

Når man bestiller reservedele, meddel da maskinserienummer, delnummer og en beskrivelse

SKROTNING :

Når tiden rinder ud for maskinen, og den dermed skal skrottes, skal man i den forbindelse tage hensyn til genanvendelse iht. gældende lovkrav.

Hovedmaterialer:

1. Motor : Aluminium (AL), stål (AC), kobber (CU), polyamid (PA)
2. Maskine : Stålblade (AC)

Manualen for anvendelsen og reservedele i denne sektion er kun vejledende og er ikke bindende. Som er del af vores politik mhp. produktkvalitetsforbedringer, kan vi uden forudgående varsel foretage enkelte eller hele tekniske ændringer.

VEDLIGHOLDELSPLAN :

Check alle udvendige skruer efter ca. 8 driftstimer og spænd dem om nødvendigt efter		
Dele	Vedligehold	Vedholdelsesinterval
Andre dele	Al snavs, fastkørte sten osv .skal fjernes fra pladevibratoren efter endt arbejdsdag	Daglig
Remme	Check dem for slid og stramhed – erstat om nødvendigt	Ugentlig
Motor	Se motorhåndbogen fra producenten	

VEDLIGHOLDDELSE :

Månedlig vedligeholdelse :

- Check remmens stramhed og stram den om nødvendigt
Remmen bør kunne bevæge sig 10 –15 mm, hvis den trykkes ned med tommelotten (se billede 9, side 11).
- Check og spænd bolte og møtrikker efter



DEUTSCH

WICHTIGER HINWEIS :

Der Hersteller verweigert jegliche Verantwortung für Verlust oder Schaden, entstanden durch Missbrauch, unsachgemäße Benützung, bauliche Modifikation oder Veränderung welche von der originalen Spezifikation des Herstellers abweicht.

Für den Fall, dass die Lautstärke am Arbeitsplatz 85db (A) überschreitet, müssen individuelle Schutzmaßnahmen getroffen werden.

BESTELLUNG VON ERSATZTEILE :

Bei Ersatzteilbestellungen nennen Sie bitte:

Maschinentyp, Seriennummer, Artikelnummer sowie Beschreibung des Ersatzteiles.

VERSCHROTTUNG :

Im Falle der Verschrottung oder Entsorgung der Maschine, müssen die nachfolgenden Bestandteile, in Übereinstimmung mit den entsprechenden gültigen Gesetzen, entsorgt werden.

Hauptbestandteile:

Motor : Aluminium (AL), Stahl (AC), Kupfer (CU), Kunststoff (PA)

Maschine: Stahlblech (AC)

Die Anweisung in diesem Dokument, über den Gebrauch der Maschine sowie die Ersatzteile, sind nur informativ und nicht verbindlich. Um die Qualität unserer Produkte zu erhöhen, behalten wir uns vor, technische Veränderungen durchzuführen ohne diese vorher anzukündigen.

WARTUNGSINTERVALLE :

Alle aussenliegende Schrauben nach den ersten 8 Betriebsstunden nachziehen !		
Teile	Wartung	Wartungsintervall
Andere Teile	Jeglichen Schmutz, Steine usw. von der Rüttelplatte entfernen, nach jedem Arbeitstag.	Täglich
Riemen	Spannung und Verschleiß kontrollieren – ersetzen wenn notwendig	Wöchentlich
Motor	Siehe Wartungsanweisungen des Motorenherstellers	

WARTUNG :

Monatliche Wartung :

- Prüfen Sie die Keilriemenspannung und spannen diese, falls nötig. Bei Druck mit dem Daumen darf sich der Keilriemen 10 - 15 mm bewegen.(Siehe Foto 9, Seite 11)
- Alle Schrauben und Mutter kontrollieren und ggf. nachziehen.

ESPAÑOL

ANUNCIO IMPORTANTE :

El productor declina toda responsabilidad por perdidas o daños resultantes de mal uso o cualquier modificacion o alteracion respecto de las especificaciones originales del productor.

En el lugar de trabajo, el nivel de presion acustica puede exeder los 85 db (A). En este caso es obligatorio tomar medidas de proteccion.

ORDEN DE REPUESTOS :

Al ordenar repuestos, por favor indique el numero de serie de la maquina, el numero de parte y la descripcion.

DESECHO :

En el caso de deterioro y puesta de la maquina a desecho, las siguientes partes deben desecharse de acuerdo con los requerimientos de la legislacion en vigencia.

Materiales Principales:

1. Motor: Aluminio (AL), Acero (AC), Cobre (CU), Poliamida (PA)
2. Maquina: Hojas de Acero (AC)

Las instrucciones para el uso y repuestos en este documento son solo informativas y no restrictivas. Como parte de la política de mejoramiento continuo de productos el fabricante se reserva el derecho de introducir cualquier v todo cambio tecnico sin previo aviso.

PROGRAMA DE MANTENIMIENTO :

Ajustar todas as tuercasy tornilds exteriores despoes de las primelas 8 ls deuso.		
Partes	Mantenimiento	Intervlo de mantenimiento
Otras partes	Quitar tierra, piedras, etc de la placa compactadora al final del trabajo diario	diario
Polea	Controlar tension desgaste – reemplazar si fuese necesario.	semanal
Motor	Leer el manual del fabricante y seguir sus indicaciones	

MANTENIMIENTO :

Mantenimiento mensual:

- Controle la tension de la polea y ajuste si fuera necesario. La polea debe moverse 10 –15 mm cuando se presiona con el pulgar (Ver figura 9 pagina 11).
- Controle y ajuste tornillos y tuercas.



ENGLISH

EXTENSION ELECTRIC CORDS

When choosing an extension electric cord, make sure it has adequate wire size for safety. An undersized cord will cause a drop in line voltage resulting in a loss of power and overheating. The table below shows the correct wire size to use depending on cord length. If in doubt, use the next heavier cord size. On motors being used outdoors, use extension cords rated for outdoor use.

Improper use of extension cords can cause overheating and create serious fire or shock hazards. NEVER use worn or damaged cords!

Extension cord length (meters)	Minimum extension cord size (mm ²)
	220 V / 1Ø
0-20	1.0
20-40	1.5
40-80	1.5
80-100	2.5

DANSK

Forlængerledning

Når du vælger en forlængerledning, sørg for at den har tilstrækkelig ledning-tykkelse for den rigtige sikkerhed og funktion. En for tyndt ledning vil medføre et fald i netspændingen som resulterer i tab af kraft og overbelastning/overophedning. Tabellen nedenfor viser den korrekte ledning tykkelse (mm²), afhængig af ledningens længde.

Ved tvivl, brug en ledning i overstørrelse. På maskiner, der anvendes udendørs, skal forlængerledning godkendt til udendørs brug anvendes.

Forkert brug af forlængerledning kan forårsage overophedning og skabe alvorlige skade eller stød. Brug ALDRIG slidte eller beskadigede ledninger!

Forlængerledning længde (meters)	Forlængerledning tykkelse (mm ²)
	220 V / 1Ø
0-20	1.0
20-40	1.5
40-80	1.5
80-100	2.5

DEUTSCH

Verlängerungskabel

Bei Benützung eines Verlängerungskabels, muss aus Sicherheitsgründen auf die richtige Querschnittsdimensionierung des Kabel geachtet werden. Ein zu kleiner Kabelquerschnitt verursacht einen Spannungsabfall der zu verringerter Leistung und Überhitzung des Motors führt. Die nachfolgende Tabelle zeigt Ihnen den richtigen Kabelquerschnitt in Abhängigkeit zu der Kabellänge. Im Zweifelsfall benutzen Sie das nächst größere bzw. dickere Kabel. Sollten Sie im Aussenbereich arbeiten, muss ein entsprechendes Kabel, zugelassen für die Arbeit im Aussenbereich, benutzt werden.

Unschonemäße Benutzung der Verlängerungskabel kann zu Überhitzung des Motors führen sowie darauffolgende Feuergefahr oder Gefahr eines elektrischen Schlages. NIEMALS verschlissene oder beschädigte Kabel benutzen.

Länge Kabel (Meter)	Minimum Kabel Querschnitt (mm ²)
	220 V / Ø
0-20	1.0
20-40	1.5
40-80	1.5
80-100	2.5

ESPAÑOL

CABLES ELECTRICOS PROLONGADORES

Cuando utilice cables electricos prolongadores, se debe asegurar que la dimension del corte transversal del cable es la apropiada de acuerdo a las normas de seguridad. Un cable electrico subdimensionado puede causar una caida de tension en la linea electrica que resulte en una perdida de potencia y de recalentamiento. La siguiente tabla muestra la dimension de corte transversal correcta a ser usada acorde con la longitud del cable prolongador. Ante la duda, utilice la dimension mayor siguiente. Para motores utilizados a la intemperie, utilice cables prolongadores especialmente destinados a uso a la intemperie.

El uso de un cable electrico prolongador inadecuado puede causar recalentamiento y crear peligro de incendio o electrocutamiento. NUNCA use un cable gastado o dañado!

Longitud del Cable (meters)	Corte transversal mimimo (mm ²)
	220 V / 1Ø
0-20	1.0
20-40	1.5
40-80	1.5
80-100	2.5

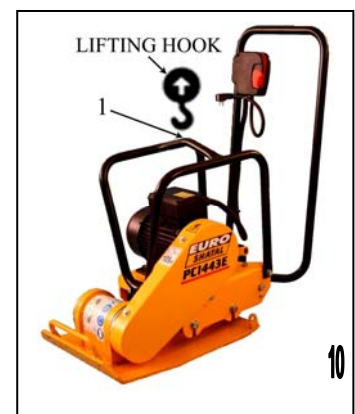
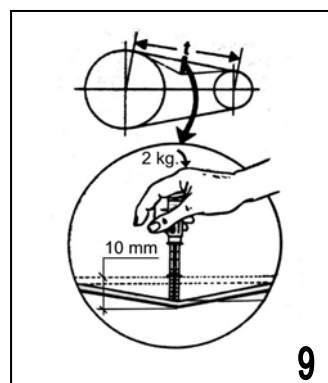
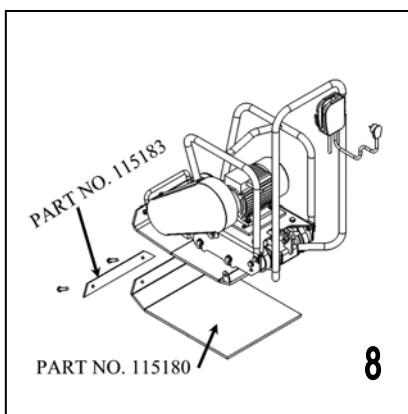
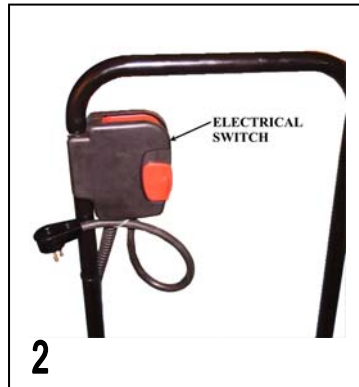

SCHEMATIC WIRING DIAGRAM / SCHALTPLAN

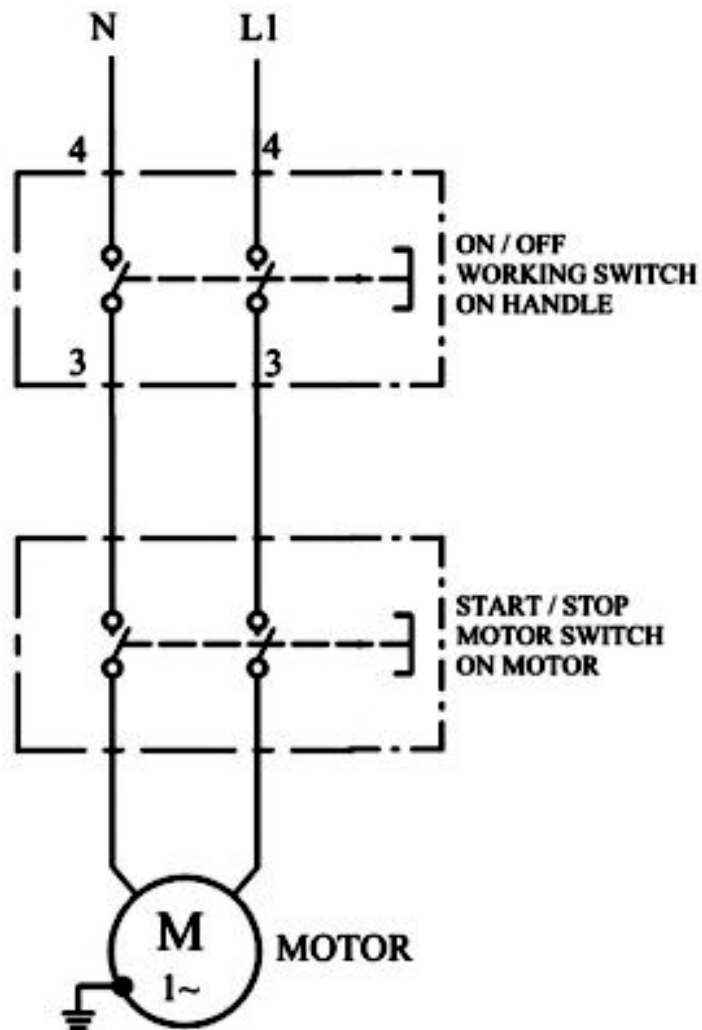



ENGLISH

INSTRUCTIONS FOR ORDERING

Please State Machine Details in the Following Sequence:

- Machine Serial Number
- Part Number, Description and Quantity of Parts
- Full Delivery Address

Manufacturers Liability and the Use of Genuine Spare Parts

Liability for this machine is accepted only when the machine is defective from the outset. Liability is reduced or nullified in the event that the user fails to comply with the operating and maintenance instructions and uses spare parts which are not guaranteed.

DANSK

VEJLEDNING FOR BESTILLING AF DELE

Meddel venligst maskindetaljer på følgende facon:

- Maskinens serienummer
- Reservedelsnummer, beskrivelse og antallet af dele
- Komplet leveringsadresse

Producentens erstatningspligt og brugen af originale reservedele

Vi er kun erstatningspligtige for maskinen, hvis den er defekt fra første færds. Erstatningspligten reduceres eller falder helt bort, såfremt brugeren ikke retter sig efter manualen og vedligeholdelseinstruktionerne og anvender uoriginale reservedele, som ikke er omfattet af garantien.

DEUTSCH

Informationen zu Ersatzteilbestellungen

Bitte geben Sie die Maschinen Details in folgender Reihenfolge an:

- Seriennummer der Maschine
- Teilenummer, Beschreibung und Anzahl der Ersatzteile
- Komplette Lieferadresse sowie Name des Bestellers in Klarschrift.

Produkthaftung und der Gebrauch von originalen Ersatzteilen.

Haftung/Gewährleistung für diese Maschine erfolgt nur bei vorhandenen Schäden/Defekten zum Zeitpunkt der Auslieferung. Die Haftung/Gewährleistung reduziert sich oder ist nichtig, für den Fall, dass der Benutzer nicht den hier aufgeführten Auflagen bzw. Instruktionen über die Benutzung sowie Wartung nachkommt oder keine originalen Ersatzteile verbaut.

ESPAÑOL

INSTRUCCIONES PARA ORDENAR REPUESTOS

Por favor indicar detalles de la maquina en la siguiente secuencia:

- Numero de Serie de la maquina
- Numero de la parte, Descripcion y cantidad
- Direccion de entrega completa

Responsabilidad de Garantia del Productor y el Uso de Repuestos Genuinos

La Responsabilidad de Garantia por esta maquina sera aceptada solo cuando la maquina contenga defectos de materiales o mano de obra del productor.

La Responsabilidad de Garantia sera reducida o anulada en el caso que el usuario no cumpla con las instrucciones de operacion y mantenimiento o no utilice partes de recambio originales.

Contents / Inhalt

Vibratory Plate	Vibrationplatte	Pladevibrator	Plancha Vibradora	14-17
Water system (Optional)	Wassersystem	Vandsystem		18-19
Vulcalon Plate (Optional)	Vulkolanplatte	Vulkalonplade		18-19

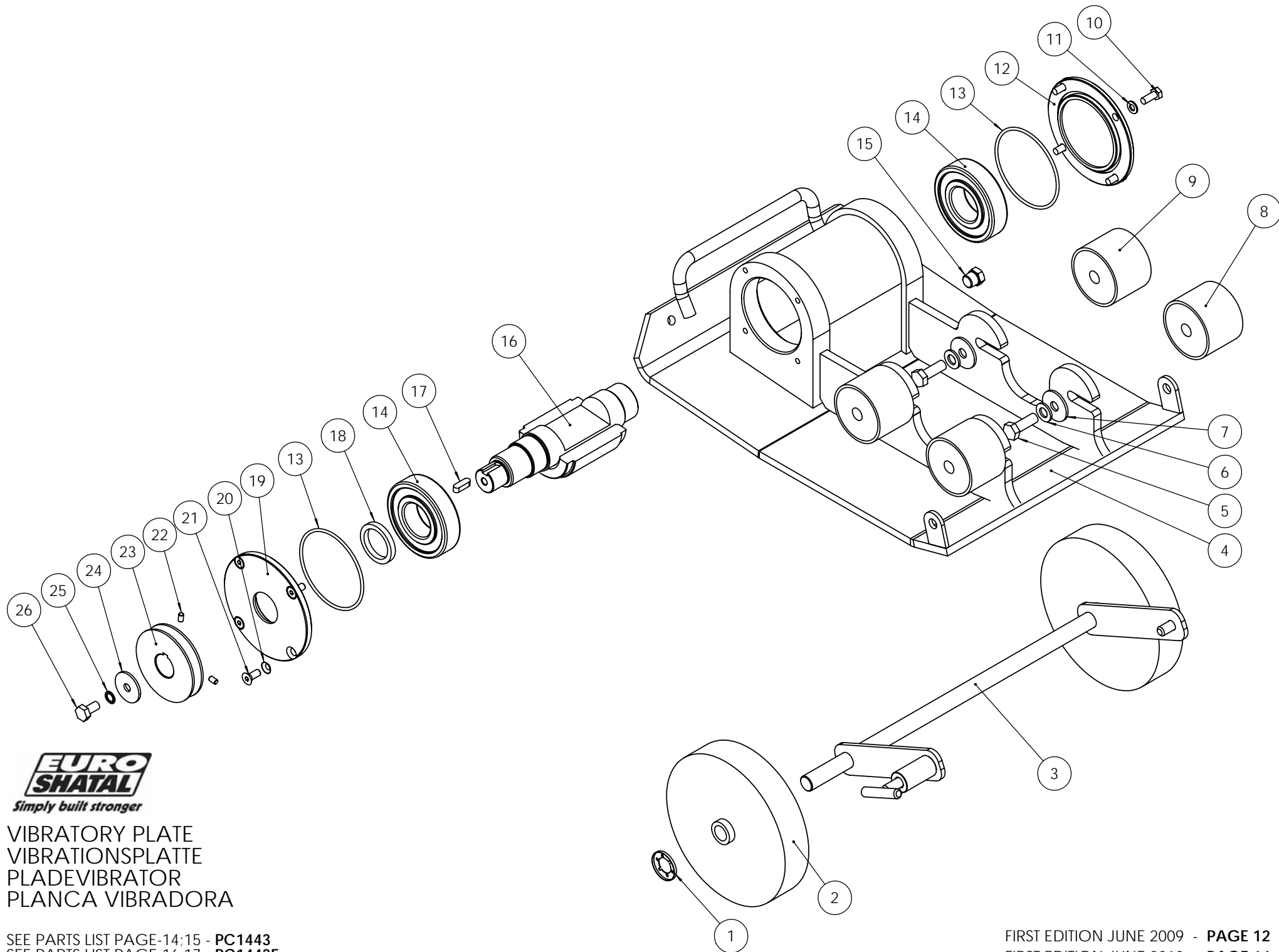

VIBRATORY PLATE
 VIBRATIONSPLATTE
 PLADEVIBRATOR
 PLANCA VIBRADORA

SEE PARTS LIST PAGE-14;15 - PC1443
 SEE PARTS LIST PAGE-16;17 - PC1443E

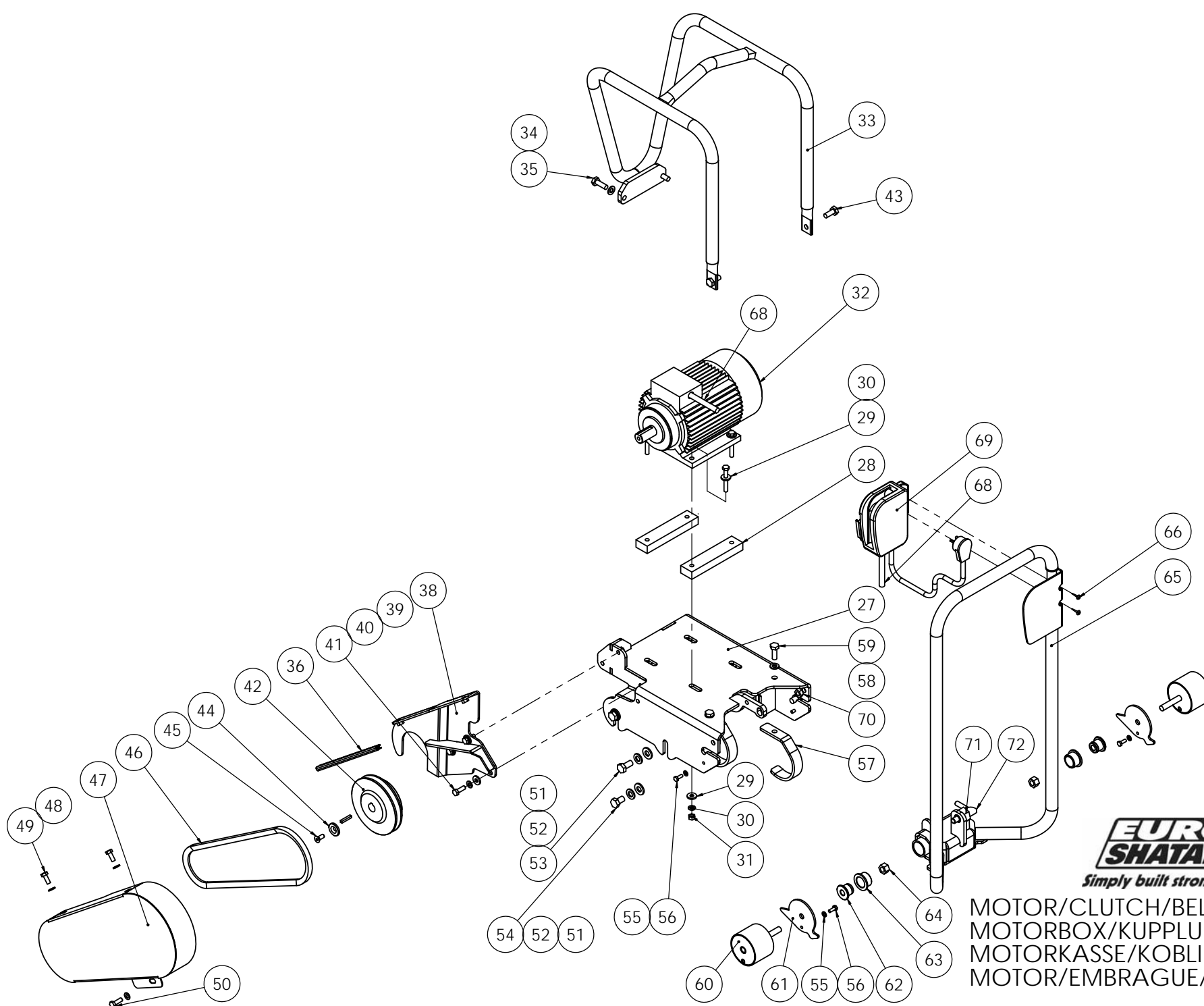

MOTOR/CLUTCH/BELT GUARD
 MOTORBOX/KUPPLUNG/REIMENSCHUTZ
 MOTORKASSE/KOBLING/KILEREMSSKAERM
 MOTOR/EMBRAGUE/GUARDA DE POLEA

UPDATED MAY. 2014
 UPDATED SEPT. 2015

SEE PARTS LIST PAGES-16;17
 PC1443E

No.	Part No.	Qty.	Description	Beschreibung	Beskrivelse	Descripción
1	118435	2	Star lock	Verschluss	Stjernelås	Anillo de retencion
2	51700.IN	2	Wheel	Rad	Hjul	Roue
3	1171033	1	Wheel axle	Räderachse	Aksel & monteringssæt (uden hjul)	Rueda
4	115360	1	Baseplate	Grundplatte	Bundplade med hus	Planca-base
5	-----	4	Hex. Head screw	Sechskantschraube	Skrue	Tornillo hexagonal
6	-----	4	Lock washer	Sicherungsring	Skive	Arandela de seguridad
7	-----	4	Washer	Scheibe	Skive	Arandela
8	40527	2	Shockmount	Gummi-Metall-Puffer	Gummidæmper	Tope caucho-metal
9	40527.1	2	Shockmount	Gummi-Metall-Puffer	Gummidæmper	Tope caucho-metal
10	-----	4	Hex. Head screw	Sechskantschraube	Skrue	Tornillo hexagonal
11	-----	4	Lock washer	Sicherungsring	Skive	Arandela de seguridad
12	11805	1	Rear cover	Hinterschirm	Bagskærm	Cobertura trasera
13	11828	2	O-Ring	O-ring	O-ring	Anillo sellador
14	P50938	2	Ball bearing	Kugellager	Kugleleje	Rodamiento cilindricos
15	11729	1	Oil Plug	Ablafschraube	Olieprop	Tapa de aceite
16	115840	1	Eccentric shaft	Welle	Aksel	Eje eccentrico
17	32198	1	Shaft key	Nutenstein	Not	Chaveta
18	B40033901	1	Oil seal	Wellendichtring	Olieprop	Retentor de aceite
19	11804	1	Front cover	Vordere Abdeckung	Frontplade	Cobertura frontal
20	118915	4	Countersunk serrated lock washer	Scheibe	Skive	Arandelas elasticas conicas de abanico con dentado
21	118914	4	Hex.socket countersunk head screw	Schraube	Skrue	Tornillos de cabeza avellanada Con hueco exagonal
22	128940	2	Hex.socket set screw	Schraube	Skrue	Tornillos sin cabeza con hueco hexagonal
23	P51119	1	Pulley	Reimenscheibe	Remskive	Poulie

No.	Part No.	Qty.	Description	Beschreibung	Beskrivelse	Descripción
24	-----	1	Washer	Scheibe	Skive	Arandela
25	116901	1	Lock washer	Sicherungsring	Skive	Arandela de seguridad
26	-----	1	Hex. Head screw	Sechskantschraube	Skrue	Tornillo hexagonal
27	115355	1	Engine box	Motorbox	Motorkasse	Base de motor
28	115375	2	Motor Spacer Plate	Motor Basis Platte	Grundplade	Basede motor
29	-----	8	Washer	Scheibe	Skive	Arandela
30	-----	4	Lock washer	Sicherungsring	Skive	Arandela de seguridad
31	-----	4	Hex. nut	Mutter	Møtrik	Tuerca hexagonal
32	I50515.1	1	Electric Motor	Elektrischer Motor	Elek. Motor	Motor electrico
33	117800	1	Protective frame	Schutzrahmen	Beskyttelsesbøjle	Armazon de proteccion
34	-----	2	Lock washer	Sicherungsring	Skive	Arandela de seguridad
35	-----	2	Hex. Head screw	Sechskantschraube	Skrue	Tornillo hexagonal
36	ZGS90107	1	PVC Seal	PVC Dichtung	PVC pakning	Sello PVC
38	116540	1	Inner Belt Guard	Innere Keilriemenschutz	Indre kileremsskive	Guarda interna de polea
39	-----	3	Washer	Scheibe	Skive	Arandela
40	-----	3	Lock washer	Sicherungsring	Skive	Arandela de seguridad
41	-----	3	Hex. Head screw	Sechskantschraube	Skrue	Tornillo hexagonal
42	P50745.D	1	Centrifugal clutch pulley	Kupplung	Centrifugal kobling	Embrague centrifugo
43	-----	2	Hex. Head screw	Sechskantschraube	Skrue	Tornillo hexagonal
44	116560	1	Clutch washer	Beilagscheibe	Skive	Arandela de embracue
45	118914	1	Hex.socket countersunk head screw	Schraube	Skrue	Tornillos de cabeza avellanada Con hueco exagonal
46	508950.Z.1 OR 508975.Z	1	V-Belt SWR-950XPZ V-Belt ROFAN-975AVX	Keilriemen	Kilerem	Polea
47	116530	1	Belt guard	Keilriemenschutz	Kileremsskærm	Protection de courroie

No.	Part No.	Qty.	Description	Beschreibung	Beskrivelse	Descripción	No.	Part No.	Qty.	Description	Beschreibung	Beskrivelse	Descripción
48	-----	3	Lock washer	Sicherungsring	Skive	Arandela de seguridad	60	118357	2	Shockmount	Gummi-Metall-Puffer	Gummidæmper	Tope caucho-metal
49	-----	2	Hex. Head screw	Sechskantschraube	Skrue	Tornillo hexagonal	61	118353	2	Joining Plate	Zwischenplatte	Melleplade	Placa adaptadora
50	-----	1	Hex. Head screw	Sechskantschraube	Skrue	Tornillo hexagonal	62	116555	2	Handle Pin	Buchse	Bøsning	Perno
51	-----	6	Washer	Scheibe	Skive	Arandela	63	31124	2	Okolon bearing	Lager	Okolonleje	Rodamiento de okolon
52	-----	6	Lock washer	Sicherungsring	Skive	Arandela de seguridad	64	-----	2	Self locking nut	Mutter	Møtrik	Tuerca auto bloqueante
53	-----	4	Hex. Head screw	Sechskantschraube	Skrue	Tornillo hexagonal	65	115201	1	Handle	Handgriff	Håndtag	Manillar
54	-----	2	Hex. Head screw	Sechskantschraube	Skrue	Tornillo hexagonal	66	129986	2	Cross Recessed Pan Head Tapping Screw	Linsen blechschrauben mit kreuzschlitz	Pancylinderplattschroeven met kruisgleuf	Torn. autorosc. con cabeza cil abomb. Con hueco crucif
55	-----	4	Lock washer	Sicherungsring	Skive	Arandela de seguridad	67						
56	-----	4	Hex. Head screw	Sechskantschraube	Skrue	Tornillo hexagonal	68	11500.R.4	1.8m	Electrical Cable	Elektrischer kabel	Elek. kabel	cabel electrico
57	118339	2	Anti vibration stopper	Anti Vibration Stopper	Anti vibrations stopper	Tope antivibacion	69	127901	1	Electrical Switch	Elektrischer knopf	Elek. knap	Interruptor electrico
58	-----	2	Lock washer	Sicherungsring	Skive	Arandela de seguridad	70	-----	2	Self locking nut	Mutter	Møtrik	Tuerca auto bloqueante
59	-----	2	Hex. Head screw	Sechskantschraube	Skrue	Tornillo hexagonal	71	116905	1	Hex. nut	Mutter	Møtrik	Tuerca hexagonal
							72	115380	1	Locking pin with thread	Locking pin with	Låsepind	Perno de bloque c/rosca

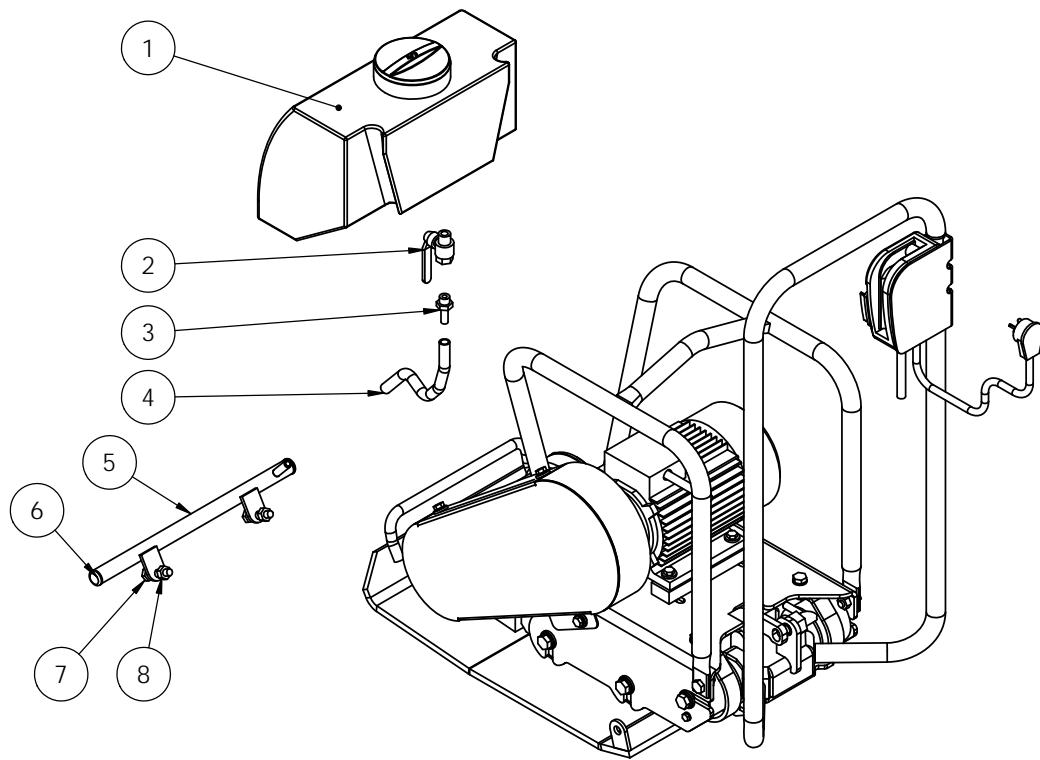

WATER SYSTEM (OPTIONAL)
 WASSERSYSTEM
 VANDSYSTEM
 TANQUE DE AGUA

SEE PARTS LIST PAGE-19
 PC1443E - SET PART NO. P115390

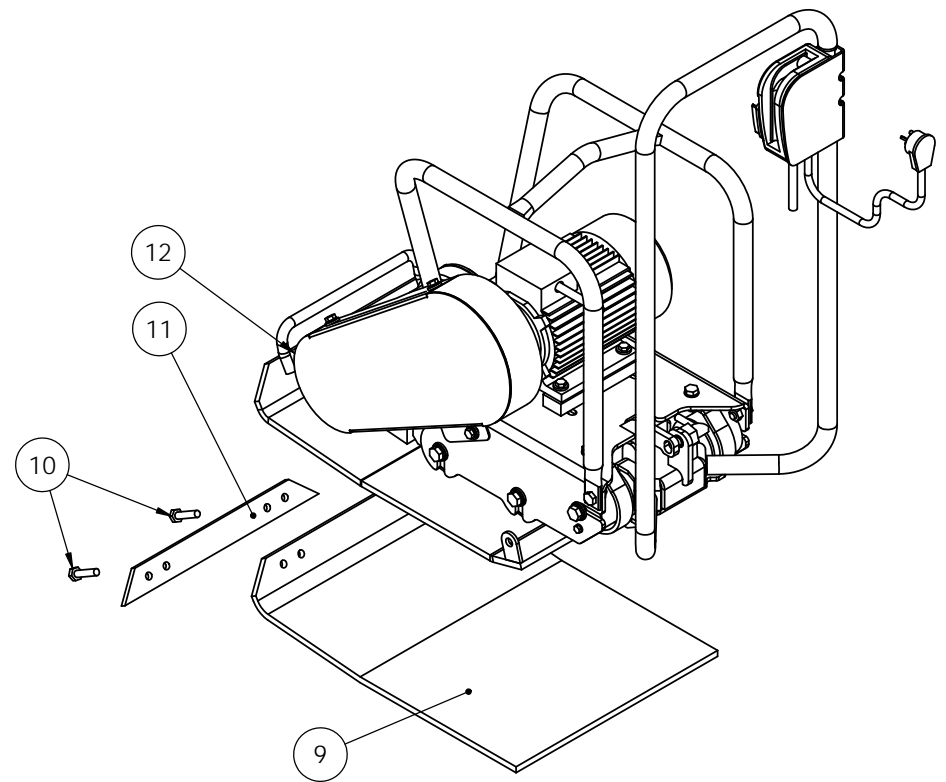

VULKOLLAN PLATE (OPTIONAL)
 VULKOLLANPLATTE
 VULKOLLANPLADE
 PLANCH VULKOLLAN

SEE PARTS LIST PAGES-19
 PC1443E - SET PART NO. P115179



FIRST EDITION JUNE 2010

UPDATED SEPT. 2015

**Water system (Optional)
Ordering set part no.P115390
(Including part no. 1-8) – for PC1443E**

No.	Part No.	Qty.	Description	Beschreibung	Beskrivelse		Descripción
1	118500	1	Water Tank	Wassertank	Vandtank		Tanque de agua
2	321942	1	Ball valve	Hahn	Kugleventil		Grifo de bolilla
3	30902.4	1	Elbow hose connector	Elbogen schlauchgelenk"	Vinkelslange		Codo conector
4	311937	0.4m	Plastic hose	Plastikschlauch	Slange		Tubo plastico
5	115390	1	Water pipe	Wasserschlauch	Vandrør		Tubo de agua
6	430905	2	Rubber Plug	Kunststoff Stopfen	Plastik prop		Tapon de goma
7	-----	2	Hex. Head screw	Sechskantschraube	Skrue		Tornillo hexagonal
8	-----	2	Self locking nut	Mutter	Møtrik		Tuerca auto bloqueante

**Vulkollan plate (Optional)
Ordering set part no.P115179
(Including part no. 9-12) – for PC1443E**

No.	Part No.	Qty.	Description	Beschreibung	Beskrivelse		Descripción
9	115180	1	Vulkollan	Vulkollanmatte	Vulkollan		Vulkollan
10	-----	2	Hex. Head screw	Sechskantschraube	Skrue		Tornillo hexagonal
11	115183	1	Bracket for Vulkollan	Halter für Vulkollan	Holder til Vulkollan		Mensola P/ Vulkollan
12	-----	2	Self locking nut	Mutter	Møtrik		Tuerca auto bloqueante