

**Käsitsemisõpetus Lietošanas pamācība
Naudojimosi instrukcijas Руководство по эксплуатации**

K6500 Ring

Loe käsitsemisõpetus põhjalikult läbi, et kõik eeskirjad oleksid täiesti arusaadavad, enne kui seadet kasutama hakkad.
Lūdzu izlasiet šo lietošanas pamācību uzmanīgi un pārļiecinaties, ka pirms mašīnas lietošanas esat visu sapratīs.

Prieš naudodami ierīcīni, atdžīai perskaitykite naudojimosi instrukcijas ir įsitinkite, ar viską gerai supratote.

Прежде чем приступить к работе с машиной внимательно прочитайте инструкцию и убедитесь, что Вам все понятно.



EE LV LT RU

EAC

SÜMBOLITE TÄHENDUS

Sümbolid seadmel:

Käesolev juhend on rahvusvaheline versioon, mida kasutatakse kõikides inglise keelt kõnelevates riikides väljaspool Põhja-Ameerikat. Põhja-Ameerika riikides tuleb kasutada USA versiooni.

ETTEVAATUST! Vääral või hooletul kasutamisel võib seade olla ohtlik, põhjustada raskeid vigastusi või kasutaja ja teiste inimeste surma.

Loe käsitsemisõpetus põhjalikult läbi, et kõik eeskirjad oleksid täiesti arusaadavad, enne kui seadet kasutama hakkad.

Kanna isiklikku ohutusvarustust. Juhised on toodud alajaotuses Isiklik ohutusvarustus.

Kontrollige, et löikeketastel poleks pragusid või teisi kahjustusi.

Ärge kasutage ketassae löikeketaid.

ETTEVAATUST! Lõikamisel tekib tolm, mida on ohtlik sisse hingata. Kasutage alati heaks kiidetud hingamiskaitset. Jälgige, et ventilatsioon oleks korralik.

ETTEVAATUST! Lõikeketta kasutamisel tekivad sädemed, mis võivad süüdata põlema kergesti süttivaid aineid, nt bensiin, puit, riided, kuiv rohi jne.

ETTEVAATUST! Tagasilöögid võivad olla äkilised, kiired ja ohtlikud ning võivad põhjustada eluohtlikke vigastusi. Enne seadme kasutamist lugege kasutusjuhend läbi ja mõistke selle sisu.

Seade vastab EL kehtivatele direktiividele.



Keskonnaalane märgistus. Tootel või selle pakendil olevad sümbolid näitavad, et seda toodet ei tohi käidelda olmejäätmena. Toode tuleb elektri- ja elektroonikajäätmete ümbertöötlemiseks viia vastavasse jäätmekäitluspunkti.



Selle toote õige kõrvaldamisega aitate kaasa kahjulike keskkonnamõjude ja võimalike inimestele tekkivate kahjude vältimisele.

Lisateavet selle toote ümbertöötlemise kohta saate oma omavalitsusest, jäätmekäitlusfirmast või kauplusest, kust toote ostsite.

Ülejäänud seadmel toodud sümbolid/tähised vastavad erinevates riikides kehtivatele sertifitseerimisnõuetele.

Hoiatustasemetete selgitus

Hoiatused jagunevad kolmele tasemele.

ETTEVAATUST!



ETTEVAATUST! Näitab ohtlikku kehavigastust või kasutaja surma põhjustavat või lähedalolevaid objekte kahjustavat ohtu, kui kasutusjuhendis toodud juhiseid eiratakse.

ETTEVAATUST!



ETTEVAATUST! Näitab vigastuste ohtu kasutajale või ohtu lähedalolevatele objektidele, kui kasutusjuhendis toodud juhiseid eiratakse.

MÄRKUS!

MÄRKUS! Näitab lähedalolevate objektide või seadme kahjustamise ohtu, kui kasutusjuhendis toodud juhiseid eiratakse.

Sisukord

SÜMBOLITE TÄHENDUS

Sümbolid seadmel:	2
Hoiatustasemetega selgitus	2

SISUKORD

Sisukord	3
----------------	---

ESITLUS

Lugupeetud tarbijal	4
Disain ja funktsioonid	4
K6500 Ring	4

MIS ON MIS?

Lõikuri osad – K6500 Ring?	5
----------------------------------	---

SEADME OHUTUSVARUSTUS

Üldised näpunäited	6
--------------------------	---

LÕIKEKETTAD

Üldised näpunäited	8
Teemantlõikekettad	8
Ajam	9
Transport ja hoiustamine	9

KOKKUPANEK JA REGULEERIMINE

Üldised näpunäited	10
Lõikeketta paigaldamine	10
Ühendage jahutusvesi	11
Veevarutus	11
Vee annustamine	11

KÄITAMINE

Kaitsevahendid	12
Üldised ohutuseeskirjad	12
Põhiline lõikamistehnika	14
Transport ja hoiustamine	19

KÄIVITAMINE JA SEISKAMINE

Enne käivitamist	20
Käivitamine	20
Seiskamine	20

HOOLDUS

Üldised näpunäited	21
Hooldusskeem	21
Puhastamine	21
Seadme töö kontrollimine	22
Lõikeketta taastamine	24

RIKETE OTSIMINE

Mehhaanika	25
------------------	----

TEHNILISED ANDMED

Tehnilised andmed	26
Lõikeosa	26
EÜ kinnitus vastavusest	27

JUHTMEDIAGRAMM

Juhtmediagramm	28
----------------------	----

Lugupeetud tarbija!

Täname Husqvarna toote kasutamise eest!

Me loodame, et jäite oma ostuga rahule ja sellest saab teie hea abimees pikkaeks aastateks. Kui olete ostnud mõne meie toote, siis pakume teile professionaalset abi remontimisel ja hooldamisel. Kui seadme müüja ei ole üks volitatud edasimüüjatest, küsige talt lähima teenindustöökoja aadressi.

Käesolev kasutusjuhend on oluline dokument. Jälgige, et kasutusjuhend oleks töökohal alati käepärast. See aitab teid oluliselt oma seadme tööiga pikendada, kui te järgite neid soovitusi, mis on juhendis toodud seadme hooldamise, korrastamise ning parandamise kohta. Kui te kord müüte selle seadme ära, andke sellega uuele omanikule kaasa ka kasutusjuhend.

Rohkem kui 300 aastat uuendusi

Husqvarna ajalugu algab juba aastast 1689, kui Rootsi kuninga Karl XI käsul rajati Husqvarna jõe äärde tehas musketite valmistamiseks. Juba tollal pandi alus tehnoloogiatele, millel põhineb mitmete kogu maailmas populaarsete toodete arendamine sellistes tootekategooriates nagu jahirelvad, jalgrattad, mootorrattad, kodumasinad, õmblusmasinad ning välitöödel vajalikud seadmed.

Husqvarna on maailma juhtiv metsatöö-, pargihooldus- ning muru- ja aiahooldusseadmete tootja. Samuti toodetakse lõikeseadmeid ning teemanttööriistu ehitus- ja kivitööstuse tarvis.

Omaniku vastutus

Seadme omanik või töandja on kohustatud veenduma, et kasutajal on piisavad teadmised seadme ohutuks kasutamiseks. Juhendajad ja kasutajad peavad kasutusjuhendi läbi lugema ning sellest aru saama. Nad peavad olema teadlikud:

- seadme ohutuseeskirjadest,
- seadme kasutusvõimalustest ja –piirangutest,
- seadme kasutus- ja hooldusvõtetest.

Selle seadme kasutamine võib olla reguleeritud riiklike seadustega. Enne seadme kasutamist uurige välja, millised seadused kehtivad Teie töökoha asupaigas.

Tootja tingimused

Husqvarna võib väljastada lisateavet selle toote ohutu kasutamise kohta ka pärast käesoleva kasutusjuhendi avaldamist. Omaniku kohustuseks on olla kursis ohutuimate kasutusmeetoditega.

Husqvarna AB töötab pidevalt oma toodete edasiarendamise alal ja jätab seetõttu endale õiguse teha muuhulgas muudatusi toodete kuju ja välimuse osas.

Klienditoe ja –teabe saamiseks külastage meie veebisaiti: www.husqvarnacp.com

Disain ja funktsioonid

See toode kuulub lõikamiseks, puurimiseks ja seinte saagimiseks mõeldud kõrgsageduslike elektritööriistade tooteseeriasse. Need on ette nähtud kõvade materjalide, nt müüritis ja raudbetoon, lõikamiseks ning neid tohib kasutada ainult käesolevas juhendis kirjeldatud otstarbel.

Husqvarna tooted teevad eriliseks sellised väärtused nagu kvaliteet, töökindlus, uuenduslik tehnoloogia, edumeelsed tehnilised lahendused ning keskkonnasäästlikkus. Seadme ohutu kasutamise tagamiseks peab kasutaja käesoleva juhendi hoolega läbi lugema. Lisateabe saamiseks pöörduge edasimüüja või Husqvarna poole.

Mõned seadme ainulaadsetest omadustest on nimetatud allpool.

K6500 Ring

- Seade pakub suurt efektiivvõimsust ning seda saab kasutada nii 1 – kui ka 3–faasilise toitega, mis muudab seadme kasutamise äärmiselt paindlikuks.
- Elgard™ on elektrooniline ülekoormuskaitse, mis kaitseb mootorit. Kaitse hoiab masinat ja pikendab selle tööiga. Elgard™-i abiga annab masin teada, kui maksimumkoormus läheneb.
- Koormuse indikaator näitab kasutajale, kas lõikamisel rakendatakse õiget koormustaset, ning hoiatab kasutajat süsteemi ülekuumenemise ohu korral.
- Tõhusad vibratsioonisummutid kaitsevad käsi.
- Kerge, kompaktna ja ergonoomiline konstruktsioon muudab seadme transportimise lihtsaks.
- Kaks korda suurem lõikesügavus 270 mm (10,6 tolli) võrreldes tavaliste lõikeketastega. Lõikeid saab tõhusalt teha ühelt küljelt.
- Seadmele on paigaldatud DEX (tolmueemaldi), madallopitusega veesüsteem, mis pakub maksimaalset tolmueemaldust.

MIS ON MIS?

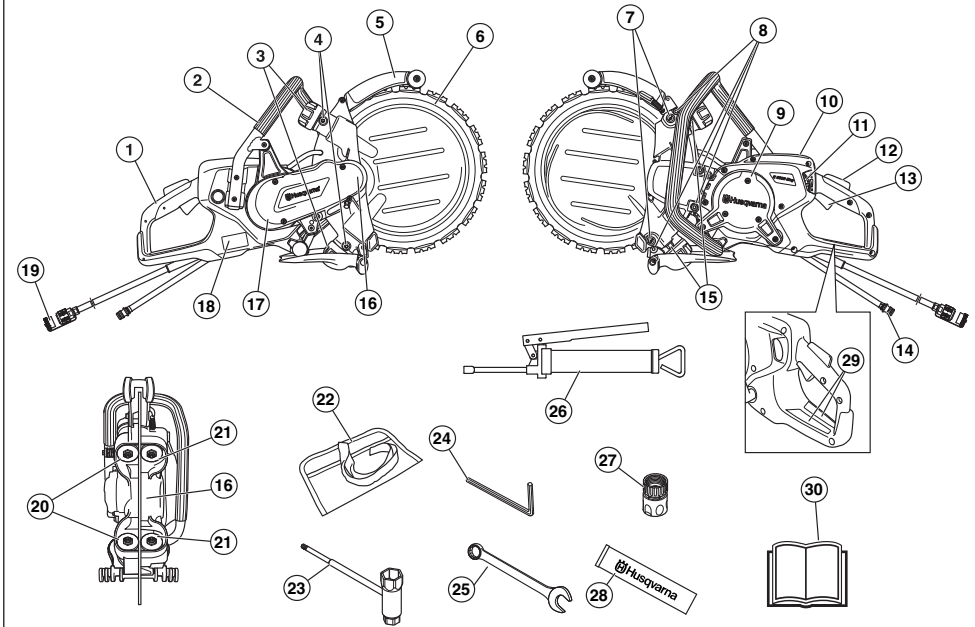

Lõikuri osad - K6500 Ring?

- | | | | |
|----|---------------------------------|----|--------------------------------|
| 1 | Tagumine käepide | 16 | Veoratas |
| 2 | Esikäepide | 17 | Rihmakaitse |
| 3 | Juhrullide rool | 18 | Tüübisilt |
| 4 | Õlitamisniplid | 19 | Liitmik |
| 5 | Lõikekettakaitse/pritsmekaitse | 20 | Juhrullid |
| 6 | Teemantketas | 21 | Tugirullid |
| 7 | Justeerimiskruvid | 22 | Tööriistakott |
| 8 | Kruvid, tugirulli kate | 23 | Kombivõti |
| 9 | Mootorikapott | 24 | 6 mm sisekuuskantvõti |
| 10 | Ekraan | 25 | Avatud otsaga mutrivõti, 19 mm |
| 11 | Vooluhulga piirajaga veekraan | 26 | Määrdeprits |
| 12 | Gaasihoovastiku sulgur | 27 | Veeliitmik, GARDENA® |
| 13 | Gaasihoovastik | 28 | Laagrimääre |
| 14 | Veeühendus, sees | 29 | Teavitamis- ja hoiatustähised. |
| 15 | Tugirullilõlgade kinnitusmutrid | 30 | Käsitsemisõpetus |

SEADME OHUTUSVARUSTUS

Üldised näpunäited



ETTEVAATUST! Ära kunagi kasuta seadet, mille ohutusvarustus on puudulik.

Vajadusel lasta seadme hooldustöökojas parandada.

Juhusliku käivitamise vältimiseks tuleb käesolevas peatükis kirjeldatud toiminguid sooritada siis, kui mootor on välja lülitatud ja toitekaabel pistmikust eemaldatud, v.a juhul, kui on märgitud teisiti.

Käesolevas käsitletakse seadme ohutusvarustust, selle toimimist, kontrollimist ning põhihooldust, mis tagab ohutu töö.

Gaasihoovastiku sulgur ja vee SISSE/ VÄLJA lülitamise ventiil

Gaasihoovastiku sulgur on mõeldud gaasihoovastiku soovimatu käivitamise vältimiseks ja vee sisse/välja lülitamise ventiili reguleerimiseks.

Vajutades luku (1) käepideme sisse (s.t käepidemest kinni võttes) avaneb vee ventiil ja vabaneb gaasihoovastiku juhtseade (2).

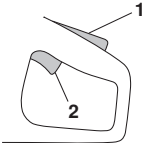

Kui käepide vabastada, lähevad nii gaasihoovastik kui gaasihoovastiku sulgur oma lähteasendisse. Selles asendis masin seiskub ja gaasihoovastik lukustub ning vee ventiil naaseb suletud asendisse.

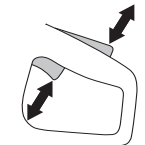

Gaasihoovastiku lukustuse kontrollimine

- Jälgige, et toitelüliti oleks lüliti lukustuse algasendis lukustatud.



- Vajuta gaasihoovastiku sulgurit ja kontrolli, kas see läheb, kui lased ta lahti, tagasi algasendisse.



- Veenduge, et toitelüliti ja toitelüliti lukustus liiguvad takistamatult ning tagastusvedru töötab korrektselt.

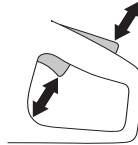

Lõikeketta kaitse

Kaitse paigaldatakse lõikekettale ja see takistab lõigatud materjaliosakeste ja lõikeketta tükide paiskumist töötaja poole.

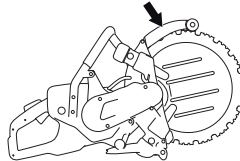

Kettakaitse kontrollimine.



ETTEVAATUST! Enne seadme käivitamist tuleb alati kontrollida, et kaitse oleks õigesti paigaldatud. Kontrollige ka lõikeketast, et see poleks praguline ja oleks korralikult paigaldatud. Kahjustatud lõikeketas on ohtlik ja võib inimesi vigastada. Vaadake juhiseid peatükist "Monteerimine ja reguleerimine".

- Kontrollige, kas kaitse on kahjustamata ja kas sellel pole pragusid või deformatsioone.

SEADME OHUTUSVARUSTUS

Vibratsioonisummutussüsteem



ETTEVAATUST! Tugevate või pikaajaliste vibratsioonide toimel võib tekkida veresoonte ja närvide vaevusi neil, kellel on vereringehäireid. Pöörduge arsti poole, kui teil ilmneb vibratsiooni tekitatud vaevuste nähte. Sellisteks nähtudeks on tundetus, jõu puudumine või tavalisest väiksem käte jõudlus, surin, torked või naha tundetus, nahapinna või nahavärvi muutumine, valu. Tavaliselt tekivad sellised nähud kätes, sõrmedes või randmetes. Külmmaga võivad need nähud tugevneda.

- Seade on varustatud vibratsioonisummutussüsteemiga, mis vähendab vibratsiooni ja teeb seadme kasutamise mugavaks.
- Vibratsioonisummutussüsteem vähendab vibratsiooni, mis kandub käepidemesse seadme mootorist ja löikesedmetest.

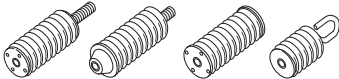

Vibratsioonisummutussüsteemi kontrollimine



ETTEVAATUST! Mootor peab olema välja lülitatud ja liitmik jõuseadme küljest lahti ühendatud.

- Veenduge, et vibratsioonisummutid ei ole pragunenud ega deformeerunud. Vahetage vigastatud osad uute vastu.
- Veenduge, et vibratsioonisummutid on mootoriosa ja käepidemetega kindlalt ühendatud.

LÕIKEKETTAD

Üldised näpunäited



ETTEVAATUST! Lõikekettad võivad katki minna ja tekitada kasutajale ohtliku vigastuse.

Lõikeketta tootja väljastab lõikeketta kasutamise ning õige hooldamise kohta hoiatusi ja soovitusi. Need hoiatused on lõikekettaga kaasas.

Lõikeketast tuleks kontrollida enne saele paigaldamist ja pidevalt kasutamise ajal. Otsige pragusid, eraldunud segmente (teemantkettad) või ära murdunud tükke. Ärge kasutage kahjustatud lõikeketast.



ETTEVAATUST! Ärge kasutage lõikekettaid, mis on ettenähtud väiksema kiirusega töötamiseks kui ketaslõikur. Kasutage selle masina puhul ainult Husqvarna servaülekanedega ketaslõikurite lõikekettaid.

Teemantlõikekettad

Üldised näpunäited



ETTEVAATUST! Kasutage lõikeketast ainult nende materjalide lõikamiseks, mille jaoks see on ette nähtud.

Ärge kasutage plastmaterjali lõikamiseks teemantketast. Lõikamisel tekkiv soojus võib plasti sulatada ja see võib lõikeketta külge kleepuda ning põhjustada tagasilöögi.

Teemantlõikekerad muutuvad kasutamisel väga kuumaks. Väära kasutamise tagajärjel kuumeneb ketas üle, mille tulemusena võib ketas deformeeruda, põhjustades kahjustusi ja vigastusi.

Metalli lõikamine tekitab sädemeid, mis võivad põhjustada tulekahju. Ärge kasutage seadet kergestisüttivate ainete või gaaside läheduses.

- Teemantkettad koosnevad terasest alusest, millel on tööstuslike teemantidega segmendid.

Teemantkettad mitmesuguste materjalide töötlemiseks

- Teemantkettad sobivad ideaalselt müüritise ja raudbetooni lõikamiseks. Paluge õigete jalatsite valimisel müüja abi.
- Teemantkettaid valmistatakse erinevate kõvadustega.
- "Pehme" teemantketas on suhteliselt lühikese tööea ja hea lõikevõimega. Pehme ketastega lõigatakse kõvu materjale, nagu näiteks graniiti või kõva betooni. "Kõva" teemantketas on pikema tööea, väiksema lõikevõimega ja seda kasutatakse pehmete materjalide, nagu näiteks telliste ja asfaldi lõikamiseks.

Teemantketta teritamine

- Töötada tohib ainult terava teemantkettaga.
- Vale survega töötamisel ja mõningate materjalide lõikamisel võivad teemantkettad nüriks minna (näiteks tugeva sarrustusega betooni korral). Nüri teemantkettaga töötamisel tekib ülekuumenemine ja see põhjustab lõikesegmentide lahtitulemist.
- Ketta teritamiseks lõigake mingit pehmet ainet, näiteks liivakivi või tellist.

Teemantkettad ja jahutus



ETTEVAATUST! Selle saega kasutatavaid lõikekettaid tuleb kasutada koos veega, et vältida ülekuumenemist, mille tagajärjel võib lõikeketas puruneda ning tekitada vigastusi ja kahjustusi.

Alati tuleb kasutada vesijahutust. Märjalt lõigates on tagatud lõikeketera pidev jahutamine, mis väldib selle ülekuumenemist.

Vesijahutus jahutab lõikeketast ja pikendab selle tööiga, vähendades samas ka tolmuteket.

Teemantketta vibratsioon

Kui lõikeketast liiga tugevasti edasi lükata, võib see minna looperguseks ja hakata vibreerima.

Väiksem surve edasilükkamisel võib vibratsiooni ära võtta. Vastasel juhul tuleb lõikeketas vahetada.

LÕIKEKETTAD

Ajam

Selle seadme ainulaadse konstruktsiooni tõttu ei ole veojõud suunatud lõikeketta keskmesse. Lõikeketta juhrullide äärikud liiguvad lõikeketta uurdes. Juhrullide vedrud suruvad rullid välja, need omakorda suruvad lõikeketta V-kujulisele siseseervale, mis on veoratta V-kujulise uurde vastas. Veoratas on paigaldatud võlliile, mida mootor veorihmaga ringi veab.

Selle tulemusena lõikab teemantlõikeketas läbimõelduga 350 mm (14 tolli) lõike sügavusega 270 mm (10,6 tolli).

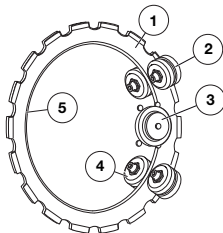

- 1 Lõiketera
- 2 Tugirullid
- 3 Veoratas
- 4 Juhrullid
- 5 V-kujuline serv

MÄRKUS! Teemantketta tööea kestel tuleb rullide seadistust kaks korda kontrollida – uue ketta paigaldamisel ja siis, kui pool lõikeketast on ära kulunud.

Transport ja hoiustamine

- Veenduge, et masin on transportimisel ja hoiustamisel kinnitatud ja lõikekettad korralikult kaitstud.
- Enne kasutamist veenduge, et lõikekettal poleks hoiustamis- või transpordikahjustusi.
- Lõikeketast tuleb hoiustada kuivana.

KOKKUPANEK JA REGULEERIMINE

Üldised näpunäited



ETTEVAATUST! Enne puhastamist, osade paigaldamist või hooldust tuleb toitejuhe lahti ühendada. Ootamatu ketta liikumine võib põhjustada tõsiseid kahjustusi.

Husqvarna teemantkettad on ette nähtud kasutamiseks käsi-ketaslõikuritega.

Meie tootevalikus on erinevaid lõikeketaid mitmetest materjalidest. Husqvarna kohalikul edasimüüjal saate küsida, milline lõikeketast teie töö jaoks valida.



Lõikeketta paigaldamine



ETTEVAATUST! Ärge pange kasutatud lõikeketta südamikule uusi teemantsemente (otsade vahetamine). Lõikeketta südamik on loodud taluma pinget, mis avaldatakse sellele originaalsegmeni kasutusea jooksul. Lõikeketta otste vahetamisel võib lõikeketta südamik sellele avaldatava lisapinge tagajärjel murduda või mõraneda ja kasutajat tõsiselt vigastada. Sellepärast ei luba Husqvarna kasutada vahetatud otstega lõikeketaid servaülekandegas ketaslõikurites. Võtke ühendust kohaliku Husqvarna edasimüüjaga, kellelt saate küsida nõu.



ETTEVAATUST! Kontrollige lõikeketast enne seadmele paigaldamist, et sellel poleks nähtavaid kahjustusi. Kahjustatud ketas võib puruneda ja tekitada inimestele tõsiseid vigastusi.

- Pühkige lõikeketta pinnalt mustus ära.

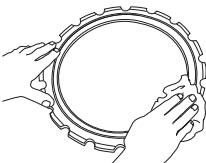

- Keerake lahti tugirollide katte kinnitusmutrid.

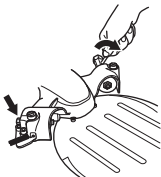

- Keerake justeerimiskruvisid mõne pöörde võrra.

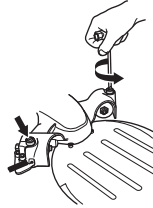

- Keerake liblikmutrit (kinnitushooba), et vedru vabaneks pingest.

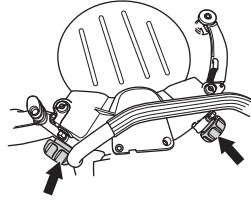

- Keerake 6 mm sisekuuskantvõtmega ära neli kruvi, mis hoiavad kinni tugirolli katet ja võtke kate ära.

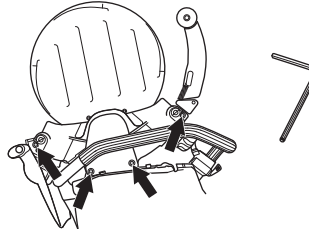

- Paigaldage lõikeketas.

Lõikeketta ühel poolel on uure (1), mis suunab tugirolli. Jälgige, et lõikeketta V-kujuline serv haakuks veorattaga ja et lõikeketta suunav uure haakuks vastava juhrulliga. Vaadake juhiseid peatükikides "Lõikekettad".

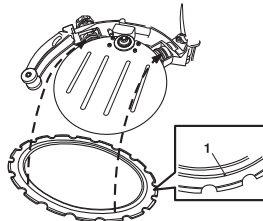

- Vajadusel vajutage juhrulli, et see haakuks lõikeketta uurdesse.

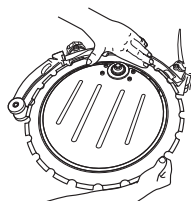

KOKKUPANEK JA REGULEERIMINE

- Paigaldage tugirulli kate ja kontrollige, et juhtrullikute äärikud liiguksid oma kohal löikeketta soones.

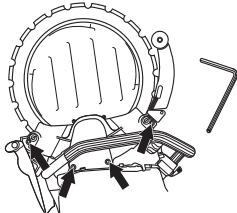

- Keerake neli kruvi korralikult kinni.
- Pöörake löikeketast ja jälgige, kas tugirullid on surve all löikeketta vastas.

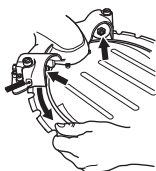

TÄHELEPANU! Seade peab olema vertikaalselt. Kui seade on küljeli, on löikeketta kaalu tõttu seda raske õigesti justeerida. Väär justeerimine võib põhjustada löikeketta kahjustumise. Kui löikeketas pöörleb aeglaselt või jääb seisma, katkestage töö ketaslõikuriga ja kontrollige, milles on viga.

- Justeeri seadistamiskruvidest, nii et tugirullid oleksid löikekettaga kontaktis.

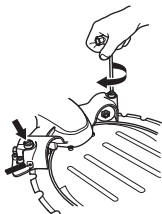

- Justeeri nii, et löikeketta pöörlemisel saaksite hoida kergelt põialt tugirullide vastas. Tugirull peab löikeketast puudutama aeg-ajalt.

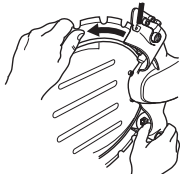

- Pingutage tugirullide kate kinnituskruvisid.

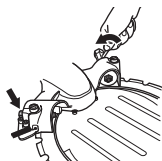

- Pöörake nüüd löikeketast ja kontrollige, kas te saate endiselt hoida põialt rullide vastas, kui löikeketas pöörleb.
- Keerake pingutusrattad korralikult kinni ja seade on kasutamiseks valmis.

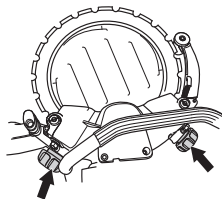

Ühendage jahutusvesi

Ühendage veevoolik veevärgiga. Avage ventiil, et vesi voolama hakkaks. Vähim veevoolukiirus: 4 l/min. Tähelepanu: seadme voolikuunippel on varustatud filtriga.

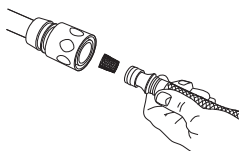

Veevarustus

Kui päästik (A) sisse vajutada, avaneb veekraan.

Vee ventiil jääb avatuks ja gaasihoovastiku sulgur (1) allavajutatuks seni, kuni gaasihoovastikku (2) hoitakse sissevajutatuna.

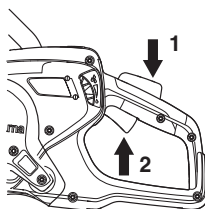

Vee annustamine

Pöidlaga saab seadme töötamise ajal veevoolu seadistada.

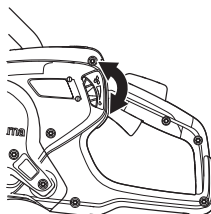

Et löikeketas kaua vastu peaks, peab löikeketast korralikult veega jahutama.

MARKUS! Veesurve ja veevoolu seadistamine on väga oluline löikeketta jahutamise ja tööea seisukohalt. Kui jahutamine pole piisav, kannatavad juhtrullikud, tugirullid, veoratas ja löikeketas.

KÄITAMINE

Kaitsevahendid

Üldised näpunäited

Ära kasuta kunagi seadet olukordades, kus sa ei saa kutsuda abi õnnetuse korral.

Isiklik ohutusvarustus

Seadmega töötamisel tuleb kasutada ettenähtud isiklikku kaitsevarustust. Isiklik kaitsevarustus ei välista õnnetusi, kuid vähendab vigastuse astet. Palu seadme müüjal abi sobiva varustuse valimisel.



ETTEVAATUST! Lõikurite, lihvimismasinate, puuride ning muude materjalide lihvimise ja vormimise seadmete kasutamisel võib tekkida tolmu või gaase, mis sisaldavad kahjulikke keemilisi aineid. Kontrollige töödeldava materjali olemust ja kandke sobivat hingamiskaitset.

Pikaajaline müra võib tekitada püsiva kuulmiskahjustuse. Sellepärast tuleb alati kanda heakskiidetud kõrvaklappe. Kui kasutate kuulmiskaitset (kõrvaklappe), ole tähelepanelik helide, hõigete ja hoiatussignaalide suhtes. Mootori seiskumisel võta kohe kõrvaklapid ära.

Kasuta alati:

- Heakskiidetud kaitsekiivrit
- Kõrvaklapid
- Heakskiidetud silmakaitseid. Visiiri kasutamisel tuleb lisaks kasutada kooskõlastatud kaitseprille. Kooskõlastatud kaitseprillide all mõeldakse selliseid prille, mis vastavad standardile ANSI Z87.1 USA-s või EN 166 Euroopa Liidu riikides. Visiir peab vastama standardile EN 1731.
- Hingamiskaitse
- Tugevad kindad, millega on kerge esemeid haarata.
- Hästiistuv vastupidav rõivastus, mis on mugav ja avar. Lõikamine tekitab sädemeid, mis võivad riided põlema süüdata. Husqvarna soovitab teil kanda leegilevikut aeglustavat puuvilla või tugevat teksariiet. Ärge kandke riietust, mis on valmistatud materjalidest nagu nailon, polüester või kunstsiid. Süttimise korral võib selline materjal sulada ja naha külge kleepuda. Ärge kandke lühikesi pükse.
- Teraskaitsega mittelibisevad kaitseasaapad.

Muud kaitsevahendid



ETTEVAATUST! Seadmega töötamisel võib lennata sädemeid, mis võivad põhjustada tulekahju. Hoidke alati tulekustutusvahendid käepärast.

- Tulekustuti
- Esmaabikomplekt

Üldised ohutuseeskirjad

Selles osas käsitletakse põhilisi ohutusreegleid masinaga töötamisel. Pidage meeles, et siin toodud teave ei asenda erialaseid teadmisi ja oskusi. Kui teil tuleb seadmega töötamisel ette olukord, kus te tunnete ennast ebakindlat, küsige parem asjatundja käest nõu. Pöörduge oma edasimüüja, hooldustöökoja või kogenud kasutaja poole, et nõu küsida. Ärge võtke tööd ette, kui te ei ole selleks saanud piisavat ettevalmistust.

- Loe käsitsemisõpetus põhjalikult läbi, et kõik eeskirjad oleksid täiesti arusaadavad, enne kui seadet kasutama hakkad. Esmakordsel kasutajatel on soovituslik enne masina kasutamist omandada ka praktilisi teadmisi.
- Ärge unustage, et seadme kasutaja vastutab selle eest, et inimeste või nende varaga ei juhtuks õnnetust.
- Seade tuleb puhas hoida. Sildid ja kleebised peavad olema täielikult loetavad.



ETTEVAATUST! Loe läbi kõik ohutusteated ja kõik eeskirjad. Hoiatuste ja eeskirjade mitte täitmine võib lõppeda elektrilöögi, tulekahju ja/või raskete vigastustega.

Säilita kõik hoiatused tuleviku tarbeks.

Ohutusteaded esinev termin "elektritööriist" viitab elektrivõrgus toimiva (juhtmega) elektritööriistale või akutoitega (juhtmata) elektritööriistale.

Tööplatsi ohutus

- **Hoia tööplats puhas ja hästi valgustatud.** Õnnetused kipuvad juhtuma laokil asjade ja halva valguse korral.
- **Ära kasuta elektritööriistu plahvatusohtlikes tingimustes nagu kergestisüttivate vedelike, gaaside või tolmu juuresolekul.** Elektritööriistad tekitavad sädemeid, mis võivad süüdata tolmu või tahma.
- **Hoia lapsed ja kõrvalseisjad elektritööriista kasutamisel eemal.** Tähelepanu hajumine võib põhjustada kontrolli kadumist.
- Välti kasutamist halbade ilmastikuolude korral. Halbadeks ilmastikuoludeks on tihe udu, tugev tuul, tugev pakane jmt. Külma ilmaga töötamine on väga väsitav ja sellega kaasneb muid ohte, nagu libe maapind.
- Ärge kunagi alustage tööd enne, kui tööala pole vaba ja jalgealune kindel. Vaadake ringi, et poleks takistusi ees, kui tuleb vajadus ootamatult liikuda. Veenduge, et töötamise ajal midagi alla ei kuku. Olge eriti ettevaatlik, kui teil tuleb töötada kaldpinnal.



ETTEVAATUST! Lõikuri ohutusraadius on 15 meetrit. Seadme kasutaja vastutab selle eest, et sellesse raadiusesse ei satuks kõrvalisi inimesi või loomi. Ärge lülitage lõikeseadet sisse, kui tööpiirkond pole vaba ja kui teil pole kindlat jalgealust.

KÄITAMINE

Elektriohtus

- **Välgi kokkupuudet maandatud pindadega nagu torud, radiaatorid, pliidid või külmkapid.** Elektrilöögi oht on suurem, kui su keha on maandatud.
- **Ära kasuta tööriistu vihmas või märgades tingimustes.** Elektritööriista pääsev vesi suurendab elektrilöögi ohtu.
- **Ära kahjusta juhet. Ära kunagi kasuta juhettööriista tassimiseks, tirimiseks või kontaktist eemaldamiseks.** Hoia juhe eemal kuumusest, õlist, teravatest äärtest või liikuvatel osadest. Kahjustatud või sassis juhtmed suurendavad elektrišoki ohtu.
- **Elektritööriistaga õues töötades, kasuta välkasutuseks sobivat pikendusjuhet.** See vähendab elektrilöögi ohtu.
- Veenduge, et toitejuhe ja pikendusjuhe oleksid terved ja korras. Ärge kasutage seadet, kui selle toitejuhe on kahjustatud, laske seade volitatud hooldustöökohas korda teha. Alamõduline kaabel toob kaasa seadme väiksema võimsuse ja ülekuumenemise ohtu.
- Seade ühendatakse ainult maandatud toitepesasse. Kontrollige, kas võrgupinge vastab masina jõujaama andmesildil märgitule.
- Jälgige, et toitejuhe jääks teie selja taha, et see töötamisel ei saaks juhuslikult kahjustatud.



ETTEVAATUST! Ärge kasutage masina pesemiseks survepesu, sest vesi võib siseneda elektrisüsteemi või mootorisse ja põhjustada masinal kahjustusi või lühise.

Isiklik ohutus

- **Ole tähelepanelik, jälgige, mis sa teed ning kasuta kainen mõistust tööriistaga töötades.** Ära kasuta elektritööriista, kui oled väsinud või narkootikumide, alkoholi või ravimite mõju all. Hetkeline tähelepanu hajumine võib põhjustada raskeid vigastusi.
- **Kasuta isiklikku ohutusvarustust. Kasuta alati silmakaitseid.** Ohutusvarustuse nagu tolmumaski, libisemiskindlate ohutusjalatsite, kiivri või kuulmiskaitse õige kasutamine vähendab isiklikke vigastusi.
- **Välgi tööriista tahtmatut käivitumist. Jälgige, et lüliti oleks välja lülitatud, enne kui ühendad toiteallikaga või/ ja akuga, tõstad üles või tassid seadet.** Tööriista tassimine sõrm lüliti või sisselülitatud olekus seadme vooluvõrku lülitamine on ebatavaline.
- **Enne masina käivitamist eemalda reguleerimisvõtmed või –kangid.** Tööriista pöörleva osa külge jäetud võtmed ja kangid võivad põhjustada kehavigastusi.
- **Ära pinguta üle. Jälgige alati, et oleks kindel jalgealune ja tasakaal.** See tagab ettearvatamatutes olukordades parema kontrolli tööriista üle.

- **Kanna vastavaid rõivaid. Ära kanna liigselt avaraid riideid või ehteid. Jälgige, et juuksed, riided või kindad ei satuks liikuvate osade lähedusse.** Avarad riided, pikad ehted või juuksed võivad liikuvate osade külge kinni jääda.
- **Kui seadmed on varustatud tolmua väljatõmbe- ja kogumishahenditega, jälgige, et need oleks korralikult kinnitatud ja õigesti kasutatud.** Tolmukogumise vähendab tolmuga seotud ohte.
- **Hoide ede lõikeketastest eemal, kui seadme mootor on sisse lülitatud.**

Elektritööriista kasutamine ja hooldamine

- **Ära forsseeri tööriistu. Kasuta töö jaoks ettenähtud tööriista.** Õige tööriist teeb töö ettenähtud kiirusele paremini ja turvalisemalt.
- **Ära kasuta tööriista, kui seda ei saa lüliti sisse/välja lülitada.** Tööriista, mida ei saa lüliti abil juhtida, on ohtlik ning tuleb remontida.
- **Hoia mittekasutatavaid elektritööriistu lastele või seadmega või nende eeskirjadega mitte kursis olevatele inimestele kättesaamatus kohas.** Elektritööriistad on treenimata kasutaja kätes ohtlikud.
- **Hoolitse elektritööriistade eest. Jälgige, et liikuvatel osadel ei esineks eritelgusust või paindeid, et osad poleks katki või mingis muus olukorras, mis võiks seadme tööd mõjutada.** Kui tööriist on viga saanud, tuleb see enne kasutamist ära parandada. Halvasti hoitud tööriistu kasutades on juhtunud palju õnnetusi.
- **Kasuta elektritööriista, tarkivaid ja sissepandavaid terasid nende eeskirjade kohaselt, võttes arvesse töötingimused ja töö iseloomu.** Tööriistade mitteotstarbeline kasutamine võib kaasa tuua ohtlike olukordi.



ETTEVAATUST! Seadme algset ehitust ei tohi muuta ilma tootja loata. Kasutage ainult originaalosi. Koosõlastuseta muudatused ja mitteoriginaalosa võivad põhjustada ohtlikke kahjustusi nii kasutajale endale kui juuresviibijatele.

- Veenduge, et tööpiirkonnas ega lõigatavas materjalis ei kulge torusid ega elektrijuhtmeid.
- Kontrollige alati ja märgistage, kuidas gaasitorud jooksevad. Gaasitorude läheduses lõikamine on alati ohtlik. Hoolitsege, et lõikamisel ei tekiks sademeid, mis võivad tekitada plahvatusohtlike olukordi. Olge tööde läbiviimisel keskendunud ja fookuseeritud. Hoolimatus võib lõppeda tõsiste vigastuste või isegi surmaga.
- Kui seade töötab, peab lõikeosa kaitse alati olema oma kohal.

Hooldamine

- **Hoolda oma elektritööriista kvalifitseeritud remontija juures, kasutades ainult identseid asendusosi.** See tagab elektritööriista ohutuse.

KÄITAMINE

Toimige alati arukalt

Kõiki olukordi, mis võivad seadme käitamisel ette tulla, ei ole võimalik kirjeldada. Olge alati ettevaatlik ja lähtuge tervest mõistusest. Kui satute ebatavalisena tunduvasse olukorda, lõpetage töö ning otsige asjatundlikku abi. Pöörduge edasimüüja, hoolduskeskuse või kogunud kasutaja poole. Ärge üritage teha midagi, milles te ei ole kindel!



ETTEVAATUST! Vääral või hooletul kasutamisel võib seade olla ohtlik, põhjustada raskeid vigastusi või kasutaja ja teiste inimeste surma.

Ärge lubage seadet kasutada või hooldada väljaõppeta inimesi või lapsi.

Ära luba kellelgi seadet kasutada enne, kui oled kindel, et ta on kasutamiseõpetuse sisust aru saanud.

Ärge kunagi kasutage vigastatud seadet. Teostage ohutuskontroll ja hooldage seadet korrapäraselt, nagu käsitlemisõpetuses nõutud. Teatud hooldust tohib teha ainult vastava väljaõppe saanud spetsialist. Vt juhiseid lõigust "Hooldus".

Põhiline lõikamistehnika



ETTEVAATUST! Ärge liigutage ketaslõikurit küljesuunas, lõikeketas võib kinni jääda või puruneda ja tekitada inimestele kahjustusi.

Jälgige alati, et te ei lõikaks lõikeketta küljega, see kahjustab suure tõenäosusega lõikeketast. Ketas võib murduda ja põhjustada raskeid õnnetusi. Kasutage ainult lõikavat osa.

Plastiku lõikamine teemantlõikekettaga võib põhjustada tagasilööki, kui plastmass sulab lõikamisel tekkiva soojuse toimele. Ärge kunagi lõigake plastmaterjale teemantkettaga!

Metalli lõikamine tekitab sädemeid, mis võivad põhjustada tulekahju. Ärge kasutage seadet kergestisüttivate ainete või gaaside läheduses.

- Seade on konstrueeritud ja ette nähtud lõikamiseks ketaslõikurite lõikeketastega. Seadmega ei tohi kasutada ühtki teist liiki tera ning seadmega ei tohi teha ühtki teistsugust lõikust.
- Kontrollige, kas lõikeketas on terve ja õigesti paigaldatud. Vaadake juhiseid peatükkides "Lõikekettad" ning "Kokkupanek ja reguleerimine".
- Kontrollige, kas antud rakenduse jaoks kasutatakse õiget lõikeketast. Vaadake juhiseid peatükkides "Lõikekettad".
- Ärge kunagi lõigake asbestmaterjale!
- Hoidke saagi kahe käega; hoidke sõrmedega tugevalt käepidemetest kinni. Hoidke parema käega tagumisest käepidemest ja vasaku käega eesmisest käepidemest. Nii peavad hoidma kõik seadme kasutajad, sõltumata sellest, kas olete vasaku- või paremakäeline. Ärge kasutage ketaslõikurit ühe käega hoides.

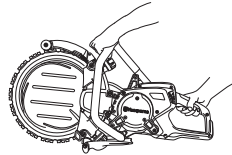

- Seiske lõikekettaga paralleelselt. Vältige seismist otse lõikeketta taga. Tagasilöögi korral viskub saag selles suunas tagasi.



KÄITAMINE

- Hoidke ennast pöörlevast löikeosast kaugemale.
- Mitte kunagi ärge jätke töötava mootoriga seadet järelevalveta.
- Ärge liigutage seadet, kui löikeosa pöörleb.
- Ärge kunagi asetage elektritööriista maha enne, kui tarvik on täielikult seiskunud.
- Löikeosa kaitse paigaldatakse nii, et selle tagumine ots puudutaks lõigatavat materjali. Siis koonduvad lõikamisel tekkivad sädemed ja osakesed kaitse alla ega lenda kasutaja suunas. Kui seade töötab, peab löikeosa olema kaitsega kaetud.

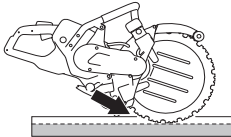

- Ärge kunagi kasutage **lõikamiseks** ketta tagasilöögisektorit. Vaadake juhiseid peatükist „Tagasilööök“.
- Olge kindlal pinnal ja hoidke ennast tasakaalus.
- Ärge kunagi lõigake õlgadest kõrgemal.
- Mitte kunagi ei tohi saagida redelilt. Kui lõikekoht jääb õlgadest kõrgemale, kasutage platvormi või tellinguid.

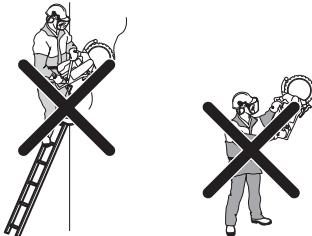

- Ärge küünitage liiga kaugele
- Hoidke lõigatavat eset parajal kaugusel.
- Jälgi alati, et sul oleks kindel ja püsiv jalgealune.
- Kontrollige, et löikeketas ei puutuks millegi vastu, kui te seadet käivitate.
- Alustage lõikamist ettevaatlikult, kui löikeketta pöörlemiskiirus on suur (täisgaas). Hoidke seade täispööretel, kuni lõige on tehtud.
- Laske seadmel töötada ilma löikeketast surumata või sundimata.

- Liigutage seadet edasi rangelt löikeketta sihis. Küljesuunaline pinge võib löikeketta purustada ja on väga ohtlik.



- Liigutage löikeketast aeglaselt edasi-tagasi, et löikeketta ja lõigatava materjali vahel oleks väike kokkupuutepind. Siis ei kuumene löikeketas ja lõikab kõige efektiivsemalt.

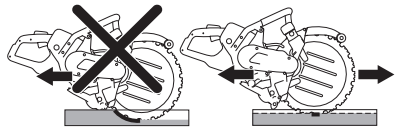

KÄITAMINE

Sujuv käivitus ja ülekoormuskaitse

Seade on varustatud elektrooniliselt juhitava sujuva käivitusega ja ülekoormuskaitsega.

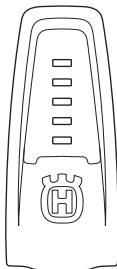

Tähis masinal	Põhjus	Võimalik lahendus
Üks roheline tuli	Näitab, et tööriist on ühendatud jõuseadmega ja on kasutusvalmis.	
	Väljundvõimsus on kasutamisel alla 70% maksimaalsest võimalikust väljundist.	
Kaks rohelist tuld	Väljundvõimsus on kasutamisel vahemikus 70% kuni 90% maksimaalsest võimalikust väljundist.	
Kolm rohelist tuld	Optimaalne löikamiskiirus.	
	Väljundvõimsus on üle 90% maksimaalsest võimalikust väljundist.	
Kolm rohelist tuld ja üks kollane tuli	Tööriistale rakendub koormus ja väljundvõimsus langeb.	Vähendage koormust optimaalse löikamiskiiruse hoidmiseks.
Kolm rohelist tuld, üks kollane tuli ja üks punane tuli	Süsteem on üle kuumenemas.	Vähendage koormust või suurendage mootori ja jõuseadme jahutust.
Kõik tuled põlevad või vilguvad	Süsteem on üle kuumenenud ja võib iga hetk seiskuda.*	Vähendage koormust või suurendage mootori ja jõuseadme jahutust.
	Võimsuse vähendamine	Mootori jahutust võib tõhustada jahutusvee koguse suurendamisega või külmema vee kasutamisega.
	Automaatne vähendamine maksimaalse väljundi korral. Võimsuse vähendamisega püütakse vältida ülekuumenemist ja süsteemi automaatset väljalülitumist.	Jõuseadme jahutust võib tõhustada õhufiltri vahetamisega või jõuseadme paigutamisega madalama temperatuuriga kohta.

* Kui süsteem on ülekuumenemise tõttu välja lülitunud, vilguvad tuled seni, kuni süsteem on maha jahtunud ja taaskäivitamiseks valmis.

Elektronika katkestab löikeketta kinnikiilumisel toitevoolu viivitamatult.

KÄITAMINE

Tolmu eemaldamine

Seadmele on paigaldatud DEX (tolmueemaldi), madallopupesega veesüsteem, mis pakub maksimaalset tolmueemaldust. Vaadake juhiseid peatükkides "Lõikekettad".

Lõiketolmu sidumiseks reguleerige veevoolu kraani abil. Vajamineva vee kogus sõltub antud töö tüübist.

Kui voolikud veeallika küljest lahti tulevad, siis näitab see, et seade on ühendatud liiga tugeva veesurvega allika külge. Vaadake peatükist "Tehnilised näitajad" soovituslikku veesurvet.

Tagasiviskumine



ETTEVAATUST! Tagasilöögid on ootamatud ja väga jõulised. Ketaslõikuri võib ringja liikumisega üles ja kasutaja poole tagasi viskuda, põhjustades tõsiseid või isegi surmavaid vigastusi. Enne seadme kasutamist on oluline teada, mis tagasilööki põhjustab ning kuidas seda vältida.

Tagasilöök on äkiline liikumine ülespoole, mis võib juhtuda, kui ketas on tagasilöögisektoris kinni jäänud või pitsitatud. Tagasilöögid on tavaliselt väikesed ning mitte kuigi ohtlikud. Sellegipoolest võib tagasilöök olla ka väga jõuline ning suunata ketaslõikuri ringja liikumisega üles ja tagasi kasutaja suunas, põhjustades tõsiseid või isegi surmavaid vigastusi.

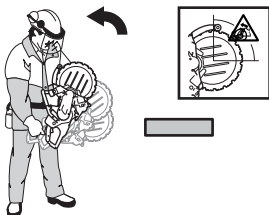

Reaktiivjõud

Lõikamisel on alati olemas reaktiivjõud. See jõud tõmbab seadet ketta pöörlemise vastassuunas. Enamasti on see jõud tähtsusetu. Kui lõiketera jääb kinni, on reaktiivjõud tugev ning te võite ketaslõikuri üle kontrolli kaotada.

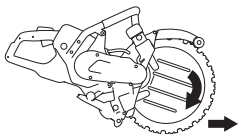

Ärge liigutage seadet, kui lõikeosa pöörleb. Güroskoopilised jõud võivad takistada ettenähtud liikumist.

Tagasilöögisektor

Ärge kunagi kasutage **lõikamiseks** ketta tagasilöögisektorit. Kui lõikekettas jääb tagasilöögisektoris kinni, suunab reaktiivjõud ketaslõikuri ringja liigutusega üles ja tagasi kasutaja suunas, põhjustades tõsiseid või isegi surmavaid vigastusi.

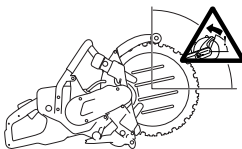

Tõusev tagasilöök

Kui lõikamisel kasutatakse tagasilöögisektorit, paneb reaktiivjõud ketta lõiget mööda ülespoole liikuma. Ärge kasutage tagasilöögisektorit. Tõusva tagasilöögi vältimiseks kasutage ketta alumist neljandikku.

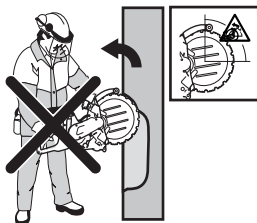

Tagasilöök kinnijäämisel

Ketas võib kinni jääda, kui lõige sulgub. Kui lõiketera jääb kinni, on reaktiivjõud tugev ning te võite ketaslõikuri üle kontrolli kaotada.



Kui lõikekettas jääb tagasilöögisektoris kinni, suunab reaktiivjõud ketaslõikuri ringja liigutusega üles ja tagasi kasutaja suunas, põhjustades tõsiseid või isegi surmavaid vigastusi. Olge tähelepanelik ning jälgige lõigatava detaili võimalikku nihkumist. Kui lõigatav detail on halvasti toestatud ja liigub lõikamise ajal, võib see ketta lõikesoonde kinni suruda ja põhjustada tagasilöögi.

KÄITAMINE

Torude lõikamine

Eriti ettevaatlikult tuleb tegutseda torude lõikamisel. Kui toru ei ole korralikult toetatud ning lõiget ei hoita avatuna kogu lõikamise jooksul, võib lõikeketta tagasilöögisektor kinni jääda ning põhjustada tugeva tagasilöögi. Olge eriti tähelepanelik, kui lõikate muhvtusaga toru või lõikate toru torukraavis, sest halva toetuse korral võib toru rippuma jääda ja lõikeketta kinni suruda.

Enne lõikamise alustamist tuleb toru tugevalt kinnitada, et see lõikamise ajal ei nihkuks ega veereks.

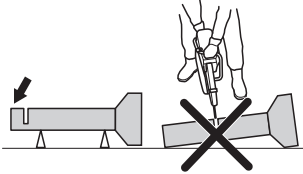

Kui torul lastakse rippu jääda ja lõikesoon kinni suruda, kiilub lõikeketas tagasilöögisektoris kinni ja võib põhjustada tugeva tagasilöögi.

Kui toru on korralikult toetatud, liigub toru ots allapoole, avades lõikesoone ja võimaldades sujuvat lõikamist.

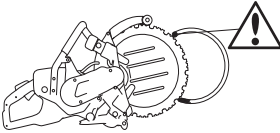

Toru lõikamise õige järjekord

- 1 Esmalt tehke lõige sektsiooni I.
- 2 Seejärel liikuge sektsioon II juurde ja tehke lõige sektsioonist I kuni toru alumise küljeni.
- 3 Seejärel liikuge sektsioon III juurde ja tehke viimane lõige, alustades ülevalt.

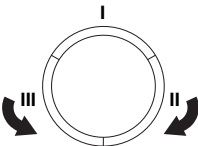

Tagasilöögi vältimine

Tagasilööki on lihtne vältida.

Töödeldav detail tuleb alati toetada nii, et lõige jääb lõikamisel avatuks. Kui lõige on avatud, siis tagasilööki ei teki. Kui lõige sulgub ning ketas kinni jääb, on tagasilöögioht alati olemas.



Olemasolevasse soonde ketta suunamisel olge eriti ettevaatlik.

Olge tähelepanelik ja jälgige, ega lõigatav ese ei nihku või ei juhtu midagi muud, mis võiks lõikesoonde ketta kinni kiiluda.

Lõikesügavus

K6500 võib lõigata kuni 270 mm (10,6 tolli) sügavusele. Kõige kergem on seadet juhtida nii, et kõigepealt teete märkimislõike sügavusega 50–70 mm (2–3 tolli). Siis pääseb veeketas töödeldavasse materjali ja aitab seadet juhtida. Kui te üritate ühe korraga teha kogu lõike, läheb teil rohkem aega. Kui te lõikate mitme käiguga, näiteks 3–4 käiguga, et teha lõiget 270 mm (10,6 tolli), läheb töö kiiremini.

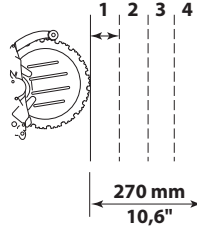

Suuremad tööd

Lõige pikkusega üle 1 meetri – kinnitage laud piki joont, mida mööda hakkate lõikama. Laud on joonlauaks, mille järgi lõigata. Tehke selle joonlaua järgi kogu pikkuses märkimislõige sügavusega 50–70 mm (2–3 tolli). Pärast märkimislõike tegemist võtke joonlaud ära.



KÄITAMINE

Väiksemad tööd

Tehke kõigepealt madal märkimislõige sügavusega 50–70 mm (2–3 tolli). Seejärel saagige kogu lõige.

Avade lõikamine

MARKUS! Kui ülemine horisontaallõige teha enne alumist, vajutab materjalitükk lõikeketta kinni.

- Kõigepealt lõigake alumine horisontaalne lõige. Seejärel tehke kaks vertikaalset lõiget. Viimasena tehakse ülemine horisontaallõige.

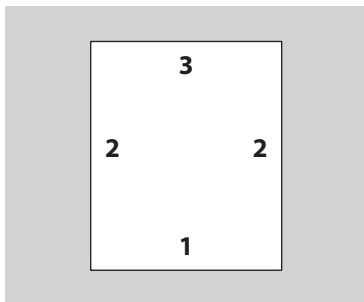

Mõelge selle peale, et materjal tuleb lõigata mõistliku suurusega tükkideks, et neid saaks turvaliselt käsitseada ja transportida.

- Suurte avade väljalõikamisel on tähtis toetada väljalõigatav tükk nii, et see ei kukuks vastu töötajat.

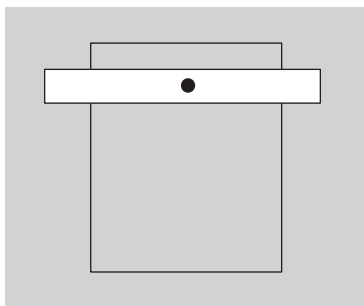

Transport ja hoiustamine

- Vedamiseks kinnitage seadme osad alati kindlalt, et vältida vedamise käigus võimalikke kahjustusi ja õnnetusi.
- Lõiketerade transportimise ja säilitamise kohta vt peatükki "Lõikekettad".
- Hoidke seadet suletud ruumis, lastele ning kõrvalistele isikutele kättesaamatus kohas.

KÄIVITAMINE JA SEISKAMINE

Enne käivitamist



ETTEVAATUST! Enne käivitamist tuleb meeles pidada järgmist:

Loe käsitusõpetus põhjalikult läbi, et kõik eeskirjad oleksid täiesti arusaadavad, enne kui seadet kasutama hakkad.

Kandke isiklikku ohutusvarustust. Vt osa 'Isiklik ohutusvarustus'.

Kontrollige, kas võrgupinge vastab masina jõujaama andmesildil märgitule.

Masina jõuseade tuleb ühendada maandatud pistikupesasse.

Jälgige, et seisate kindlalt ja et löikeketas ei puutu kokku millegagi.

Vaata, et tööpiirkonnas poleks võõraid isikuid.

- Ühendage masin jõuseadmega.
- Ühendage jõuseade maandatud pistikupesasse.
- Lülitage sisse jõuseadme lüliti.

Maanduse-vinga kaitselüliti



ETTEVAATUST! Ärge kasutage masinat kunagi ilma kaasasoleva rikkevoolukaitsmeta. Hooletus võib põhjustada raskeid või isegi surmavaid vigastusi.

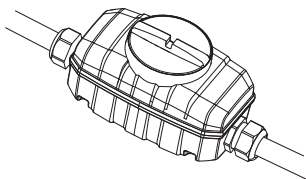

- Veenduge, et maanduse tõrke kaitselüliti on sisselülitatud.

Kontrollige maanduse vea vooluringi kaitselülitit. Vaadake suuniseid jõuseadme kasutusjuhendist.

Veeliitmik

TÄHELEPANU! Ärge kasutage masinat kunagi ilma jahutusveeta, sest masin võib üle kuumeneda.

- Ühendage veevoolik veevärgiga.

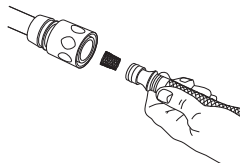

- Gaasihoovastiku sulguri (1) allavajutamisel avaneb vee ventiil.

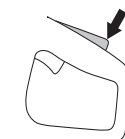

Käivitamine

- Hoidke tagakäepidemest parema käega kinni.

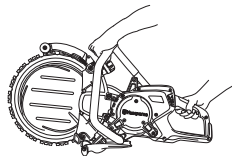

- Vajutage gaasihoovastiku sulgur alla ja hoidke gaasihoovastikku sees.
- Laske seadmel ilma koormuseta ja turvaliselt töötada vähemalt 30 sekundit.

Seiskamine



ETTEVAATUST! Lõikeketas jätkab pöörlemist kuni 10 sekundit pärast mootori seiskamist.

- Mootori seiskamiseks vabastage gaasihoovastik.



- Mootori saab seisata ka hädaseiskamisnupu vajutamisel või keerates jõuseadme lüliti asendisse VÄLJAS (O).

Lülitage tööriist välja.

- Laske lõikekettal täielikult seiskuda.
- Keerake jõujaama lüliti asendisse VÄLJAS (O).
- Lülitage tööriist välja.

HOOLDUS

Üldised näpunäited



ETTEVAATUST! Seadme kasutaja võib teha ainult selliseid hooldamis- ja korrastustöid, mida on kirjeldatud käesolevas kasutusjuhendis. Keerukamate tööde tegemiseks tuleb pöörduda volitatud töökoja poole.

Seadme kontrollimise ajal peab seade olema välja lülitatud ja toitejuhe vooluvõrgust lahti ühendatud.

Kanna isikliikku ohutusvarustust. Juhised on toodud alajaotuses Isikliik ohutusvarustus.

Kui seadet ei hooldata õigesti ja korrapäraselt ja seadet ei paranda asjatundja, võib seadme tööiga lüheneda ja tekkida oht õnnetuste tekkeks. Lisateabe saamiseks võta ühendust lähima hooldustöökojaga.

Laske Husqvarna edasimüüjal regulaarselt oma saagi kontrollida ning teha hädavajalikke seadistusi ja remonti.

Hoolduskeem

Hoolduskeemil on näha, millised seadme osad hooldust vajavad ning milliste vaheaegade tagant hooldustöid tuleb teha. Vaheajad on arvatud eeldusel, et seadet kasutatakse iga päev, ning need võivad vastavalt kasutussagedusele erineda.

	Igapäevane hooldus	Iganädalane hooldus / 40 tunni tagant	Igakuine hooldus
Puhastamine	Välispidine puhastus		
Seadme töö kontrollimine	Üldkontroll	Vibratsioonisummutussüst eem*	Veoratas
	Veesüsteem	Veorihm	
	Gaasihoovastik*		
	Gaasihoovastiku sulgur*		
	Lõikeketta kate*		
	Lõiketera**		
	Tugi- ja juhrullid		

*Vaadake juhiseid peatükist „Seadme ohutusvarustus“.

** vaadake juhiseid peatükkidest „Lõikekettad“ ja „Kokkupanek ja reguleerimine“.

Puhastamine

Välispidine puhastus

- Puhastage seadet iga päev, loputades seda pärast töö lõpetamist puhta veega.



ETTEVAATUST! Ärge kasutage masina puhastamiseks survespreid.

Seadme töö kontrollimine

Üldkontroll



ETTEVAATUST! Ärge kunagi kasutage kahjustatud kaableid. See võib põhjustada tõsiseid, kas surmaga lõppevaid õnnetusi.

- Veenduge, et toitejuhe ja pikendusjuhe oleksid terved ja korras. Ärge kasutage seadet, kui selle toitejuhe on kahjustatud, laske seade volitatud hooldustöökohas korda teha.
- Kontrolli, et kruvid ja mutrid oleksid korralikult kinnitatud.

Veorihm

Veorihma pingutamine

- Kui veorihmas on lõtk, tuleb seda pingutada.
- Uus veorihm tuleks umbes ühetunnise kasutamise järel üle pingutada.
- Veorihm on kaetud ning kaitsstud tolmu ja mustuse eest.
- Eemaldage kate ja keerake lahti rihmapingutuskruidid.

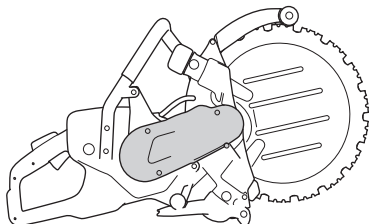

- Vajutage rihmapingutajale pöidlaga, et rihma pingutada. Keerake seejärel kinni kruvid, mis hoiavad rihmapingutajat.

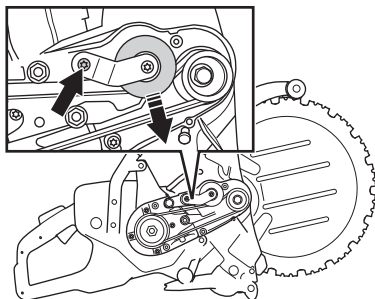

Veorihma vahetus

- Eemaldage kate ja keerake lahti rihmapingutuskruidid. Vajutage rihmapingutusrull tagasi ja paigaldage uus veorihm.

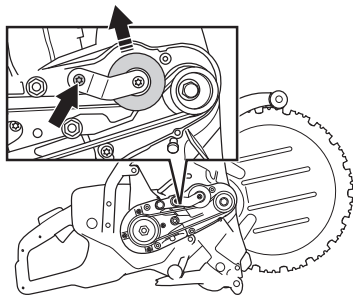

MÄRKUS! Jälgige, et mõlemad rihmarattad oleksid puhtad ja kahjustusteta, enne kui paigaldate uue veorihma.

- Vajutage rihmapingutajale pöidlaga, et rihma pingutada. Keerake seejärel kinni kruvid, mis hoiavad rihmapingutajat.

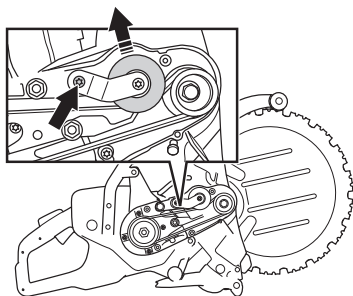

- Paigaldage rihmakate.

Veoratas

Veoratta ure ja lõikeketta sisemine ava kuluvad kasutamisel.

- Kontrollige veoratta kulumisastet.

1) Uus

2) Veoratas on kulunud, kui lõikeketta serv puudutab soone põhja. Lõikeketas hakkab loperdama.

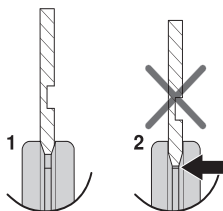

MÄRKUS! Vahetage ka veoratas, kui te panete uue lõikeketta. Kulunud veoratas võib põhjustada lõikeketta loperdamist ja kahjustumist.

Liiga vähene veevool lühendab oluliselt veoratta tööiga.

HOOLDUS

Veoratta vahetamine

- Seisake võlli seiskamisnupust.
- Keerake lahti keskmekruvi ja võtke seib ära.

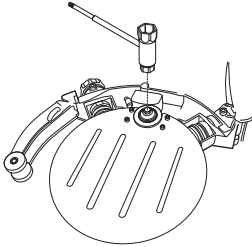

- Nüüd saate veoratta ära võtta.

Juhrullid

Juhrullide määrimine

- Suunake määrepreits määrdeniplite vastu.

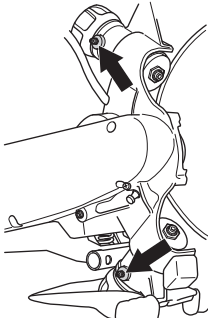

- Pumbake mäaret, kuni vastavast avast hakkab tulema puhast mäaret.

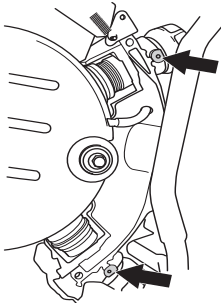

Tugi/juhrullide vahetamine

- Vahetage juhrullid, kui rulliaärkud on poole võrra kulunud.

1) Uus, 3 mm (0.12")

2) Kulunud, $\leq 1,5$ mm (0.06")

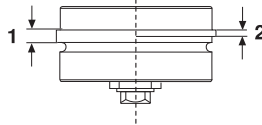

- Võtke ära tugirullide kate.

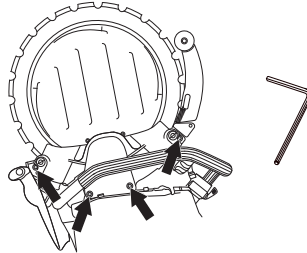

- Võtke ära lõikeketas.

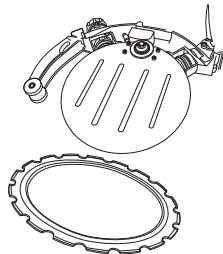

- Keerake lahti liblikmutter (kinnitushoob). Keerake liblikmutrit paar pööret, kuni tunnete vastupanu. Juhrull liigub liblikmutriga koos välja ja jääb seisma, kui on tunda vastupanu.

Juhrull on libliknutri sisse kinni surutud. Et juhrulli kätte saada, tuleb veel keerata liblikmutrit, kuni see täiesti lahti tuleb.

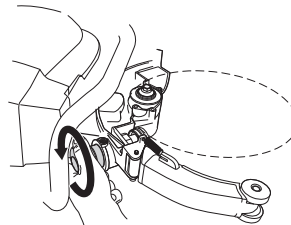

HOOLDUS

- Nüüd saab võtta juhrullil kere küljest lahti.

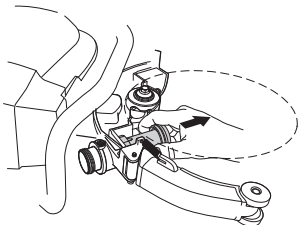

- Keerake libikmutter põhjani ja siis lahti kahe pöörde võrra.

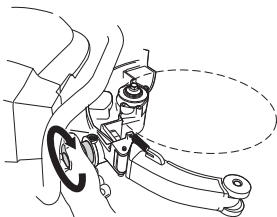

- Pange kere külge uus juhrull.

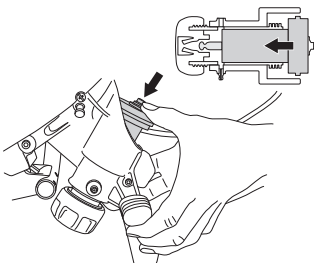

- Määrige juhrulle. Vaadake juhiseid peatükist "Juhrullide määrimine".
- Paigaldage lõikeketas.
- Paigaldamine toimub vastupidises järjekorras eelkirjeldatule. Vaadake juhiseid peatükist "Monteerimine ja reguleerimine".

Tugirullid

- Vahetage tugirullid, kui rulli pind on sile, kui uure on rullilt ära kulunud.

1) Uus

2) Kulunud

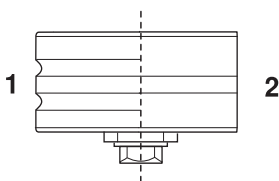

MÄRKUS! Tugirullid ei vea lõikeketast.

Kui kulunud rullikud on vahetatud, tuleb uusi lõikeketta suhtes seadistada.

Väär justeerimine võib põhjustada lõikeketta kahjustumise. Vaadake juhiseid peatükist "Kokkupanek ja reguleerimine".

Kui lõikeketas pöörleb aeglaselt või jääb seisma, katkestage töö ketaslõikuriga ja kontrollige, milles on viga.

Tugirullide vahetamine

Võtke ära tugirullide kate.

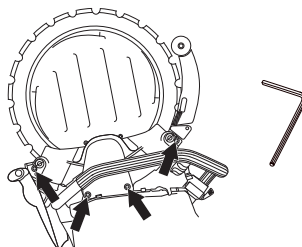

- Rullikute vahetamiseks kasutage 19 mm mittetellitavat mutrivõtit ja 13 mm kombineeritud võtit.

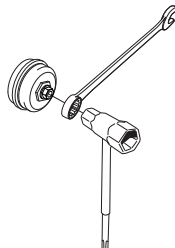

- Enne rullide paigaldamist määrige neid seestpoolt laagrimäärdega.

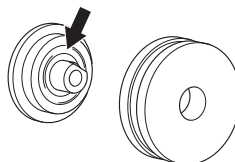

Lõikeketta taastamine



ETTEVAATUST! Ärge pange kasutatud lõikeketta südamikule uusi teemantsegmente (otsade vahetamine). Lõikeketta südamik on loodud taluma pinget, mis avaldatakse sellele originaalsegmeni kasutusea jooksul. Lõikeketta otste vahetamisel võib lõikeketta südamik sellele avaldatava lisapinge tagajärjel murduda või möraneda ja kasutajat tõsiselt vigastada. Sellepärast ei luba Husqvarna kasutada vahetatud otstega lõikeketaid servaülekanedega ketaslõikurites. Võtke ühendust kohaliku Husqvarna edasimüüjaga, kellelt saate küsida nõu.

RIKETE OTSIMINE

Mehhaanika

Tunnused	Arvatav põhjus
Lõikeketas ei pöörle.	Rulli liblikmutrid (kinnitushoovad) pole piisavalt pingutatud.
	Lõikeketas pole korralikult paigaldatud juhrullidele.
	Rullid on liiga pingul.
Lõikeketas pöörleb liiga aeglaselt.	Rulli liblikmutrid (kinnitushoovad) pole piisavalt pingutatud.
	Veoratas on kulunud.
	Lõikeketta V-kujuline sisemine serv on kulunud.
	Juhrullide vedrud on nõrgaks jäänud.
Lõikeketas tuleb oma pesast välja.	Rullid on laagrid pole korras.
	Rull seadistatud liiga lõdvalt.
	Juhrullid on kulunud.
	Lõikeketas pole korralikult paigaldatud juhrullidele.
Lõikeketas on paindes.	Lõikeketas on kahjustatud.
	Rullid on liiga pingul.
Segment tuleb lahti.	Lõikeketas on üle kuumenenud.
	Lõikeketas on kõver, väänatud või halvasti hoitud.
Lõikeketas löikab liiga aeglaselt.	Vale lõikeketas antud materjali lõikamiseks.
	Kontrollige, et lõiketerani jõuaks õige veekogus.
Lõikeketas loperdab.	Juhrullid ei liigu vabalt sisse ja välja. Kinnijäänud rull ei suru lõikeketast korralikult veoratta vastu.
	Kulunud veoratas. Abrasiivne materjal ja liiga vähene vesi suurendavad ratta kulumist.
	Juhrulli äärik on kulunud. Kui üle poole ääriku laiusest on ära kulunud, hakkab lõikeketas loperdama.
	Lõikeketta uure ja sisemine serv on kulunud. Põhjuseks on lõigatava materjali vähene veega uhtumine ja/või kulunud veoratas, mis paneb lõikeketta laperdama.

TEHNILISED ANDMED

Tehnilised andmed

Tehnilised andmed	K6500 Ring
Mootor	
Elektrimootor	HF kõrgsageduslik
Väljuva võlli suurim pöörlemiskiirus, p/m	9000
Kolmefaasiline töö, mootori väljund – max kW	5,5
Ühefaasiline töö, mootori väljund – max kW	3
Kaal	
Masin koos kaablikomplektiga, ilma lõikekettata, kg	13.1
Vesijahutus	
Lõiketera jahutamine veega	Jaa
Maksimaalne soovitatav veeurve, baarides	8
Min soovitatav veevool, l/min	4 veetemperatuuril 15 °C
Nipli ühendamine	Tüüp "Gardena"
Müraemissioon (vt. märkust 1)	
Müra võimsustase, dBA	110
Müra võimsustase, garanteeritud dBA	111
Müratase (vt. märkust 2)	
Müraõhutase kasutaja kõrva juures, dB (A)	99
Ekvivalentsed vibratsioonitasemed, a_{hveq} (vt 3. märkust).	
Esikäepide, m/s ²	2.4
Tagumine käepide, m/s ²	1,5

1. märkus: Müraemissioon ümbritsevasse keskkonda, mõõdetud helivõimsuse tasemena (L_{WA}) vastavalt standardile EN 60745-1.

2. märkus: Helirõhutase standardi EN 60745-1 järgi. Helirõhutase kohta toodud andmete statistiline dispersioon (standardhälve) on 1,0 dB (A).

3. märkus: EN 60745-2-22 järgi arvutatakse ekvivalentne vibratsioonitase vibratsioonitasemete kaalutud dünaamilise energia summamana eri töötingimustel. Vibratsioonitase kohta toodud andmete tüüpiline statistiline dispersioon (standardhälve) on 1,5 m/s².

Lõikeosa

Lõikeketas, mm	350
Suurim joonkiirus, m/s	55
Lõiketera maks. kiirus, p/min.	3000
Suurim lõikesügavus, mm	270

EÜ kinnitus vastavusest

(Kehtib vaid Euroopas)

Husqvarna AB, SE-561 82 Huskvarna, Rootsi, tel: +46-36-146500, kinnitab käesolevaga, et **Husqvarna K6500 Ring** aasta 2016 seerianumbristest alates (aastaarv on selgelt tähistatud tüübisildil koos sellele järgneva seerianumbriga) vastab nõuetele NÕUKOGU DIREKTIIVIS

- **2006/42/EÜ** (17. mai 2006. a) „mehhanismide kohta“.
- elektromagnetilise ühilduvuse direktiiv 26. veebruar 2014, **2014/30/EL**.
- 26. veebruari 2014. aasta direktiiv teatavates pingevahemikes kasutatavate elektriseadmete kohta” **2014/35/EÜ**.
- 8. juuni 2011, „teatavate ohtlike ainete kasutamise piiramise kohta” **2011/65/EL**.

Järgitud on alljärgnevaid standardeid: EN ISO 12100:2010, EN 55014-1:2006, EN 55014-2/A1:2001, EN 61000-3-2:2006, EN 61000-3-3:2008, EN 60745-1:2009, EN 60745-2-22:2011.

Göteborg, 30. märts 2016

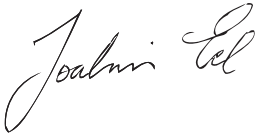

Joakim Ed

globaalse teaduse ja arenduse direktor
Construction Equipment Husqvarna AB

(Husqvarna AB volitatud esindaja ja tehnilise dokumentatsiooni eest vastutaja.)

JUHTMEDIAGRAMM

Juhtmediagramm

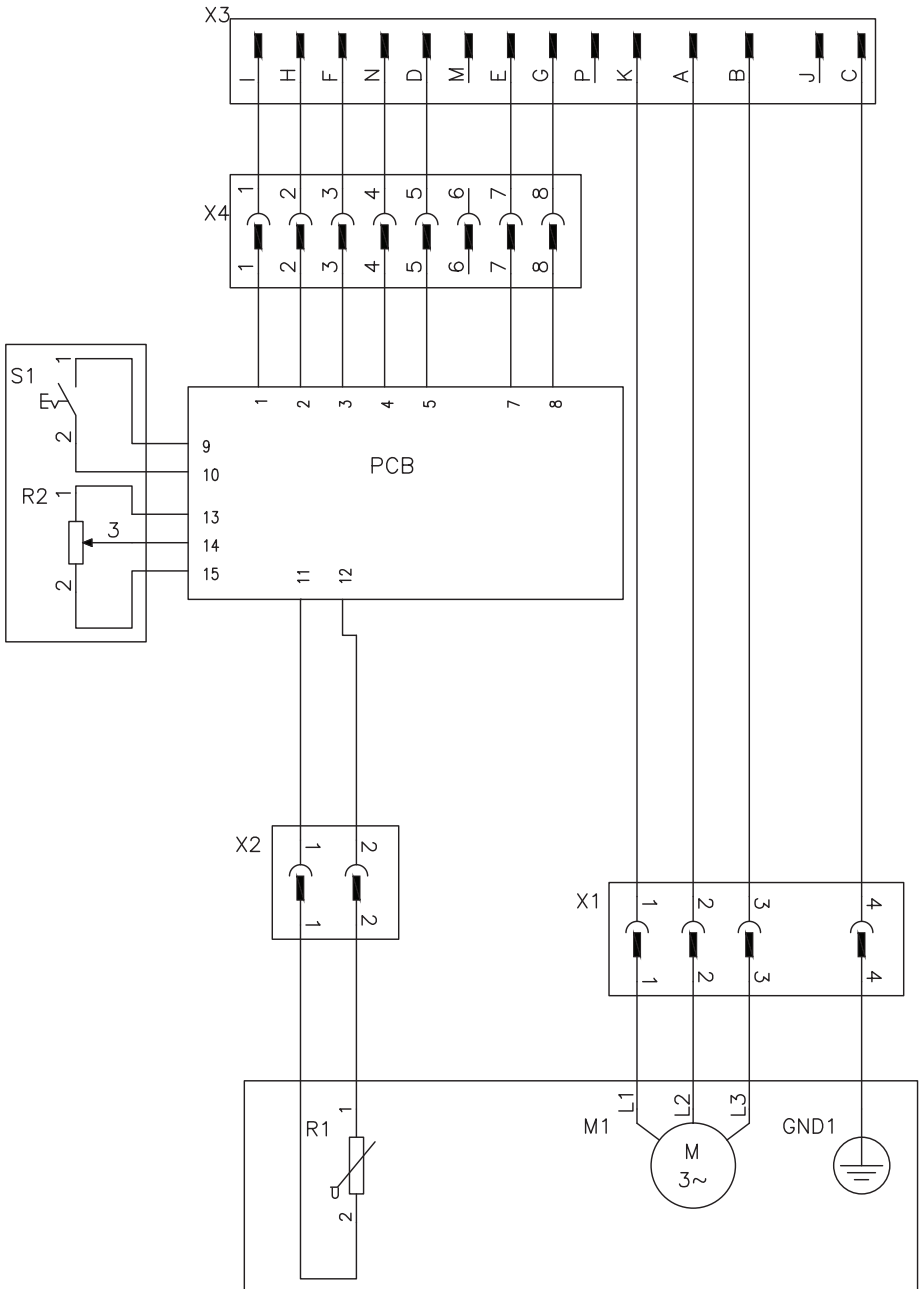

SIMBOLU NOZĪME

Simboli uz mašīnas:

Šis rokasgrāmatas versija ir starptautiska un tiek lietota visās angliki runājošās valstīs ārpus Ziemeļamerikas. Ja ierīci lietojat Ziemeļamerikā, izmantojiet ASV paredzētu rokasgrāmatas versiju.

BRĪDINĀJUMS! Nepareizi vai pavisā lietota mašīna var būt bīstams darbarīks, kas var lietotājam vai citiem izraisīt nopietnas traumas vai nāves gadījumus.

Lūdzu izlasiet šo lietošanas pamācību uzmanīgi un pārlicināties, ka pirms mašīnas lietošanas esat visu sapratis.

Lietojiet individuālo drošības aprikojumu. Skatīt norādījumus zem rubrikas Individuālais drošības aprikojums.

Uzraugiet, lai griezējdiski nebūtu ieplaisājuši un lai tiem nebūtu citu bojājumu.

Nelietojiet ripzādu asmeņus.

BRĪDINĀJUMS! Griešanās procesā rodas putekļi, kurus nedrīkst ieelpot, lai nesaslimtu. Lietojiet apstiprinātu aizsargmasku. Nodrošiniet labu ventilāciju.

BRĪDINĀJUMS! Dzirksteles no asmens var izraisīt degošu materiālu aizdegšanos, piemēram, benzīna, koku, sausas zāles un citu materiālu.

BRĪDINĀJUMS! Pretsieni var būt pēkšņi ātri un spēcīgi, un tie var izraisīt dzīvībai bīstamus ievainojumus. Pirms ierīces izmantošanas izlasiet un saprotiet visas instrukcijas rokasgrāmatā.

Šis ražojums atbilst spēkā esošajām CE direktīvām.



Vides marķējums. Uz izstrādājuma vai tā iesaiņojuma esošie simboli norāda, ka ar šo izstrādājumu nevar rīkoties kā ar mājturības atkritumiem. Tas ir jānodod atbilstošā pārstrādes punktā elektriskā un elektroniskā aprikojuma pārstrādei.



Nodrošinot pareizu šā izstrādājuma apstrādi, Jūs varat palīdzēt neitralizēt potenciālo negatīvo ietekmi uz dabu un cilvēkiem, ko pretējā gadījumā var izraisīt nepareiza atkritumu apsaimniekošana.

Lai iegūtu plašāku informāciju par šī izstrādājuma pārstrādi, sazinieties ar savas pilsētas pašvaldību, mājturības atkritumu dienestu vai veikalu, kur iegādājāties šo izstrādājumu.

Pārējie uz mašīnas norādītie simboli/norādes atbilst noteiktu valstu sertifikācijas prasībām.

Brīdinājuma līmeņu skaidrojums

Brīdinājumus iedala trijos līmeņos.

BRĪDINĀJUMS!



BRĪDINĀJUMS! Lieto tad, ja, neievērojot rokasgrāmatas instrukcijas, operatoram draud nopietna savainojuma vai nāves risks vai iespējams kaitējums apkārtējai videi.

UZMANĪBU!



UZMANĪBU! Lieto tad, ja, neievērojot rokasgrāmatas instrukcijas, operatoram draud savainojuma risks vai iespējams kaitējums apkārtējai videi.

IEVĒROT!

IEVĒROT! Lieto tad, ja, neievērojot rokasgrāmatas instrukcijas, rodas bojājuma risks materiāliem vai iekārtām.

Saturs

SIMBOLU NOZĪME

Simboli uz mašīnas:	29
Būvniecības līmeņu skaidrojums	29

SATURS

Saturs	30
--------------	----

PREZENTĀCIJA

Godājamais klient!	31
Uzbūve un funkcijas	31
K6500 Ring	31

KAS IR KAS?

Kas ir kas betona griešanas mašīnai – K6500 Ring? ...	32
---	----

MEHĀNISMA DROŠĪBAS IEKĀRTAS

Vispārēji	33
-----------------	----

ASMEŅI

Vispārēji	35
Dimanta asmeņi	35
Iedarbināšana	36
Transports un uzglabāšana	36

MONTĀŽA UN UZSTĀDĪŠANA

Vispārēji	37
Griešanas aprīkojuma montāža	37
Savienojiet ar ūdens dzesētāju.	38
Ūdens apgāde	38
Ūdens dozēšana	38

IEDARBINĀŠANA

Aizsargaprīkojums	39
Vispārēji drošības norādījumi	39
Pamata darba tehnika	41
Transports un uzglabāšana	46

IEDARBINĀŠANA UN APSTĀDINĀŠANA

Pirms iedarbināšanas	47
Iedarbināšana	47
Apstādīšana	47

APKOPE

Vispārēji	48
Apkopes grafiks	48
Tīrīšana	48
Funkcionālā pārbaude	49
Griezējdisku rekonstrukcija	51

KĻŪMJU MEKLĒŠANA

Mehānika	52
----------------	----

TEHNISKIE DATI

Tehniskie dati	53
Griešanas aprīkojums	53
Garantija par atbilstību EK standartiem	54

ELEKTROSHĒMA

Elektroshēma	55
--------------------	----

Godājamais klient!

Paldies, ka izvēlējāties firmas Husqvarna produktu!

Mēs ceram, ka Jūs būsiat apmierināts ar iegādāto mašīnu un tā Jums izcili kalpos daudzus gadus. Jebkura mūsu izstrādājuma pirkums sniedz jums piekļuvi profesionālai palīdzībai remontdarbos un apkalpē. Ja mazumtirgotājs, no kā iegādājāties savu iekārtu, nav mūsu pilnvarotais tirdzniecības pārstāvis, vaicājiet viņam tuvākās apkopes darbnīcas adresi.

Šī lietošanas pamācība ir svarīgs dokuments. Raugiet, lai tā jums vienmēr būtu pa rokai jūsu darba vietā. Ievērojot tās saturu (lietošana, serviss, apkope utt.), Jūs būtiski pagarināsiat mašīnas mūžu un tās atreizejo vērtību. Ja jūs pārdosiet to, nododiet lietošanas pamācību jaunajam īpašniekam.

Vairāk nekā 300 inovācijas gadu

Husqvarna AB ir Zviedrijas uzņēmums, kura pamatā ir tradīcijas, kas tika aizsāktas 1689.gadā, kad Zviedrijas karalis Kārlis XI lika uzbūvēt rūpnīcu muskešu ražošanai. Tajā laikā tika ielikti inženierprasmju pamati, kam sekoja pasaules vadošo produktu attīstīšana tādās jomās, kā medību ieroču, velosipēdu, motociklu, sadzīves tehnikas, šujmašīnu un āra apstākļiem paredzētu izstrādājumu ražošana.

Husqvarna ir pasaules līderis āra apstākļos paredzētiem jaudas ražojumiem, kas domāti mežsaimniecībai, parku uzturēšanai, zāliena un dārza kopšanai, kā arī griežējmašīnām un dimanta instrumentiem, ko izmanto būvniecības un akmens apstrādes nozarēs.

Īpašnieka atbildība

Īpašnieks/darba vevejs uzņemas atbildību par to, lai operators būtu pietiekami ziņošs par drošu mehānisma lietošanu. Vadītājiem un operatoriem ir pienākums izlasīt un izprast Operatora rokasgrāmatu. Tiem ir jābūt informētiem par:

- Mehānisma drošības instrukcijām.
- Mašīnas lietošanu un izmantošanas ierobežojumiem.
- Kā lietot un apkalpot mehānismu.

Valsts tiesību akti var regulēt šīs mašīnas lietošanu. Pirms sākat lietot mašīnu, noskaidrojiet, kādi tiesību akti tiek piemēroti tajā vietā, kur jūs strādājat.

Ražotāja nodrose

Pēc šīs rokasgrāmatas publicēšanas Husqvarna var izdot papildinformāciju par šīs mašīnas drošu lietošanu. Lietotāja pienākums ir ievērot visdrošākās lietošanas metodes.

Husqvarna AB pastāvīgi strādā, lai pilveidotu savus izstrādājumus un tāpēc saglabā tiesības izdarīt izmaiņas, piem., izstrādājumu formā un izskatā bez iepriekšēja paziņojuma.

Lai uzzinātu vairāk par lietošanu un saņemtu palīdzību, apmeklējiet mūsu vietni: www.husqvarnacp.com

Uzbūve un funkcijas

Šis izstrādājums ir viens no plašā augstfrekvences elektroinstrumentu klāsta izstrādājumiem, kas paredzēti griešanai, urbšanai un sienu griešanai. Šādi izstrādājumi ir paredzēti tādu cietu materiālu kā betona vai armatūras betona griešanai, un tos nedrīkst lietot šajā rokasgrāmatā neaprašītiem mērķiem.

Husqvarna produkti atšķiras no pārējiem ražojumiem ar savu veikspēju augstā līmenī, drošumu, inovatīvu tehnoloģiju, moderniem tehniskiem risinājumiem un apkārtējās vides saudzēšanu. Lai šo mašīnu lietotu drošā veidā, lietotājam ir rūpīgi jāizlasa šī rokasgrāmatā. Lai uzzinātu vairāk, jautājiet izplatītājam vai Husqvarna darbiniekiem.

Zemāk ir aprakstītas dažas no jūsu produkta unikālajām īpašībām.

K6500 Ring

- Ierīcei ir lieljaudas izeja un tai var izmantot gan vienfāzes, gan arī trīsfāžu ieeju, kas ļauj ar to elastīgi rīkoties.
- Elgard™ ir elektroniskā dzinēja aizsardzība, kas ļauj pasargāt dzinēju no pārslodzes. Šī aizsardzība pasargā instrumentu un pagarina tā kalpošanas laiku. Ar Elgard™ mašīna norādīs, kad tā sasniesu maksimālo slodzi. Noslodzes indikators norāda lietotājam, ka griešanas procesam tiek izmantots pareizais noslodzes līmenis, kā arī brīdina, ja sistēma var pārkarst.
- Efektīvi vibrācijas slāpētāji aizsargā rokas un plaukstas.
- Konstrukcija ir viegla, kompakta un ergonomiska, kas ļauj ierīci viegli transportēt.
- Dubults griešanas dziļums 270 mm (10,6 collas) salīdzinājumā ar parastajiem asmeņiem. Griež efektīvi, vienā virzienā.
- Mašīna ir aprīkota ar DEX (putekļu tīrīšanas aparātu) – komplektu ar nelielu ūdens strūkuliņu, kas maksimāli ierobežo putekļu rašanos.

KAS IR KAS?

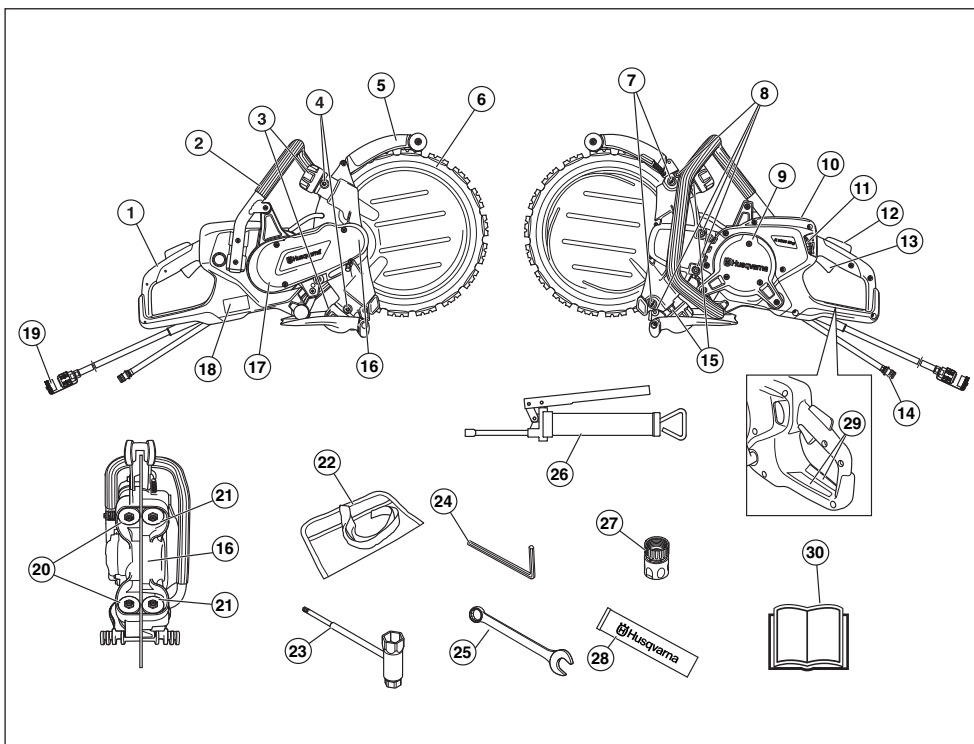

Kas ir kas betona griešanas mašīnai - K6500 Ring?

- | | |
|--|---------------------------------------|
| 1 Aizmugurējais rokturis | 16 Dzenošais skrīmelis |
| 2 Priekšējais rokturis | 17 Siksna aizsargs |
| 3 Vadošo guļņu vadības rats | 18 Tipa etiķete |
| 4 Iezišanas nipelī | 19 Savienotājs |
| 5 Asmens aizsargs/šļakatu aizsargs | 20 Vadošie guļņi |
| 6 Dimanta griezējdiski | 21 Atbalsta guļņi |
| 7 Regulēšanas skrūves | 22 Instrumentu soma |
| 8 Skrūves, atbalsta rullīša pārsegs | 23 Kombinētā atslēga |
| 9 Motora pārsegs | 24 6 mm stieņatslēga |
| 10 Displejs | 25 Žokļatslēga, 19 mm |
| 11 Ūdens krāns ar plūsmas ierobežotāju | 26 Ziedes spiedne |
| 12 Droseles blokators | 27 Ūdens šļūtene, GARDENA® |
| 13 Droselvārsta regulators | 28 Guļņu ziede |
| 14 Ūdens savienotājs, ieeja | 29 Informācijas un brīdinājuma uzlīme |
| 15 Pretuzgriežņi atbalsta rullīšiem | 30 Lietošanas pamācība |

MEHĀNISMA DROŠĪBAS IEKĀRTAS

Vispārēji



BRĪDINĀJUMS! Nekad nelietojiet mašīnu ar bojātām drošības detaļām. Ja jūsu mašīna neatbilst kontroles prasībām, nododiet to labošanai servisa darbnīcā.

Lai izvairītos no nejausās ierīces iedarbināšanas, šajā nodaļā aprakstītās darbības ir jāveic pie nosacījuma, ja dzinējs ir izslēgts un barošanas kabelis no kontaktrozetes ir izņemts, ja nav norādīts citādi.

Šajā nodaļā tiek paskaidrota mašīnas drošības detaļu nozīme, to funkcijas un kā tiek veikta to kontrole un apkope, lai garantētu drošības aprīkojuma nevainojamu darbību.

Droseles blokators un IESL./IZSL. vārsts ūdenim

Droseles blokators ir paredzēts droseles nejausās aktivizēšanas novēršanai un ūdens iesl./izsl. vārsta regulēšanai.

Iespiežot fiksatoru (1) rokturi (t.i., satverot rokturi), tas atver ūdens vārstu un atlaiž droseles vadības ierīci (2).

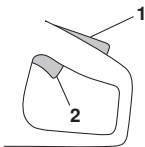

Kad rokturis tiek atlaists, gan drosēle, gan droseles blokators atgriežas savos sākuma stāvokļos. Šajā pozīcijā iekārta tiek apturēta un drosēle tiek bloķēta, kamēr ūdens vārsts atgriežas slēgtā pozīcijā.

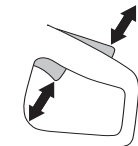

Droseles slēguma pārbaude

- Pārbaudiet, vai spēka sprūds ir nobloķēts, kad spēka sprūda slēdzene ir sākuma pozīcijā.



- Nospiediet droseles blokatoru un pārliecinieties, ka tas atgriežas sākotnējā pozīcijā, kad to atkal palaizat.



- Pārbaudiet, vai spēka sprūds un spēka sprūda bloķētājs pārvietojas brīvi un atgriezes atsperē darbojas pareizi.

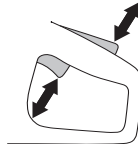

Griezējdiska aizsargs

Šis aizsargs atrodas virs griezējdiska un ir veidots, lai novērstu, ka pret lietotāju varētu tikt izsviestas diska daļiņas vai materiāla atliekas.

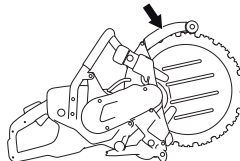

Griezējdiska aizsarga pārbaude



BRĪDINĀJUMS! Vienmēr pirms mašīnas iedarbināšanas pārbaudiet, ka aizsargs ir pareizi piemontēts. Pārbaudiet, ka griešanas griezējdiska ir pareizi piestiprināts un nav bojāts. Bojāts griezējdiska var izraisīt cilvēku traumas. Lasiet instrukciju sadaļā "Montāža un noregulēšana".

- Pārbaudiet, vai aizsargs nav bojāts un nav redzami iekrāsējumi vai deformācijas.

MEHĀNISMA DROŠĪBAS IEKĀRTAS

Vibrāciju samazināšanas sistēma



BRĪDINĀJUMS! Pārāk ilga vibrācijas iedarbība personām ar asinsrites traucējumiem var izraisīt asinsvadu vai nervu slimības. Ja jūs manāt simptomus, kas būtu radušies no vibrācijas ietekmes, griezieties pie ārsta. Šādu simptomu piemēri ir tirpšana, nejutīgums, kutēšana, dūrieni, sāpes, nespēks, ādas krāsas un virsmas maiņa. Šie simptomi parasti parādās pirkstos, rokās vai locītavās. Aukstos laika apstākļos šie simptomi var progresēt.

- Jūsu mašīna ir aprīkota ar vibrāciju slāpēšanas sistēmu, kas ir konstruēta, lai mazinātu vibrācijas un padarītu darbu maksimāli vieglāku.
- Vibrāciju slāpēšanas sistēma samazina vibrāciju pārvadīšanu starp motora bloku/griešanas aprīkojumu un mašīnas rokturiem.

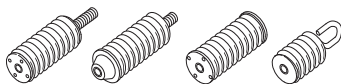

Vibrācijas slāpēšanas sistēmas pārbaude



BRĪDINĀJUMS! Motoram ir jābūt izslēgtam un savienotājam atvienotam no barošanas bloka.

- Regulāri pārbaudiet, vai vibrācijas slāpēšanas ierīcēs nav radušās plaisas vai izveidojusies deformācija. Ja tās ir bojātas, nomainiet.
- Pārļiecinieties, vai vibrācijas slāpēšanas elements ir stingri piestiprināts starp motoru un roktura bloku.

Vispārēji



BRĪDINĀJUMS! Griezējdiski var sabojāties un izraisīt nopietnas traumas lietotājam.

Asmens ražotājs izsniedz brīdinājumus un ieteikumus par asmens lietošanu un pareizu kopšanu. Šie brīdinājumi tiek piegādāti kopā ar asmeni.

Asmens jāpārbauda, pirms tas tiek uzstādīts uz zād'a, un laiku pa laikam lietošanas laikā. Pārbaudiet, vai nav radušās plaisas, nopļisusi kāda daļa (dimanta asmenim) vai nolauzta kāda detaļa. Neizmantojiet bojātu asmeni.



BRĪDINĀJUMS! Nekad nelietojiet griezējdiskus ar mazāku apgrieziena skaita marķējumu kā spēka zāžim. Šai iekārtai izmantojiet tikai Husqvarna izgatavotos gredzena griezējasmeņus.

Dimanta asmeņi

Vispārēji



BRĪDINĀJUMS! Nekad nelietojiet asmeni citiem materiāliem, kam tas nav paredzēts.

Nekad nelietojiet dimanta asmeni plastikāta materiālu griešanai. Griešanas laikā radītais karstums var kausēt plastikātu, un tas var pielipt griezējasmenim un radīt atsitieni.

Dimanta asmeņi lietošanas laikā spēcīgi sakarst. Pārkarsēts asmens ir nepareizas lietošanas rezultāts, un tas var izraisīt diska deformāciju, kas savukārt var radīt bojājumus un traumas.

Griežot metālu, var rasties dzirksteles, kas var izraisīt materiāla aizdegšanos. Nelietojiet mašīnu uzliesmojošu vielu vai gāzu tuvumā.

- Dimanta asmeņi sastāv no tērauda pamatnes ar segmentu, kas satur rūpnieciskos dimantus.

Dimanta asmeņi dažādiem materiāliem

- Dimanta asmeņi ir lieliski piemēroti mūrīm un armatūras betonam. Izvēloties atbilstošu produktu, jautājiet pēc palīdzības saviem tirgotājam.
- Dimanta asmeņi ir pieejami vairākos cietības līmeņos.
- "Mikstam" dimanta asmenim ir salīdzinoši īss darba mūžs un liels darba ražīgums. To lieto tādu cietu materiālu kā granīts un ciets betons griešanai. "Cietam" dimanta diskam ir ilgāks darba mūžs, mazāks darba ražīgums un tas tiek lietots tādu mikstu materiālu kā ķieģelis un asfalts griešanai.

Dimanta disku asināšana

- Lietojiet tikai asus dimanta asmeņus.
- Pielietojot nepareizu padeves spiedienu vai griežot dažus materiālus tāds kā betons ar armatūru, dimanta diski var kļūt neasi. Darbs ar neasu dimanta asmeni rada pārkaršanu, kas var novest pie tā, ka nokrīt dimanta segments.
- Asmeņi asiniet, griežot mikstā materiālā, tādā kā smilšakmens vai ķieģelis.

Dimanta asmens un dzesēšana



BRĪDINĀJUMS! Šim zād'im izmantotie gredzena asmeņi ir nepārtraukti jālieto ar ūdeni, lai novērstu pārkaršanu, kas var izraisīt gredzens asmens saļūšanu, radot traumas un bojājumus.

Vienmēr jāizmanto dzesēšana ar ūdeni. Mitrās zāģēšanas laikā asmens tiek pastāvīgi dzesēts, lai novērstu pārkaršanu.

Ūdens atdzesē asmeni un pagarina tā kalpošanas laiku, vienlaikus mazinot arī putekļu uzkrāšanos.

Dimanta griezējdisku vibrācija

Griezējdiski var mainīt formu un sākt vibrēt, ja tiek lietots pārāk liels spēks.

Mazāks padeves spiediens var novērst vibrāciju. Pretējā gadījumā nomainiet griezējdisku.

Iedarbināšana

Pateicoties mašīnas unikālajai konstrukcijai, dzenošais spēks netiek pārņemts caur griezējdiska centru. Divu vadošo gultņu atloki seko griezējdiskam. Vadošo disku atspere spiež gultņus, kas savukārt spiež griezējdiska V veida maliņas pret V veida slīdē vadošajā skriemelī. Vadošais skriemelis ir piestiprināts uz ass, kuru iedarbina motors ar dzensiksna palīdzību.

Tas nodrošina kopējo griešanas dziļumu 270 mm (10,6 collas) ar 350 mm (14 collu) dimanta griezējdisku.

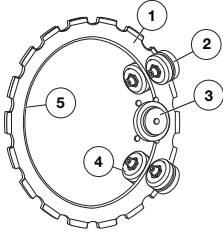

- 1 Asmens
- 2 Atbalsta gultņi
- 3 Dzenošais skriemelis
- 4 Vadošie gultņi
- 5 V veida maliņa

IEVĒROT! Dimanta griezējdiska darba mūža laikā ir nepieciešams divas reizes pārbaudīt gultņu uzstādījumus, gan pēc jauna griezējdiska montāžas, gan pēc tam, kad disks ir jau nolietots

Transports un uzglabāšana

- Nodrošiniet, lai iekārtas transportēšanas un uzglabāšanas laikā tā būtu nostiprināta un asmeņi atbilstoši aizsargāti.
- Pirms asmeņu lietošanas pārbaudiet, vai transportēšanas un uzglabāšanas laikā tiem nav radušies bojājumi.
- Griezējdisku uzglabājiet sausā vietā.

MONTĀŽA UN UZSTĀDĪŠANA

Vispārēji



BRĪDINĀJUMS! Pirms tīrīšanas, apkopes vai montāžas vienmēr izvelciet kontaktdakšīņu no kontakta. Negaidīts asmens kustības var izraisīt nopietnus bojājumus.

Husqvarna dimanta asmeņi ir apstiprināti rokas griezējmašīnām.

Mūsu sortimentā ir griezēdiski dažādiem materiāliem. Sazinieties ar savu Husqvarna izplatītāju, lai noskaidrotu, kāds griezēdiski vislabāk piemērots konkrētajam darbam.



Griešanas aprīkojuma montāža



BRĪDINĀJUMS! Nelietojiet jaunus dimanta segmentus uz lietota asmens uzgala (atkārtota asināšana). Asmens uzgals ir paredzēts tāda spēka izturēšanai, kāds tiek piemērots oriģinālā segmenta lietošanas laikā. Ja asmens tiek asināts atkārtoti, papildu spēks uz asmens uzgali var to salauzt vai iepļēst un izraisīt nopietnas traumas operatoram. Šī iemesla dēļ Husqvarna neatzīst gredzena griezējasmēņus, kas ir atkārtoti asināti. Lai saņemtu norādījumus, sazinieties ar savu Husqvarna izplatītāju.



BRĪDINĀJUMS! Pirms griezējdisku piemontēt pie mašīnas, pārbaudiet, vai tas nav bojāts. Bojāti griezējdiski var saplīst un izraisīt nopietnas cilvēku traumas.

- Notīriet griezējdiska virsmu.

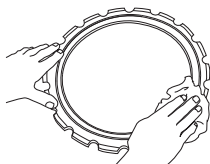

- Atgrieziet atbalsta gultņņu vāku uzgriežņus.

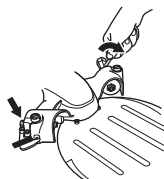

- Uz augšu mazliet pagriežiet regulēšanas skrūves.

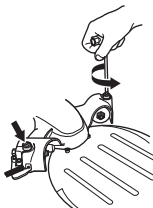

- Atslogojiet atsperes, atgriežot rokturus.

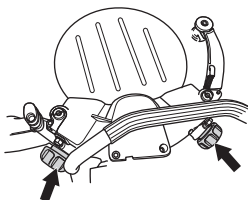

- Izmantojiet 6 mm stienātslēgu, noņemiet četras skrūves, kas tur atbalsta gultņņu vāku un noņemiet vāku.

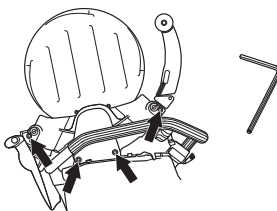

- Piestipriniet griezējdisku.

Griezēdiskam vienā pusē ir sliede (1), kas virza atbalsta gultņņus. Raugiet, lai griezējdiska V veida mala ieiet dzenošā skrīemeli un, ka diska vadošā sliede ieiet attiecīgajā vadības gultņņī. Lasiet instrukciju sadaļā „Asmeņi”.

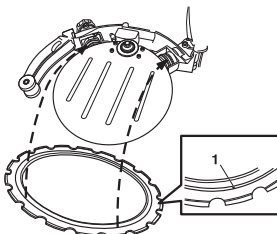

- Ja nepieciešams iespiediet vadības gultņņi, lai tas iekeras diska slīdē.

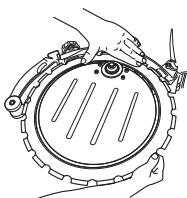

MONTĀŽA UN UZSTĀDĪŠANA

- Piemontējiet atbalsta gultņu vāku un uzmaniet, lai vadošo gultņu atloki atrodas pareizi griezējdiska sliedē.

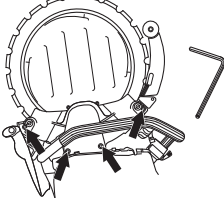

- Pēc tam cieši piegrieziet četras skrūves.
- Pagrieziet griezējdisku un raugiet, lai atbalsta gultņi nav piespiesti pie diska.

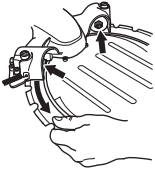

UZMANĪBU! Mašīnai jāatrodas taisni. Ja mašīna ir pagriezta uz sāniem, griezējdiska svars neļauj veikt pareizu noregulēšanu. Nepareiza noregulēšana var novest pie griezējdiska sabojāšanas. Ja griezējdiskis lēni rotē avī apstājas, nekavējoties pārtrauciet griešanu un meklējiet kļūmi.

- Noregulējiet regulēšanas skrūves, lai atbalsta gultņi nonāk kontaktā ar griezējdisku.

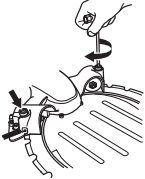

- Noregulējiet, lai ir iespējams viegli ar īkšķi apturēt atbalsta gultņus, kad griezējdiskis griežas. Atbalsta gultņiem ir jāseko tikai reizi pa reizei griezējdiskam.

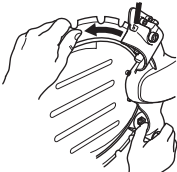

- Piegrieziet atbalsta gultņu vāka uzgriežņus.

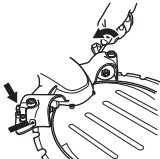

- Pagrieziet griezējdisku un pārbaudiet, vai joprojām var pieturēt ar īkšķi gultņus, kad disks griežas.
- Piegrieziet stingri vadības ratus un mašīna ir gatava darbam.

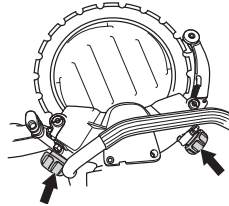

Savienojiet ar ūdens dzesētāju.

Ūdens šļūteni pievienojiet ūdens padeves vietai. Ūdens padeve tiek aktivizēta, atverot ventilī. Mazākā ūdens padeve: 4 l/min. Ievērojiet, ka mašīnas šļūtenes nipelis ir aprīkots ar filtru.

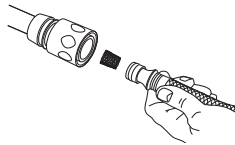

Ūdens apgāde

Kad jūs iespiežat startera blokatoru (A), atveras ūdens ventilis.

Ūdens vārsts paliek atvērts un droseles blokators (1) — nospiests, kamēr drosele (2) ir nospiesta.

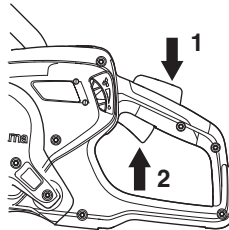

Ūdens dozēšana

Ūdens plūsmu darba laikā var regulēt ar īkšķi.

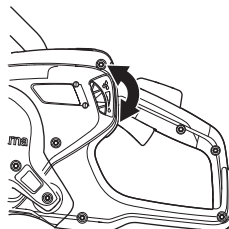

Lai sasniegtu griezējdiska maksimālo darba mūža garumu, ir jāizmanto bagātīga ūdens plūsma.

IEVĒROT! Griezējdiska dzesēšanai un mūža garumam īpaši svarīgi lielumi ir ūdens spiediens un ūdens plūsma. Slikta dzesēšana saīsina vadošo gultņu, atbalsta gultņu, dzenošā skriemeļa un griezējdiska mūža garumu.

Aizsargaprikojums

Vispārēji

Nekad nelietojiet mašīnu, ja nav iespējams pasaukt palīdzību nelaiemes gadījumā.

Individuālais drošības aprikojums

Jebkuros mašīnas lietošanas gadījumos ir jālieto valsts iestāžu atzīts individuālais aizsargaprikojums. Individuālais aizsargaprikojums nesamazina traumu risku, bet tikai samazina ievainojuma bīstamības pakāpi nelaiemes gadījumā. Lūdziet pārdevēja palīdzību, izvēloties nepieciešamo aprikojumu.



BRĪDINĀJUMS! Tādu izstrādājumu, kas apstrādā vai piešķir materiālam formu - piemēram, griezēju, slīpripu, urbju - lietošana var radīt putekļus un tvaikus, kuros var būt bīstamas ķīmikālijas. Pārbaudiet materiālu, ko plānojat apstrādāt, un lietojiet atbilstošu elpošanas aizsargmasku.

Ilgstoša uzturēšanās troksnī var radīt nopietnas dzirdes traumas. Tapēc vienmēr lietojiet dzirdes aizsargaustiņas. Lietojot dzirdes aizsargaustiņas, esiet vienmēr uzmanīgs, lai dzirdētu brīdinājumu signālus vai saucienus. Dzirdes aizsargaustiņas noņemiet uzreiz, kad motors apstādināts.

Vienmēr lietojiet:

- Atzītu aizsargķiveri
- Aizsargaustiņas
- Apstiprinātu acu aizsargaprikojumu. Atzītas aizsargbrilles jālieto arī tad, ja tiek izmantots vizieris. Atzītas aizsargbrilles ir tādas, kas atbilst ASV standarta ANSI Z87.1 vai ES valstu standarta EN 166 prasībām. Vizieris ir jāatbilst standarta EN 1731 prasībām.
- Elpošanas aizsargmaska
- Izturīgi cimdi.
- Pieguļošs un ērts apģērbs, kas nodrošina pilnīgu kustību brīvību. Griešana rada dzirksteles, kas var aizdedzināt apģērbu. Husqvarna iesaka valkāt ugunsdrošas vilnas vai ļoti rupjas kokvilnas apģērbu. Nevelciet apģērbu, kas izgatavots no neilona, poliestera vai mākslīgā zīda. Šie materiāli aizdegoties kūst un pielīp ādai. Nevalkājiet šortus.
- Zābaki ar tērauda purngalu un neslidošu zoli.

Vēl viens aizsargaprikojums



UZMANĪBU! Kad strādājat ar mehānismu, var parādīties dzirksteles, kas var izraisīt ugunsdzēsības aprikojumu viegli pieejamā vietā.

- Ugunsdzēsamais aparāts
- Aptieciņa pirmajai palīdzībai

Vispārēji drošības norādījumi

Šajā sadaļā tiek apskatīti galvenie drošības noteikumi darbā ar iekārtu. Šī informācija nekad neaizstāj profesionālās iemaņas un pieredzi. Ja rodas nedroša situācija, kad neesat drošs, kā rīkoties tālāk, pārtrauciet darbu un konsultējieties ar speciālistu. Sazinieties ar dīleri, tehniskās apkalpes dienesta personālu vai pieredzējušu lietotāju. Nekad nedarīet neko, par ko neesat pārliecināts!

- Lūdzu izlasiet šo lietošanas pamācību uzmanīgi un pārliecinaties, ka pirms mašīnas lietošanas esat visu sapratis. Ieteicams operatoram pirms pirmās lietošanas reizes izlasīt arī praktiskos ieteikumus.
- Atcerieties, ka jūs, operators iesat tie, kas atbild par cilvēku vai viņu īpašuma pakļaušanu nelaiemes gadījumiem vai bīstamībai.
- Mehānismam ir jābūt tīram. Markām un uzlīmēm ir jābūt pilnībā salasāmām.



BRĪDINĀJUMS! Izlasiet visus drošības norādījumus un instrukcijas. Norādījumu un instrukciju neievērošana var izraisīt elektrošoku, ugunsgrēku un/vai nopietnu ievainojumu.

Saglabājiet visus norādījumus un instrukcijas, jo tās var būt noderīgas turpmāk.

Termiņš „mehāniskie instrumenti” norādījumos attiecas uz mehāniskajiem instrumentiem, kuru darbināšanai tiek izmantots pieslēguma vads vai baterijas (bezvadu).

Darba zonas drošība

- **Uzturiet darba zonā tīrību un kārtību.** Nekārtība un nepietiekams apgaismojums var izraisīt negadījumu.
- **Neizmantojiet mehāniskos instrumentus sprādzienbīstamā vidē, kurā atrodas uzliesmojoši šķidrums, gāzes vai atkritumi.** Mehāniskie instrumenti rada dzirksteles, kas var izraisīt atkritumu vai izgarojumu uzliesmošanu.
- **Mehānisko instrumentu izmantošanas laikā nepieļaujiet, ka tuvumā atrodas bērni vai nepiederošas personas.** Izklaidības rezultātā Jūs varat zaudēt kontroli.
- Izvairieties izmantot sliktos laika apstākļos. Piemēram, miglā, lietū, stiprā vējā, lielā aukstumā utt. Darbs nelabvēlīgos laika apstākļos ir nogurdinošs un var radīt bīstamus apstākļus, kā piem., slidenas darba virsmas.
- Nekad neuzsāciet darbu, kamēr darba vieta nav brīva un jums nav stabils atbalsts kājām. Uzmaniet, vai, pārvietojoties ar zāģi, jums nevar rasties kādi šķēršļi. Pārliecinieties, ka darbā ar ripzāģi jums nevar vīrsū uzkrīst un traumēt kādi materiāli. Īpaši uzmanīgs esiet, strādājot, uz slīpām virsmām.



BRĪDINĀJUMS! Drošības attālums ir 15 metri. Jūs esat atbildīgs, ka šajā darba teritorijā neatrodas ne dzīvnieki, ne skatītāji. Neuzsāciet darbu pirms darba teritorija nav brīva un jums nav stabils atbalsts kājām.

IEDARBINĀŠANA

Elektrodrošība

- Izvairieties no ķermeņa saskarsmes ar tādām iezemētām virsmām kā caurules, radiatori, plītis un ledusskapji. Ķermenim saskaroties ar iezemējumu, pastāv paaugstināts elektrošoka risks.
- **Nepakļaujiet instrumentus lietus vai mitruma iedarbībai.** Mehāniskajā instrumentā iekļuvis ūdens palielina elektrošoka risku.
- **Izmantojiet vadu pareizi. Nekad neizmantojiet vadu mehāniskā instrumenta pārvietošanai, vilkšanai vai izslēgšanai. Sargājiet vadu no karstuma, naftas produktiem, asām malām vai kustīgām daļām.** Bojāti vai sapinušies vadi palielina elektrošoka risku.
- **Strādājot ar mehānisko instrumentu ārpus telpām, izmantojiet ārpustelpu apstākļiem piemērotu pagarinātāju.** Šāda pagarinātāja izmantošana samazina elektrošoka risku.
- Pārbaudiet, vai kabelis un savienojuma vads ir nebojāti un labā stāvoklī. Nelietojiet mašīnu, ja kabelis ir bojāts, bet nododiet to labošanai autorizētā servisa darbnīcā. Neatbilstoša izmēra vads radīs nepietiekamas iekārtas jaudas un pārkaršanas risku.
- Mašīna ir jāpievieno iezemētām kontaktam. Pārbaudiet, vai tīkla spriegums atbilst tam, kas norādīts uz iekārtas barošanas bloka tehnisko datu plāksnītes.
- Uzmaniet, lai vads ir aiz jums, kad jūs sākat lietot mašīnu, lai vads netiktu darba laikā sabojāts.



BRĪDINĀJUMS! Nemazgājiet iekārtu ar augstspiediena mazgāšanas ierīcēm, jo ūdens var iekļūt elektrosistēmā vai motorā un izraisīt iekārtas bojājumus vai īssavienojumu.

Personīgā drošība

- **Saglabājiet modrību, sekojiet līdzi tam, ko Jūs darāt, un rīkojieties ar mehānisko instrumentu saprātīgi.** Neizmantojiet mehānisko instrumentu, ja esat noguris vai narkotiku, alkohola vai medikamentu ietekmē. Maza neuzmanība mehāniskā instrumenta izmantošanas laikā var izraisīt nopietnus ievainojumus.
- **Izmantojiet individuālos aizsardzības līdzekļus. Vienmēr izmantojiet acu aizsargus.** Tādi aizsardzības līdzekļi kā putekļu maska, neslidoši apavi, ķivere vai dzirdes orgānu aizsargi, izmantojot tos attiecīgos apstākļos, samazina ievainojumu risku.
- **Novērsiet mehāniskā instrumenta patvaļīgu ieslēgšanos. Pārliecinieties, ka pirms pieslēgšanas strāvas avotam un/vai baterijas ievietošanas instrumenta pacelšanas vai pārvietošanas slēdzis ir stāvoklī „OFF” („IZSLĒGTS”).** Mehāniskā instrumenta pārvietošana, turot pirkstu uz slēdža, vai strāvas pieslēgšana instrumentam ar ieslēgtu slēdzi var izraisīt nelaimes gadījumu.

- **Pirms mehāniskā instrumenta ieslēgšanas novāciet regulēšanas atslēgu vai uzgriežņatslēgu.** Mehāniskā instrumenta kustīgajā daļā atstāta atslēga vai uzgriežņatslēga var izraisīt ievainojumu.
- **Strādājiet stabilā stāvoklī. Vienmēr strādājiet uz stabila pamata un ievērojiet līdzsvaru.** Tas nodrošina labāku mehāniskā instrumenta kontroli negaidītās situācijās.
- **Izmantojiet atbilstošu apģērbu. Nevelciet pārāk brīvu apģērbu vai rotaslietas. Sargiet savus matus, apģērbu un cimdus no kustīgajām daļām.** Brīvs apģērbs, rotaslietas vai gari mati var iekerties kustīgajās daļās.
- **Ja ierīce ir paredzēts savienojums ar atkritumu novades un savākšanas piederumiem, nodrošiniet to pienācīgu pievienošanu un izmantošanu.** Atkritumu savākšana samazina ar tiem saistītos riskus.
- Kad motors darbojas, turieties tālāk no griezējdišķiem.

Mehāniskā instrumenta izmantošana un apkope

- **Strādājot ar mehānisko instrumentu, izvairieties no spēka pielietošanas. Izmantojiet tādu mehānisko instrumentu, kas atbilst Jūsu darba mērķiem.** Ar atbilstošu mehānisko instrumentu darbu var paveikt labāk, drošāk un tādā kvalitātē, kādai tas ir paredzēts.
- **Neizmantojiet mehānisko instrumentu, ja to nevar ieslēgt un izslēgt.** Ikviens mehāniskais instruments, kuru nav iespējams kontrolēt ar slēdzi, ir bīstams un tas ir jāremontē.
- **Uzglabājiet neizmantojamus mehāniskos instrumentus bērniem nepieejamā vietā un neļaujiet strādāt ar mehānisko instrumentu personām, kuras nepazīna mehānisko instrumentu vai šo instrukciju.** Mehāniskie instrumenti neapmācītu lietotāju rokās ir bīstami.
- **Kopiet mehāniskos instrumentus. Pārliecinieties, vai viss ir pareizi noregulēts, pārbaudiet kustīgo daļu stiprinājumus, vai kādas daļas nav bojātas, kā arī citus apstākļus, kas var ietekmēt mehāniskā instrumenta darbību. Bojājuma gadījumā mehāniskajam instrumentam pirms izmantošanas ir jāveic remonts.** Slikti kopti mehāniskie instrumenti izraisa daudzus negadījumus.
- **Izmantojiet mehānisko instrumentu, piederumu, instrumenta uzgalus utt. saskaņā ar šo instrukciju, ievērojot darba apstākļus un veicamos darbus.** Mehāniskā instrumenta izmantošana tam neparedzētiem mērķiem var izraisīt bīstamas situācijas.



BRĪDINĀJUMS! Ne pie kādiem apstākļiem nav pieļaujama mašīnas sākotnējās formas izmaiņšana bez ražotāja atļaujas. Vienmēr izmantojiet oriģinālos piederumus. Neatļautas izmaiņas un/vai neatļauti piederumi var izraisīt nopietnas traumas vai pat vadītāja un citu personu nāvi.

- Pārliecinieties, ka darba vietu un griežamo materiālu nešķērso caurules un elektrības kabeļi.
- Vienmēr pārbaudiet un atzīmējiet gāzes cauruļu izvietojumu. Griešana gāzes cauruļu tuvumā vienmēr ir bīstama. Pārliecinieties, ka griešanas laikā neveidojas dzirksteles, ievērojot eksplozijas risku. Veltiet visu uzmanību veicamajam uzdevumam. Neuzmanība var izraisīt smagas traumas vai pat nāvi.
- Aizsargam vienmēr ir jābūt pievienotam mašīnas darba laikā.

Apkope

- **Jūsu mehāniskā instrumenta apkopi var veikt tikai kvalificēts meistars, izmantojot tikai oriģinālās rezerves daļas.** Tas nodrošinās mehāniskā instrumenta drošību.

Rīkojieties saprātīgi

Nav iespējams aptvert visas situācijas, kādās varat nonākt. Vienmēr ievērojiet piesardzību un izmantojiet savu veselo saprātu. Ja nokļūstat situācijā, kur jūtaties apdraudēts, apstādiniet ierīces darbību un meklējiet ekspertu konsultāciju. Sazinieties ar tirdzniecības aģentu, tehniskās apkopes speciālistu vai pieredzējušu mehāniskās frēzes lietotāju. Nemēģiniet veikt nevienu darbību, par kuru nejutāties drošs!



BRĪDINĀJUMS! Nepareizi vai pavirši lietota mašīna var būt bīstams darbarīks, kas var lietotājam vai citiem izraisīt nopietnas traumas vai nāves gadījumus.

Nekad neatļaujiet bērniem rīkoties ar šo mašīnu, arī personām, kuras nav iepazīstinātas ar tās darbības un apkopes principiem.

Nekad neļaujiet citiem izmantot mašīnu, ja neesat pilnīgi pārliecināts, vai viņi saprātusi lietošanas pamācību.

Nekad nelietojiet bojātu mašīnu. Ievērojiet šajā rokasgrāmatā aprakstītās drošības pārbaudes, tehniskās apkopes un remonta instrukcijas. Dažus apkopes un remonta darbus drīkst veikt tikai apmācīti un kvalificēti speciālisti. Skatiet instrukcijas nodaļā Apkope.

Pamata darba tehnika



BRĪDINĀJUMS! Nepielieciet betona griešanas mašīnu sāniski, tādā veidā griezējdiskvs var iestrēgt vai salūzt un traumēt cilvēkus.

Nekad neslipējiet ar asmens sānu daļu; tā noteikti tiks sabojāta, salauzta un var radīt ievērojamus bojājumus. Izmantojiet tikai asmens griešanai paredzēto daļu.

Ja plastmasa tiek zāģēta ar dimanta asmeni, materiālam kūstot, var rasties pretstiens, jo zāģēšanas rezultātā rodas karstums, materiāls kūst un pielīp pie asmens. Nekad negrieziet plastmasas materiālus ar dimanta asmeni!

Griežot metālu, var rasties dzirksteles, kas var izraisīt materiāla aizdegšanos. Nelietojiet mašīnu uzliesmojošu vielu vai gāzu tuvumā.

- Mehānisms ir projektēts un paredzēts griešanai ar dimanta asmeņiem, kas paredzēti gredzenu griezējiem. Mehānismu nedrīkst lietot kopā ar cita veida asmeni vai jebkura cita veida griezējierīci.
- Pārbaudiet, vai asmens ir pareizi uzstādīts un tam nav bojājumu. Skatiet norādījumus sadaļās "Asmeņi" un "Montāža un iestatījumi".
- Pārbaudiet, vai attiecīgajai griešanas darbībai tiek izmantots pareizais asmens. Lasiet instrukciju sadaļā „Asmeņi”.
- Nekad negrieziet azbesta materiālus!
- Turiet zādi ar abām rokām; ar īkšķi un pirkstiem nodrošiniet stingru satvērienu ar rokturi. Ar labo roku turiet aizmugures rokturi, bet ar kreiso roku — priekšējo rokturi. Gan labrociem gan kreīliem jānodrošina šāds satvēriens. Nekad nelietojiet griezējmašīnu, turot tikai ar vienu roku.

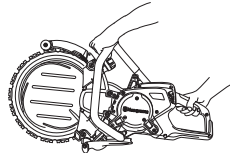

- Stāviet paralēli asmeņim. Nestāviet tieši aiz tā. Atsitienu gadījumā zādis pārvietojas pa asmens plakni.



IEDARBINĀŠANA

- Kad griešanas aprīkojums rotē, turieties tālāk no tā.
- Nekādā gadījumā neatstājiet šo iekārtu bez uzraudzības, ja tās motors darbojas.
- Nepārvietojiet mašīnu, kad griezējmechānisms rotē.
- Nekad nenolieciet elektroinstrumentu, kamēr piederums nav pilnībā apstājies.
- Aizsargs ir jāneregulē tā, lai tā aizmugures daļa atspiežas pret darba virsmu. Tādā veidā tiek savāktas un novadītas prom no lietotāja griešanas procesā radušās sīkdaļas. Griezējmechānisma aizsargam vienmēr ir jābūt pievienotam mašīnas darba laikā.

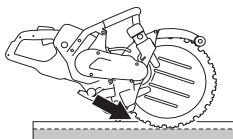

- Nekad **negrieziet** asmens atsitienu zonā. Skatīt norādījumus zem virsraksta "Atsitiens".
- Stāviet stabilā līdzsvarā un uz droša pamata kājām.
- Nekad nezāgējiet augstāk par plecu līmeni.
- Nekad negrieziet, atrodoties uz kāpnēm. Ja griešanu nepieciešams veikt augstāk par pleciem, izmantojiet platformu vai sastatnes.

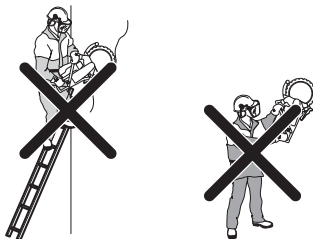

- Nepārcentieties.
- Stāviet ērtā attālumā no darba materiāla
- Vienmēr ieņemiet drošu un stabilu darba stāju.
- Pārbaudiet, lai, iedarbinot mašīnu, griezējdiskus nav kontaktā ar kādu priekšmetu.
- Zāgējiet ar griezējasmehānismu viegli un ar maksimālu rotācijas ātrumu (pilnībā atvērtu drošeli). Saglabājiet maksimālu ātrumu līdz pat griešanas beigām.
- Ļaujiet mehānismam darboties, nespiežot asmeni.

- Virziet mašīnu leņķī vienā līnijā ar griezējdisku. Spiediens no sāniem var sabojāt griezējdisku un tas ir ļoti bīstami.



- Virziet lēnām disku uz priekšu un atpakaļ, lai uzturētu mazu kontakta virsmu starp griešanas disku un griežamo materiālu. Tādā veidā tiek uzturēta zema griezējdiska temperatūra un garantēts efektīvs darbs.

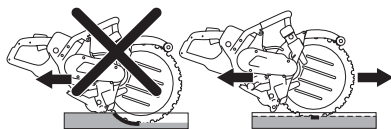

IEDARBINĀŠANA

Mikstais starteris un pārslodzes drošinātājs

Mašīna ir aprīkota ar elektroniski vadāmu "miksto" starteri un pārslodzes drošinātāju.

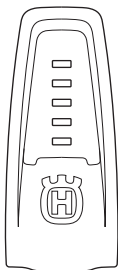

Rādītāji uz iekārtas	Cēlonis	Iespējamā darbība
1 zaļā lampiņa.	Tā norāda, ka piederums ir pievienots elektroinstrumentam un ir gatavs lietošanai. Lietošanas laikā jaudas izvade ir mazāka par 70% no maksimālās pieejamās izvades.	
2 zaļās lampiņas.	Lietošanas laikā jaudas izvade ir no 70% līdz 90% no maksimālās pieejamās izvades.	
3 zaļās lampiņas.	Optimālais griešanas ātrums. Jaudas izvade ir lielāka par 90% no maksimālās pieejamās izvades.	
3 zaļas lampiņas un 1 dzeltena lampiņa.	Piederums tiek noslogots, un jaudas izvade samazinās.	Samaziniet noslodzi, lai iegūtu optimālu griešanas ātrumu.
3 zaļas lampiņas, 1 dzeltena lampiņa un 1 sarkana lampiņa.	Sistēma pārkarst.	Samaziniet noslodzi vai palieliniet motora un elektroinstrumenta dzesēšanu.
Visas lampiņas deg vai mirgo.	Sistēma ir pārkaršusi un var apstāties jebkurā brīdī.*	Samaziniet noslodzi vai palieliniet motora un elektroinstrumenta dzesēšanu.
	Jaudas samazināšana.	Motora dzesēšanu var uzlabot, palielinot dzesēšanas apjomu vai izmantojot aukstāku ūdeni.
	Automātiskais samazinājums pie maksimālās pieejamās izvades. Samazinot jaudu, notiek izvairīšanās no pārkaršanas un sistēmas automātiskas izslēgšanas.	Elektroinstrumenta dzesēšanu var uzlabot, nomainot gaisa filtru vai novietojot elektroinstrumentu vietā, kur temperatūra ir vēsāka.

* Ja iekārta ir izslēgta pārkaršanas dēļ, lampiņas turpina mirgot, kamēr iekārta ir atdzisusi un gatava darba atsākšanai.

Ja disks iekļējas, elektronika strāvu izslēdz nekavējoties.

Putekļu tīrīšana

Mašīna ir aprīkota ar DEX (putekļu tīrīšanas aparātu) – komplektu ar nelielu ūdens strūkliņu, kas maksimāli ierobežo putekļu rašanos. Lasiet instrukciju sadaļā „Asmeņi”.

Ar tapu noregulējiet ūdens plūsmu, lai ierobežotu putekļu, kas rodas griešanas rezultātā, rašanos. Tas, cik daudz ūdens ir nepieciešams, ir atkarīgs no veicamā darba.

Ja ūdens padeves šļūtenes nonāk nost no ūdens padeves avotiem, tas liecina par to, ka mašīnai ir pārāk augsts ūdens spiediens. Par ieteicamo ūdens spiedienu lasiet instrukcijas sadaļā “Tehniskie dati”.

Pretsiens



BRĪDINĀJUMS! Atsitienu ir pēkšņi un var būt ļoti spēcīgi. Jaudas griezējs rotācijas kustībā var tikt pamests uz augšu un atpakaļ uz lietotāja pusi, kas var radīt nopietnas vai pat letālas traumas. Pirms sākat lietot mehānismu, ir svarīgi saprast, kas rada atsitienu, un kā no tā izvairīties.

Atsitiens ir pēkšņa augšupejoša mehāniska kustība, kas var rasties, ja asmens ir iekēries vai apturēts atsitienu zonā. Lielākā daļa atsitienu ir mazi un rada nelielus draudus. Taču atsitiens var būt ļoti spēcīgs un rotācijas kustībā jaudas griezējierīci var izmest uz augšu un atpakaļ virzienā uz lietotāju, kas var radīt nopietnas vai pat letālas traumas.

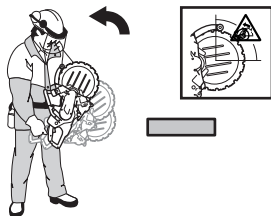

Pretspēks

Griešanas laikā vienmēr rodas pretspēks. Spēks atvelk mehānisko ierīci pretējā virzienā no asmens rotācijas. Lielākoties šis spēks ir nenozīmīgs. Ja asmens ir iekēries vai apstājies, pretspēks var būt tik stiprs, ka jūs varat zaudēt pār jaudas griezējierīci.

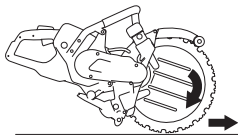

Nepārvietojiet mašīnu, kad griezēj mehānisms rotē. Žiroskopiskā inerce var traucēt paredzētajām kustībām.

Atsitienu zona

Nekad **negrieziet** asmens atsitienu zonā. Ja asmens ir iekēries vai apstājies atsitienu zonā, pretspēks spiedīs griezējierīci rotācijas kustībā uz augšu un atpakaļ, virzienā uz lietotāju, kas var radīt nopietnas vai pat letālas traumas.

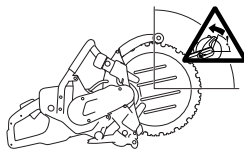

Atsitiens virzienā uz augšu

Ja atsitienu zonu izmanto griešanai, tad griešanas laikā pretspēks liek asmenim virzīties uz augšu. Neizmantojiet atsitienu zonu. Lai izvairītos no atsitienu, izmantojiet asmens apakšējo kvadrantu.

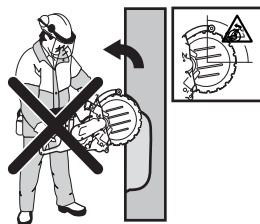

Iestrēgšanas atsitiens

Iestrēgšana ir tad, kad griezējs aizveras un saspiež asmeni. Ja asmens ir iekēries vai apstājies, pretspēks var būt tik stiprs, ka jūs varat zaudēt pār jaudas griezējierīci.



Ja asmens ir iekēries vai apstājies atsitienu zonā, pretspēks spiedīs griezējierīci rotācijas kustībā uz augšu un atpakaļ, virzienā uz lietotāju, kas var radīt nopietnas vai pat letālas traumas. Uzmanieties no darba materiāla iespējamās izkustēšanās. Ja darba materiāls nav pareizi atbalstīts un griešanas laikā kustas, tas var iespiest asmeni un radīt atsitienu.

IEDARBINĀŠANA

Cauruļu griešana

Griežot caurules, jābūt īpaši uzmanīgam. Ja caurule nav kārtīgi atbalstīta un griešanas laikā griezējs ir atstāts vaļā, asmens var iestrēgt atsitiena zonā un izraisīt stipru atsitieni. Īpaši uzmanieties, griežot cauruli ar paplašinātu galu vai cauruli tranšējā, kas, ja nav pareizi atbalstīta, var ieliekties un iespiest asmeni.

Pirms caurules griešanas tā jānostiprina, lai griežoties tā nevarētu pārvietoties un rīpot.

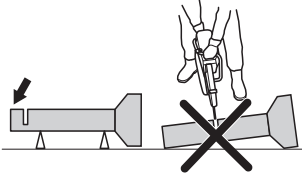

Ja caurule tiek ielikta un aizvērta griezuma vietā, asmens tiek iespiests atsitiena zonā un var notikt spēcīgi atsitieni.

Ja caurule ir pareizi atbalstīta, caurules gals nokrīt uz leju, griezuma vieta atveras un nenotiek iespiešana.

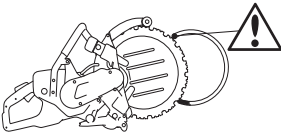

Caurules griešanas pareiza secība

- 1 Vispirms nogrieziet I daļu.
- 2 Pārejiet uz II daļu un grieziet no I daļas caurules apakšējās daļas virzienā.
- 3 Pārejiet uz III daļu un grieziet atlikušo caurules daļu līdz apakšai.

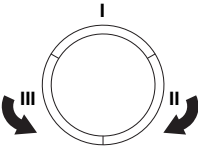

Kā izvairīties no atsitiena

Izvairīties no atsitiena ir vienkārši.

Apstrādājams priekšmets vienmēr ir jāatbalsta tā, lai griezējs paliek atvērts, griežot šķērsām. Kad griezējs atveras, nav atsitiena. Ja griezējs aizveras un saspiež asmeni, vienmēr pastāv atsitiena risks.



Esiet uzmanīgs, ja ir jāzāģē jau esošā griezumā.

Uzmanieties, lai darba materiāls zāģēšanas laikā nepārvietojas un vai notiek kaut kas cits, kas var iekļēt disku darba materiālā.

Grieziena dziļums

K6500 Ring var griezt līdz pat 270 mm (10,6 collas) dziļus griezumus. Vislabāk mašīnu jūs varat pārbaudīt, vispirms izdarot marķējuma griezumu 50–70 mm (2–3 collu) dziļumā. Tādā veidā ūdens disks var iespiesties darba materiālā un palīdzēt vadīt mašīnu. Ja jūs mēģināsit griezt visā dziļumā ar vienu piegājieni, tas prasīs vairāk laika. Ja jūs strādāsit ar vairākiem piegājieniem, t.i., 3–4 piegājieni uz vienu griezumu, ja griezums ir 270 mm (10,6 collu) dziļš, darbs ies ātrāk.

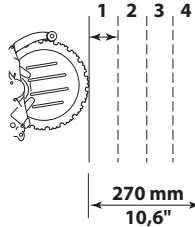

Lielāki darbi

Griezumi, kas pārsniedz 1 m – gar līniju, kur jāizdara griezums cieši piestipriniet dēli. Dēlis veic lineāla funkcijas. Izmantojiet šo lineālu, lai izdarītu iezīmēšanas griezumu visā griezuma garumā 50–70 mm (2–3 collu) dziļumā. Lineālu noņemiet, kad iezīmēšanas griezums izdriets.

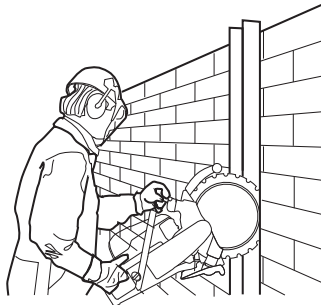

Mazāki darbi

Vispirms izdariat redzamu iezīmēšanas griezumu maksimāli 50–70 mm (2–3 collu) dziļumā. Pēc tam līdz galam pabeidziet griezumu.

Caurumu zāģēšana

IEVĒROT! Ja virsējais horizontālais griezums tiek izdarīts pirms apakšējā horizontālā griezumā, darba materiāla gabals nokritīs uz griezējdiska un to iekļīs.

- Veiciet vispirms apakšējo horizontālo griezumu.. Pēc tam izdariat divus vertikālos griezumus. Pabeidziet horizontālo virsējo griezumu.

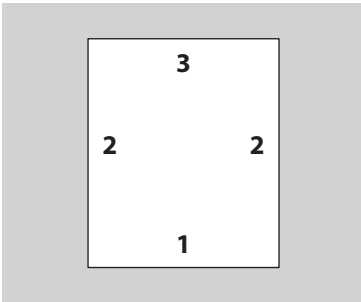

Padomājiet, ka viss bloks ir jāsadala apstrādājamās gabalos, kurus varētu pēc tam droši transportēt un pacelt.

- Kad izzāģē lielus caurumus, ir svarīgi, lai izzāģējamais gabals būtu nostiprināts tā, ka tas nekristu virsū operatoram.

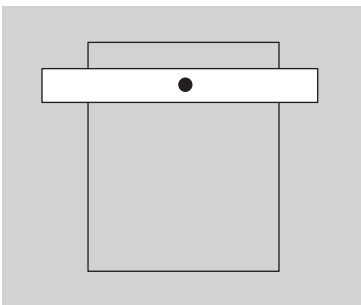

Transports un uzglabāšana

- Transportējot ierīci, nodrošināt to pret iespējamiem bojājumiem un nelaimes gadījumiem.
- Griešanas asmeņu transportēšanu un uzglabāšanu skatiet sadaļā "Asmeņi".
- Uzglabājiet aprīkojumu noslēgtā vietā, lai tas nav pieejams bērniem un citām nepiederošām personām.

IEDARBINĀŠANA UN APSTĀDINĀŠANA

Pirms iedarbināšanas



BRĪDINĀJUMS! Pirms iedarbināšanas ievērojiet sekojošo:

Lūdzu izlasiet šo lietošanas pamācību uzmanīgi un pārliecinaties, ka pirms mašīnas lietošanas esat visu sapratis.

Lietojiet individuālo drošības aprīkojumu. Skatiet norādījumus daļā Individuālais drošības aprīkojums.

Pārbaudiet, vai tīkla spriegums atbilst tam, kas norādīts uz iekārtas barošanas bloka tehnisko datu plāksnītes.

Iekārtas barošanas bloks ir jāpievieno iezemētai ligzdai.

Pārliecinieties, ka jūs stāvat stabili un asmens nevar nekam pieskarties.

Pārliecinieties, ka nepiederošas personas un dzīvnieki neatrodas jūsu darba teritorijā.

- Pievienojiet iekārtu barošanas blokam.
- Pievienojiet barošanas bloku iezemētai ligzdai.
- Ieslēdziet elektroinstrumenta slēdzi.

Iezemējuma-bojājuma pārtraucējs



BRĪDINĀJUMS! Nekad neizmantojiet iekārtu bez komplektācijā iekļautās paliekošās strāvas ierīces (RCD). Neuzmanība var izraisīt nopietnas traumas vai par nāvi.

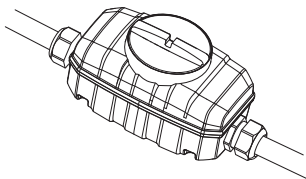

- Pārliecinieties, vai iezemējuma bojājuma pārtraucējs ir ieslēgts.

Pārbaudiet iezemējuma bojājuma pārtraucēju. Skatiet elektroinstrumenta lietotāja rokasgrāmatas norādījumus.

Ūdens šļūtene

UZMANĪBU! Nekad nedarbiniet iekārtu bez dzesēšanas, jo tā var pārkarst.

- Ūdens šļūteni pievienojiet ūdens padeves vietai.

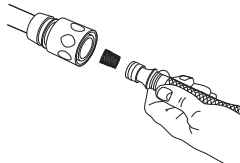

- Kad ir nospiests drosēles blokators (1), ūdens vārsts tiek atvērts.

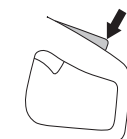

Iedarbināšana

- Aptveriet aizmugurējo rokturi ar kreiso roku.

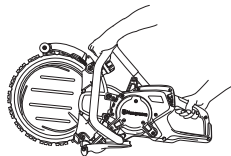

- Nospiediet drosēles blokatoru un turiet droseli.
- Ievērojot drošību, darbiniet mašīnu bez slodzes vismaz 30 sekundes.

Apstādināšana



BRĪDINĀJUMS! Pēc motora izslēgšanas asmens turpina griezties līdz 10 sekundēm.

- Apturiet motoru, atlaižot droseli.



- Motoru var arī apturēt, nospiežot elektroinstrumenta avārijas apturēšanas pogu vai pagriežot slēdzi pozīcijā OFF (IZSL.) (O).

Izslēdziet instrumentu.

- Nodrošiniet, lai asmens apstātos pilnībā.
- Barošanas bloka slēdzi pagrieziet pozīcijā OFF (IZSL.) (O).
- Izslēdziet instrumentu.

APKOPE

Vispārēji



BRĪDINĀJUMS! Lietotājs drīkst veikt tikai tādas apkopes un servisa darbus, kas aprakstīti šajā lietošanas pamācībā. Plašāka mēroga iejaukšanās ir pieļaujama specializētā darbnīcā.

Kontrole un apkope ir jāveic, izslēdzot motoru un no atvienojot kontakta dakšīņu.

Lietojiet individuālo drošības aprīkojumu. Skatīt norādījumus zem rubrikas Individuālais drošības aprīkojums.

Mašīnas mūža garums var saīsināties un var pieaugt nelaimes gadījumu risks, ja pareizi netiek veikta mašīnas apkope un, ja servisu un/vai remontu neveic profesionāļi. Ja jums ir nepieciešama papildu informācija, sazinieties ar tuvāko servisa darbnīcu.

Laujiet Husqvarna tirdzniecības aģentam regulāri pārbaudīt mašīnu un veikt nepieciešamos noregulējumus un remontdarbus.

Apkopes grafiks

Tehniskās apkopes sarakstā var redzēt, kurām no jūsu mehānisma detaļām nepieciešama tehniskā apkope un ik pēc cik ilga laika tā ir jāveic. Apkopes intervāli ir aprēķināti, pamatojoties uz mehānisma izmantošanu katru dienu, un var atšķirties atkarībā no izmantošanas biežuma.

	Ikdienas apkope	Iknedējas apkope / 40 stundas	Ikmēneša apkope
Tīrīšana	Ārējā tīrīšana		
Funkcionālā pārbaude	Vispārēja pārbaude	Vibrāciju samazināšanas sistēma*	Dzenošais skrīmelis
	Ūdens sistēma	Dzensiksna	
	Droseļvārsta regulators*		
	Droseles blokators*		
	Griešanas diska aizsargs*		
	Asmens**		
	Balsta un vadības cilindri		

*Skatīt instrukcijas sadaļā "Mehānisma drošības ierīces".

** Skatīt instrukcijas sadaļā "Griezējdiski" un "Montāža un iestatījumi".

Tīrīšana

Ārējā tīrīšana

- Iekārta pēc darba pabeigšanas ir jāizskalo ar tīru ūdeni.



BRĪDINĀJUMS! Iekārtas tīrīšanai neizmantojiet augstspiediena mazgāšanas ierīces.

Funkcionālā pārbaude

Vispārēja pārbaude



BRĪDINĀJUMS! Nekad nelietojiet bojātus vadus. Tas var izraisīt nopietnas, pat letālas sekas.

- Pārbaudiet, vai kabelis un savienojuma vads ir nebojāti un labā stāvoklī. Nelietojiet mašīnu, ja kabelis ir bojāts, bet nododiet to labošanai autorizētā servisa darbnīcā.
- Pārbaudiet, vai skrūves un uzgriežņi ir piegriezti.

Dzensiksna

Dzensiksnas nosprīgošana

- Ja piedziņas siksna sāk slīdēt, tā ir jānosprīgo.
- Jauna piedziņas siksna ir atkārtoti jāpievelk pēc aptuveni vienas stundas lietošanas.
- Dzensiksna ir ieslēgta un labi aizsargāta no putekļiem un netīrumiem.
- Demontējiet vāku un atskrūvējiet siksnas nosprīgošanas skrūvi.

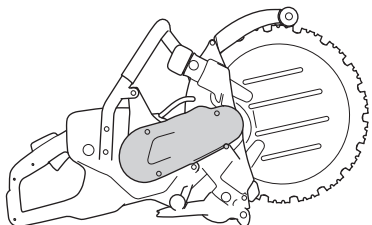

- Nospiediet ikšķi uz siksnas sprīgotāja, lai to nosprīgotu. Pēc tam pievelciet skrūvi, kas tur dzensiksnas sprīgotāju.

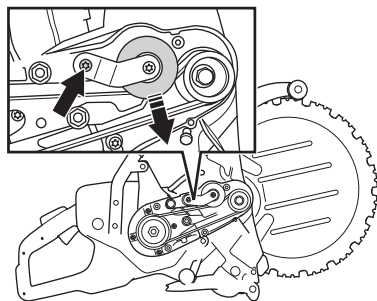

Dzensiksnas maiņa

- Demontējiet vāku un atskrūvējiet siksnas nosprīgošanas skrūvi. Iespiediet atpakaļ siksnas nostiepšanas rulli un uzstādiet jaunu dzensiksnu.

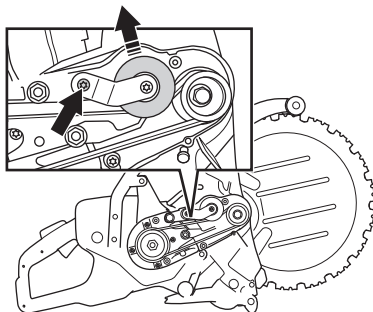

IEVĒROT! Raugiet, lai pirms jaunas dzensiksnas montāžas abi siksnas skriemeļi ir tīri un nebojāti.

- Nospiediet ikšķi uz siksnas sprīgotāja, lai to nosprīgotu. Pēc tam pievelciet skrūvi, kas tur dzensiksnas sprīgotāju.

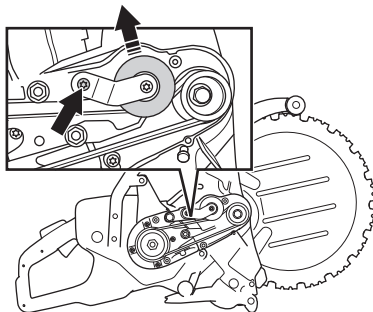

- Piestipriniet siksnas vāku.

Dzenošais skrīmeļis

Griezējdiskam nolietojas iekšējais diametrs un dzenošā skrīmeļa slīde.

- Pārbaudiet vadošā zobrata nodilumu.

1) Jauns

- 2) Kad asmens mala pieskaras rievai, dzenošais skrīmeļis ir nodilis. Asmens slīdēs.

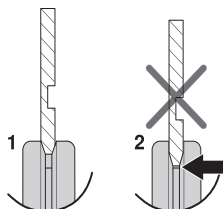

APKOPE

IEVĒROT! Mainot jaunu griezējdisku, nomainiet dzenošo skriemeli. Nodilis dzenošais skriemelis var izraisīt griezējdiska slīdēšanu un sabojāšanos.

Samazināta ūdens padeve būtiski samazina dzinējdiska darba mūžu.

Dzenošā skriemeļa maiņa

- Ar bloķēšanas pogu nobloķējiet asi.
- Atgrieziet valjgāk centra skrūvi un noņemiet paplāksni.

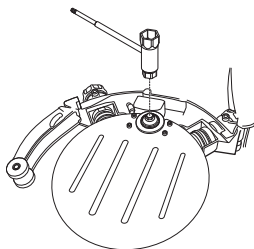

- Tagad jūs varat izcelt dzenošo skriemeli.

Vadošie gultņi

Vadības gultņu ieziešana

- Ziedes spiedi pievienojiet ieeļļošanas nipelēm.

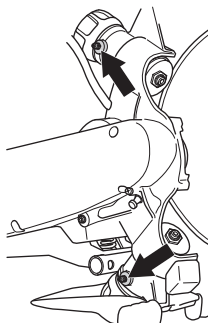

- Iespiediet ziedi tik daudz kamēr tā nāk laukā pa pārplūdes caurumu.

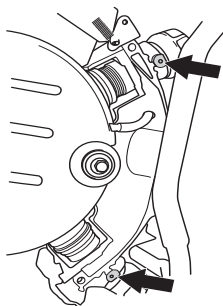

Atbalsta vadveltnišu maiņa

- Kad gultņu atloki ir nodiluši līdz pusei, nomainiet vadošos gultņus.

1) Jauns, 3 mm (0.12")

2) Nodilis, $\leq 1,5$ mm (0.06")

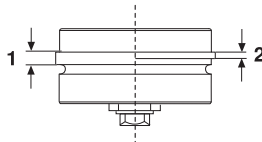

- Noņemiet atbalsta gultņu vāku.

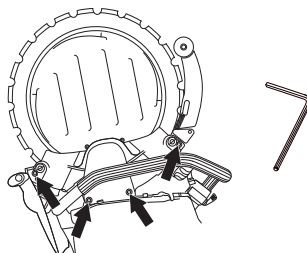

- Izceliet griezējdisku.

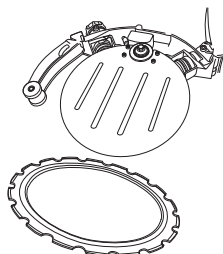

- Atskrūvējiet rokturi. Vispirms pagrieziet rokturi pāris apgriezienu līdz jūtama pretestība. Vadības gultnis kopā ar rokturi iznāk ārā un apstājas līdz jūtama pretestība.

Vadības gultnim ir jābūt iespiestam rokturī. Lai atbrīvotu vadības gultni, jums ir vēlreiz jāpagriež rokturis, līdz tas pilnīgi atvienojas.

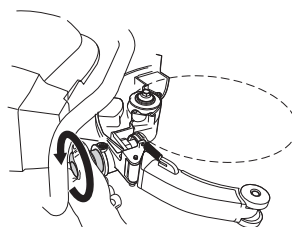

APKOPE

- Vadības gultņi tagad var izņemt no šasijas.

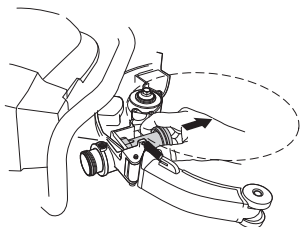

- Pieskrūvējiet rokturi pamatnē un pēc tam atgrieziet divus apgriezienus.

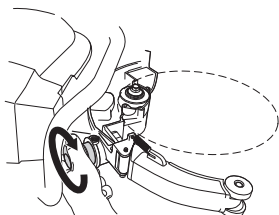

- Jauno vadveltnīti ievadiet šasijā.

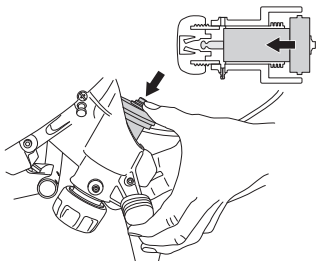

- Ieziediet vadības gultņus. Skatīt norādījumus nodaļā ar virsrakstu "Vadveltnišu ieeļošana".
- Piestipriniet griezējdisku.
- Montāža tiek veikta apgrieztā secībā nekā pie demontāžas. Lasiet instrukciju sadaļā "Montāža un noregulēšana".

Atbalsta gultņi

- Kad gultņu virsma ir gluda, uz tās virsmas ir pazudusi sliede, nomainiet atbalsta gultņus.

- 1) Jauns
- 2) Nodilnis

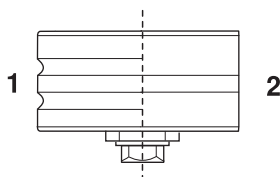

IEVEROT! Atbalsta gultņi nevada griezējdisku.

Kad nodilušie gultņi tiek nomainīti pret jauniem, gultņi ir jānoregulē attiecībā pret griezējdisku.

Nepareiza noregulēšana var novest pie griezējdiska sabojāšanas. Skatiet norādījumus sadaļā "Montāža un iestatījumi".

Ja griezējdiski lēni rotē avi apstājas, nekavējoties pārtrauciet griešanu un meklējiet kļūmi.

Atbalsta rulliņu maiņa

Noņemiet atbalsta gultņu vāku.

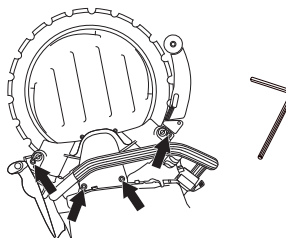

- Lai nomainītu rotējošos cilindrus, izmantojiet 19 mm fiksēto uzgriežņu atslēgu un 13 mm kombinēto uzgriežņu atslēgu.

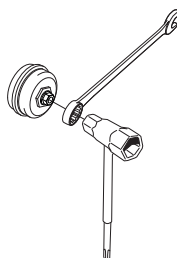

- Pirms jauno gultņu novietošanas vietā tie ir jāieziež ar gultņu ziedi.

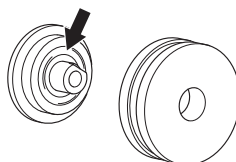

Griezējdisku rekonstrukcija



BRĪDINĀJUMS! Nelietojiet jaunus dimanta segmentus uz lietota asmens uzgaļa (atkārtota asināšana). Asmens uzgalis ir paredzēts tāda spēka izturēšanai, kāds tiek piemērots oridīnālā segmenta lietošanas laikā. Ja asmens tiek asināts atkārtoti, papildu spēks uz asmens uzgali var to salauzt vai ievēlēt un izraisīt nopietnas traumas operatoram. Šī iemesla dēļ Husqvarna neatzīst gredzena griezējasmēņus, kas ir atkārtoti asināti. Lai saņemtu norādījumus, sazinieties ar savu Husqvarna izplatītāju.

KLŪMJU MEKLĒŠANA

Mehānika

Simptoms	Visticamākais iemesls
Griezējdisks nerotē.	Gultņu klinķi nav pietiekoši piegriezti.
	Griezējdisks nav pareizi piemontēts pie vadības gultņiem.
	Gultņi ir pārāk stingri pievilkti.
Griezējdisks rotē parāk lēni.	Gultņu klinķi nav pietiekoši piegriezti.
	Dzenošais skrīmelis ir nodilis.
	Griezējdiska v veida iekšējais diametrs ir nodilis.
	Vadības gultņu atsperes ir vaļīgas.
Griezējdisks izlec no vietas.	Gultņu noregulējums ir pārāk vaļīgs.
	Nodiluši vadības gultņi.
	Griezējdisks nav pareizi piemontēts pie vadības gultņiem.
	Bojāts griezējdisks.
Griezējdisks šķībs.	Gultņi ir pārāk stingri pievilkti.
	Pārkarsis griezējdisks.
Segments nokrīt.	Griezējdisks ir ielecīts, sagreizts vai slikti kopts.
Griezējdisks griež parāk lēni.	Konkrētajam materiālam nepiemērots griezējdisks.
	Pārbaudiet, vai griezējdisku sasniedz atbilstošs ūdens daudzums.
Griezējdisks slīd.	Vadības gultņi nevar brīvi pārvietoties. Ļodzīgs gultnis nespēj pietiekoši stingri spiest griezējdisku pie dzenošā skrīmeļa.
	Dzenošais skrīmelis ir nodilis. Skrīmeļa nodilšanu veicina slīpējoši materiāli un pārāk maz ūdens.
	Vadoša gultņa atloki ir nodiluši. Ja ir nodilusi vairāk nekā puse no atloka, griezējdisks slīd.
	Nodilusi ir greizējdiska sliede un iekšējā mala. Iemesls ir maza ūdens padeve slīpējošiem materiāliem un/vai nodilis dzenošais skrīmelis, kas veicina griezējdiska slīdēšanu.

TEHNISKIE DATI

Tehniskie dati

Tehniskie dati	K6500 Ring
Motors	
Elektromotors	HF augstfrekvence
Izejošās ass maksimālais ātrums, apgr./min	9000
3 fāžu darbība, motora izvade — maks. kW	5,5
1 fāzes darbība, motora izvade — maks. kW	3
Svars	
Iekārta ar kabeļu iepakojumu bez asmens, kg	13.1
Dzesēšana ar ūdeni	
Asmens dzesēšana ar ūdeni	Jā
Maks. ieteicamais ūdens spiediens, bāri	8
Min. ieteicamā ūdens plūsma, l/min	4 pie ūdens temperatūras 15 °C
Savienojuma uzgalis.	Tips „Gardena”.
Trokšņa emisijas (skatīt 1. piezīmi)	
Skaņas jaudas līmenis, mērits dB(A)	110
Skaņas jaudas līmenis, garantēts dB(A)	111
Skaņas līmenis (skatīt 2. piezīmi)	
Trokšņu līmenis pie operatora ausīm, dB (A)	99
Ekvivalenti vibrāciju līmeņi, a_{hveq} (sk. piezīmi Nr.3)	
Priekšējā rokturī, m/s^2	2,4
Aizmugurējā rokturī, m/s^2	1,5

Piezīme Nr. 1: Trokšņa izplūde apkārtņē ir mērita kā trokšņa jauda (L_{WA}) atbilstoši EN 60745-1.

Piezīme Nr. 2: Trokšņa spiediena līmenis atbilstoši EN 60745-1. Sniegtajos datos par trokšņa spiediena līmeni ir tipiska statistiskā izkliede 1.0 dB(A) (standartnovirze).

Piezīme Nr. 3: Saskaņā ar EN 60745-2-22, ekvivalentu vibrācijas līmeni aprēķina pēc vibrāciju līmeņu laikā izstarotās kopējās enerģijas pie dažādiem darba apstākļiem. Sniegtajos datos par vibrācijas līmeni ir tipiska $1 m/s^2$ statistiskā izkliede (standarta novirze).

Griešanas aprīkojums

Griešanas disks, mm	350
Maks. perifērijas ātrums, m/s	55
Maks. asmens ātrums, apgr./min.	3000
Maks. griešanas dziļums, mm	270

TEHNISKIE DATI

Garantija par atbilstību EK standartiem

(Attiecas vienīgi uz Eiropu)

Husqvarna AB, SE-561 82 Huskvarna, Zviedrija, tel: +46-36-146500, ar šo apliecina, ka betona griešanas mašīna **Husqvarna K6500 Ring** no 2016. gada sērijas numuriem un uz priekšu (etiķetē gadi norādīti tekstā, kam seko sērijas numurs) atbilst norādījumiem PADOMES DIREKTĪVĀ :

- 2006. gada 17. maijs, Direktīva **2006/42/EK**, "par mašīnu tehniku".
- 2014. g. 26. februāris "par elektromagnētisko saderību" **2014/30/ES**.
- 2014. gada 26. februāra direktīva par tādu elektroiekārtu pieejamību tirgū, kas paredzētas lietošanai noteiktās sprieguma robežās **2014/35/ES**.
- **2011/65/ES** (2011. gada 8. jūnijs) "par dažu bīstamu vielu izmantošanas ierobežošanu".

Izmantoti sekojoši standarti: EN ISO 12100:2010, EN 55014-1:2006, EN 55014-2/A1:2001, EN 61000-3-2:2006, EN 61000-3-3:2008, EN 60745-1:2009, EN 60745-2-22:2011.

Gēteborga, 2016. gada 30. marts

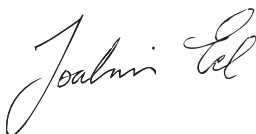

Joakim Ed

starptautiskās izpētes un attīstības vadītājs

Construction Equipment Husqvarna AB

(Pilnvarotais Husqvarna AB pārstāvis ir atbildīgs par tehnisko dokumentāciju.)

ELEKTROSHĒMA

Elektroshēma

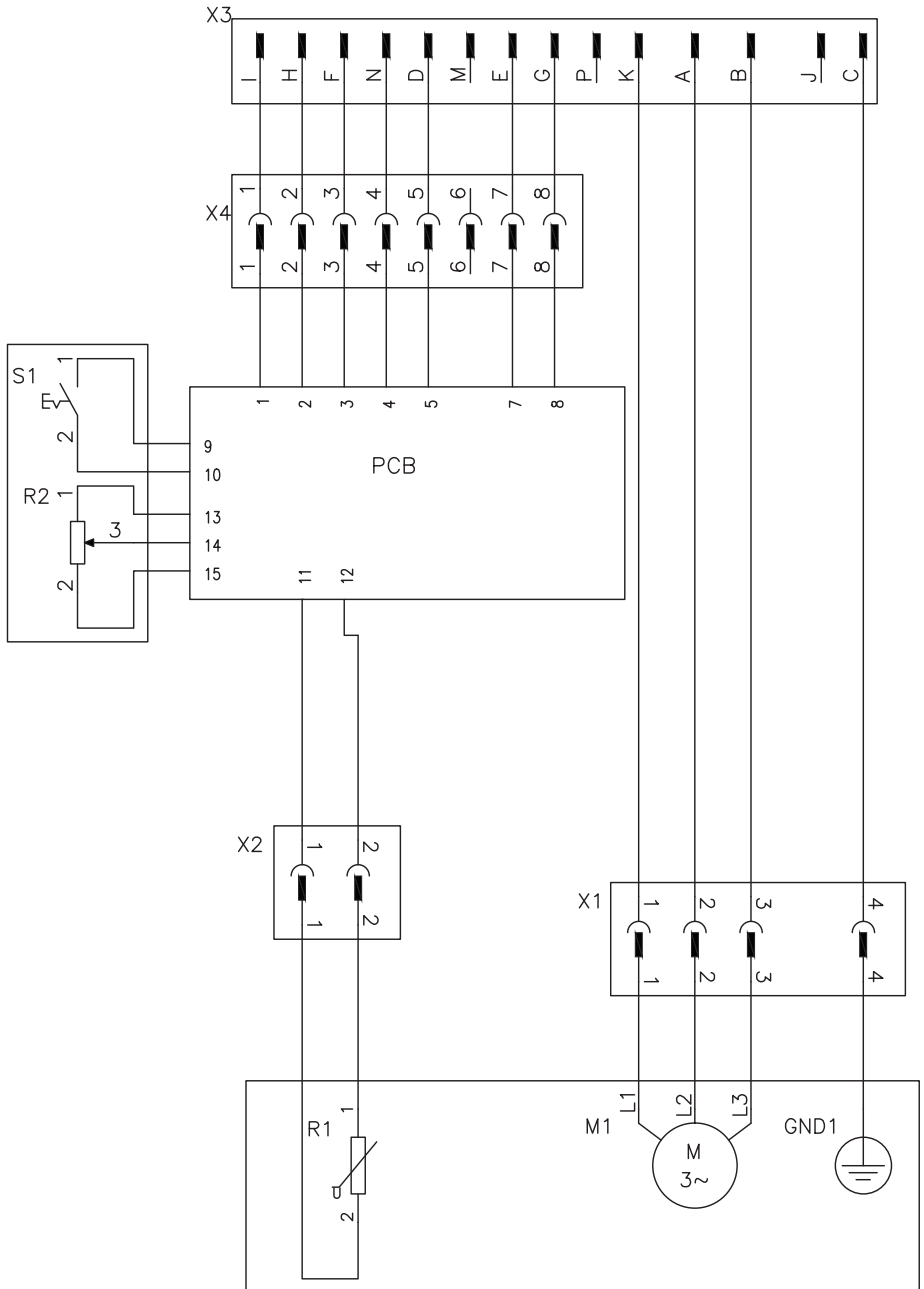

SUTARTINIAI ŽENKLAI

Simboliai ant įrengino:

Ši vadovo versija yra tarptautinė, naudojama visose angliškai kalbančiose šalyse už Šiaurės Amerikos ribų. Jei gaminį naudojate Šiaurės Amerikoje, naudokitės JAV versija.

PERSPĖJIMAS! Netinkamai ar neatsargiai naudojant įrenginį, jis gali sunkiai ar mirtinai sužaloti operatorių ar kitus asmenis.

Prieš naudodami įrenginį, atidžiai perskaitykite operatoriaus vadovą ir įsitikinkite, ar viską gerai supratote.

Dėvėkite asmens saugos priemones. Žr. poskyrį "Asmens saugos priemonės".

Patikrinkite, ar pjovimo diskai neįtrūkę ir kitaip nesugadinti.

Nenaudokite diskinių pjūklų medienai.

PERSPĖJIMAS! Pjaunant atsiranda dulkių, o tai gali pakenkti žmogaus sveikatai. Naudokite patvirtintą kvėpavimo apsaugą. Dirbkite gerai ventiliuojamoje vietoje.

PERSPĖJIMAS! Nuo disko žyrančios kibirkštys gali uždegti lengvai užsiliepsnojančias medžiagas, tokias kaip benzinas (dujos), mediena, rūbai, sausa žolė ir pan.

PERSPĖJIMAS! Atatranka yra staigi, greitai ir smarki, ji gali sukelti gyvybei pavojingų sužeidimų. Prieš naudodami įrenginį perskaitykite ir supraskite šiam vadove pateiktas instrukcijas.

Šis gaminys atitinka galiojančius Europos (CE) reikalavimus.



Aplinkosaugos žymėjimas. Simboliai, esantys ant produkto ir jo pakuotės, nurodo, kad šio produkto negalima laikyti komunalinėmis atliekomis. Jis turi būti atiduotas atitinkamai perdirbimo įmonei, kuri išmontuotų elektros įrangą ir elektronikos komponentus.



Jei produktas bus išmestas tinkamai, tai padės išvengti neigiamos įtakos aplinkai ir žmonėms.

Dėl išsamesnės informacijos apie produkto išmetimą susisiekite su savo savivaldybe, komunalinių atliekų išvežimo bendrove arba parduotuve, iš kurios produktą pirkote.

Kiti ant įrenginio pateikti simboliai (lipdukai) skirti specialiems kai kurių rinkų sertifikavimo reikalavimams.

Įspėjimo lygių paaškinimas

Įspėjimai yra suskirstyti į tris lygius.

PERSPĖJIMAS!



PERSPĖJIMAS! Taikomas, kai operatoriui kyla mirtino arba rimto sužeidimo pavojus arba kai tikėtina, kad bus pakenkta aplinkai, jei nesilaikoma naudojimo vadove pateiktų instrukcijų.

ĮSPĖJIMAS!



ĮSPĖJIMAS! Taikomas, kai operatoriui kyla sužeidimo pavojus arba kai tikėtina, kad bus pakenkta aplinkai, jei nesilaikoma naudojimo vadove pateiktų instrukcijų.

DĖMESIO!

DĖMESIO! Taikomas, kai kyla pavojus sugadinti medžiagas ar įrenginį, jei nesilaikoma naudotojo vadove pateiktų instrukcijų.

Turiny**SUTARTINIAI ŽENKLAI**

Simboliai ant įrengino:	56
Įspėjimo lygių paaiškinimas	56

TURINYS

Turiny	57
--------------	----

PRISTATYMAS

Gerbiamas kliente!	58
Konstrukcija ir savybės	58
K6500 Ring	58

KAS YRA KAS?

Pjaustytuvo dalys – K6500 Ring?	59
---------------------------------------	----

ĮRENGINIO SAUGOS ĮRANGA

Bendra informacija	60
--------------------------	----

PJAUNAMIEJI DISKAI

Bendra informacija	62
Deimantiniai diskai	62
Pavara	63
Gabenimas ir laikymas	63

MONTAVIMAS IR REGULIAVIMAS

Bendra informacija	64
Geležties montavimas	64
Aušinimo vandens padavimas	65
Vandens tiekimas	65
Vandens dozavimas	65

DARBAS

Saugos priemonės	66
Bendri saugumo perspėjimai	66
Pagrindiniai darbo principai	68
Gabenimas ir laikymas	73

ĮJUNGIMAS IR IŠJUNGIMAS

Prieš užvedant variklį	74
Užvedimas	74
Išjungimas	74

TECHNINĖ PRIEŽIŪRA

Bendra informacija	75
Techninės priežiūros grafikas	75
Valymas	75
Funkcinė patikra	76
Geležties perdėjimas	78

KLAIŲ PAIEŠKA

Mechanika	79
-----------------	----

TECHNINIAI DUOMENYS

Techniniai duomenys	80
Pjovimo įranga	80
EB atitikties patvirtinimas	81

SUJUNGIMO SCHEMA

Laidų schema	82
--------------------	----

Gerbiamas kliente!

Dėkojame, kad pasirinkote Husqvarna gaminį!

Mes tikimės, jog Jūs būsite patenkintas savo įrenginiu, kuris išliks Jūsų palydovu ir tolimoje ateityje. Įsigijus nors vieną mūsų gaminį, Jums bus suteikta profesionali remonto ir techninės priežiūros pagalba. Jei įrenginį pirkote ne iš mūsų įgaliotų prekybos atstovų, pasiteiraukite jų, kur yra artimiausios techninės priežiūros dirbtuvės.

Šis operatoriaus vadovas yra labai naudingas. Darbo vietoje jį laikykite po ranka. Vykdydami vadove pateiktus nurodymus (darbo, techninės priežiūros ir pan.), galite prailginti įrenginio eksploatacijos trukmę ir pakelti naudoto įrenginio vertę. Jei Jūs sumanysite perduoti įrenginį, nepamirškite perduoti šį operatoriaus vadovą naujam savininkui.

Daugiau kaip 300 inovacijos metų

Švedijos įmonės Husqvarna AB istorija prasidėjo 1689 metais, kai šalis karalius Karlas XI įsakė pastatyti muškietų gamybos fabriką. Jau tuomet buvo pakloti inžinerinio meistriškumo pagrindai, leidę sukurti kai kuriuos moderniausius pasaulyje gaminius tokiose srityse kaip medžiokliniai ginklai, dviračiai, motociklai, buitiniai prietaisai, siuvamosios mašinos ir aplinkos priežiūrai skirti gaminiai.

Husqvarna yra pasaulio lyderė, gaminanti motorinius įrenginius, kurie skirti miškininkystei, parkų, vejų ir sodų priežiūrai, taip pat pjovimo įrangą ir deimantinius įrankius statybos bei akmens pramonei.

Savininko atsakomybė

Savininkas / darbdavys atsako už tai, kad operatorius turėtų pakankamai žinių apie saugų įrenginio naudojimą. Darbų vykdytojai ir operatoriai turi perskaityti ir suprasti šį operatoriaus vadovą. Jie privalo žinoti:

- Įrenginio saugos instrukcijas.
- Įrenginio pritaikymo ir apribojimų sritį.
- Kaip įrenginį reikia naudoti ir techniškai prižiūrėti.

Nacionaliniai įstatymai gali reglamentuoti šio įrenginio naudojimą. Prieš pradėdami naudoti šį įrenginį sužinokite, kokie įstatymai taikomi jūsų darbo vietoje.

Gamintojo išlyga

Po šio vadovo išleidimo Husqvarna gali pateikti papildomos informacijos apie saugų šio gaminio naudojimą. Savininkas atsako už tai, kad būtų laikomasi saugiausių naudojimosi metodų.

Husqvarna AB nuolat siekia tobulinti savo produktus, pasilikdama sau teisę keisti jų formą ir išvaizdą be išankstinio įspėjimo.

Dėl klientų informavimo ir pagalbos susiekite su mumis svetainėje: www.husqvarnacp.com

Konstrukcija ir savybės

Tai yra aukšto dažnio elektrinės pjovimo, gręžimo ir sienų pjovimo įrangos grupei priklausantis gaminys. Šie įrenginiai skirti pjaustyti kietas medžiagas, pavyzdžiui, mūrą ar gelžbetonį; jie neturėtų būti naudojami jokiam kitam tikslui, išskyrus aprašytuosius šiame vadove.

Husqvarna gaminiai pasižymi puikiomis eksploatacinėmis savybėmis, patikimumu, novatoriška technologija, pažangiais techniniais sprendimais ir tausoja aplinką. Norėdamas saugiai naudotis šiuo gaminiumi, operatorius turi atidžiai perskaityti šį vadovą. Jei prireiktų išsamesnės informacijos, teiraukitės savo prekybos atstovo arba kreipkitės į Husqvarna".

Kai kurios unikalias Jūsų gaminio savybės aprašytos toliau.

K6500 Ring

- Prie įrenginio galima jungti tiek vienfazės, tiek trifazės įtampos maitinimo šaltinius, todėl jis universalus ir praktiškas.
- Elgard™ yra elektroninė variklio apsaugos nuo perkrovos sistema. Ši sistema tausoja įrenginį ir paigina jo eksploatacijos trukmę. Elgard™ duoda įspėjamąjį signalą, kai artėja didžiausia įrenginio apkrova. Apkrovos indikatorius parodo naudotojui, kad pjovimo procese yra naudojamas tinkamas apkrovos lygis ir pateikia įspėjimą, jei sistema gali perkaisti.
- Veiksmingi vibracijos slopintuvai tausoja plaštakas ir rankas.
- Įrenginio konstrukcija lengva, kompaktiška ir ergonomiška, todėl jį patogų gabenti.
- Dvigubai didesnis – 270 mm (10,6 col.) – pjovimo gylis nei įprastų geležčių. Galima veiksmingai pjauti iš vienos pusės.
- Įrenginyje įtaisyta DEX (dulkių šalinimo) sistema, kuri nedideliu vandens kiekiu maksimaliai sulauko dulkes.

KAS YRA KAS?

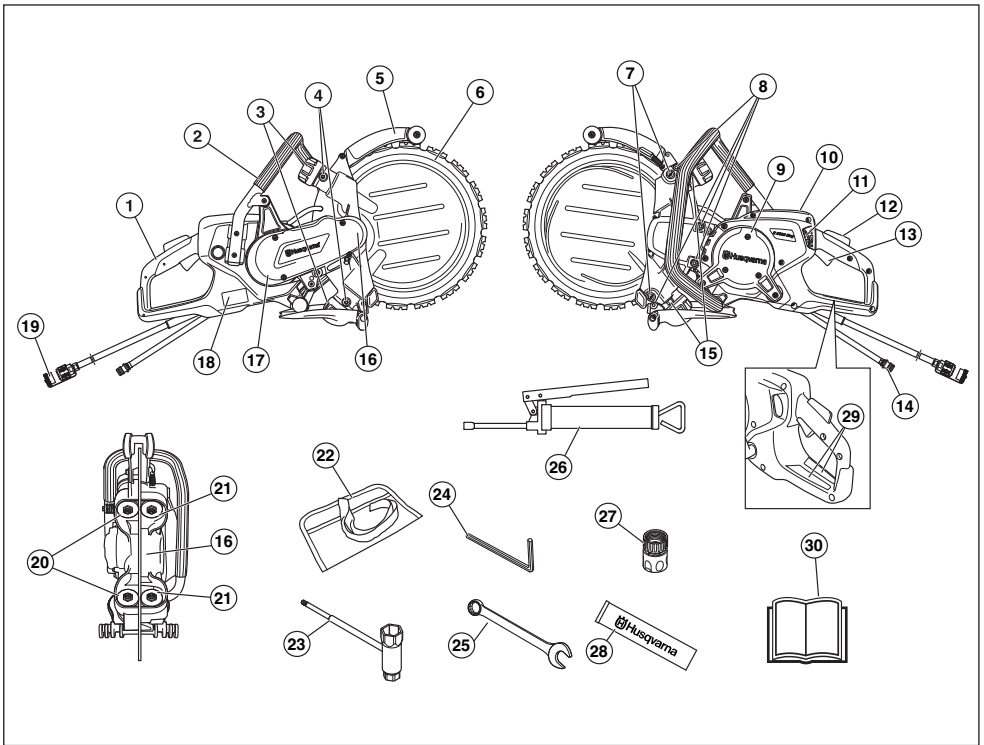

Pjaustytuvo dalys - K6500 Ring?

- | | |
|--|-------------------------------------|
| 1 Galinė rankena | 16 Vedančioji žvaigždutė |
| 2 Priekinė rankena | 17 Dirželio apsauga |
| 3 Vedančiųjų velenėlių ratukas | 18 Tipo plokštelė |
| 4 Tepimo antgaliai | 19 Jungtis |
| 5 Geležtės apsauga/purvasaugis | 20 Vedantieji velenėliai |
| 6 Deimantinė geležtė | 21 Atraminiai velenėliai |
| 7 Reguliavimo varžtai | 22 Įrankių krepšys |
| 8 Varžtai, atraminio ratuko dangtis | 23 Universalus varžliaraktis |
| 9 Variklio dangtis | 24 6 mm šešiakampis raktas |
| 10 Ekranas | 25 Varžliaraktis atviru galu, 19 mm |
| 11 Vandens čiaupas su srauto ribotuvu | 26 Tepimo švirškatas |
| 12 Akceleratoriaus gaiduko blokatorius | 27 GARDENA® vandens jungtis |
| 13 Akceleratoriaus gaidukas | 28 Guolių tepalas |
| 14 Vandens jungtis, įvestis | 29 Informacinė ir įspėjimo lentelė |
| 15 Atraminų ratukų pečių fiksavimo varžlės | 30 Naudojimosi instrukcijos |

Bendra informacija



PERSPĖJIMAS! Niekada nenaudokite įrenginio, jeigu jo saugos įranga neveikia. Jei Jūsų įrenginys neatitiks bet kurio iš šių reikalavimų, kreipkitės į savo techninės priežiūros atstovą dėl įrenginio remonto.

Siekiant apsaugoti nuo atsitiktinio paleidimo, šiame skyriuje aprašytus žingsnius reikia atlikti išjungus variklį ir ištraukus maitinimo laidą iš elektros lizdo, jeigu nenurodyta kitaip.

Šiame skyriuje aprašoma įrenginio saugos įranga ir jos paskirtis, o taip pat kaip ją tikrinti bei techniškai prižiūrėti, kad ji tinkamai veiktų.

Akseleratoriaus blokatorius ir vandens įjungimo / išjungimo vožtuvas

Akseleratoriaus blokatorius yra suprojektuotas, kad būtų išvengta atsitiktinio akseleratoriaus įjungimo ir būtų galima reguliuoti vandens įjungimo / išjungimo vožtuvą.

Kai paspaudžiate užraktą (1) į rankeną (t. y., kai suimate rankeną), jis atidaro vandens vožtuvą ir atleidžia akseleratoriaus gaiduką (2).

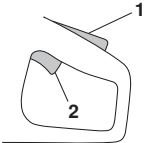

Atleidus rankenos suimamąją dalį, oro sklendės reguliatorius ir oro sklendės reguliatoriaus fiksatorius grįžta į pradinę padėtį. Tokioje padėtyje mašina sustos ir akseleratoriaus gaidukas bus užrakintas, o vandens vožtuvas grįš į uždarytą padėtį.

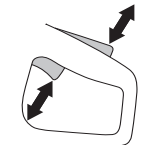

Akseleratoriaus blokatoriaus tikrinimas

- Patikrinkite, ar maitinimo jungiklis yra užfiksuotas, kai maitinimo jungiklio fiksatorius yra savo pradinėje padėtyje.



- Paspauskite gaiduko blokatorių ir patikrinkite, ar jis grįžta į savo pirminę padėtį jį atleidus.



- Patikrinkite, ar maitinimo jungiklis ir jo fiksatorius laisvai juda, o grįžimo spyruoklė funkcionuoja.

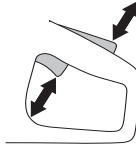

Geležtės apsauga

Ši apsauga tvirtinama virš geležtės, ji sukonstruota taip, kad apsaugotų naudotoją nuo geležtės atplaišų ar pjaunamos medžiagos skeveldru.

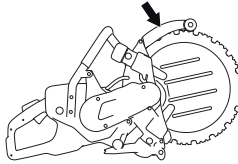

Geležtės apsaugos patikra



PERSPĖJIMAS! Prieš užvesdami įrenginį visada patikrinkite, ar tinkamai pritvirtinta apsauga. Taip pat patikrinkite, ar geležtė yra teisingai pritvirtinta ir nėra pažeista. Pažeista geležtė gali sužaloti. Žr. nurodymus skyriuje „Montavimas ir reguliavimas“.

- Patikrinkite, ar apsauga yra sveika ir nėra įtrūkusi ar deformuota.

Vibracijos slopinimo sistema



PERSPĖJIMAS! Ilgalaikė vibracija žmonėms su sutrikusia kraujotaka gali sukelti kraujagyslių sutrikimus bei pažeisti nervus. Kreipkitės į gydytoją, jei Jūs jaučiate simptomus, kurie, Jūsų manymu, galėjo atsirasti dėl ilgalaikės vibracijos. Šių simptomų pavyzdžiai yra šie: kūno tirpimas, sutrikęs jautrumas, persėjimas, skausmas, sumažėjusi jėga, odos ar jos ploto spalvos pokyčiai. Šie simptomai dažniausiai pasireiškia pirštuose, plaštakose ir rankų sąnariuose. Šie požymiai gali labiau paūmėti žemoje temperatūroje.

- Jūsų įrenginyje sumontuota vibracijos slopinimo sistema, dėl ko mažėja vibracija ir lengviau dirbti.
- Įrenginio vibracijos slopinimo sistema mažina vibraciją, kuri iš variklio ar pjovimo įrangos perduodama į rankenas.

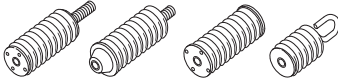

Vibracijos slopinimo sistemos tikrinimas



PERSPĖJIMAS! Variklis turi būti išjungtas ir jungtis turi būti atjungta nuo maitinimo bloko.

- Reguliariai tikrinkite, ar nėra įtrūkimų ir deformacijų vibracijos slopinimo elementuose. Pakeiskite juos, jei pažeisti.
- Patikrinkite, kad vibracijos slopinimo elementas būtų saugiai pritvirtintas tarp variklio bloko ir rankenų.

PJAUNAMIEJI DISKAI

Bendra informacija



PERSPĖJIMAS! Pjaunamieji diskai gali subyrėti ir sunkiai sužaloti su pjaustytuvu dirbantį asmenį.

Disko gamintojas teikia įspėjimus ir rekomendacijas dėl disko naudojimo ir tinkamos jo priežiūros. Tokie įspėjimai teikiami su disku.

Diskas turi būti patikrintas prieš montuojant jį ant pjūklo, taip pat turi būti dažnai tikrinamas naudojimo metu. Apžiūrėkite, ar nėra įtrūkimų, trūkstatų segmentų (deimantiniuose diskuose) arba nuskilusių detalių. Sugadinto disko nenaudokite.



PERSPĖJIMAS! Niekada nenaudokite pjaunamųjų diskų, kurių sūkių skaičius mažesnis už pjaustytuvo sūkių skaičių. Naudokite tik Husqvarna“ žiedinius diskus, skirtus naudoti su šia mašina.

Deimantiniai diskai

Bendra informacija



PERSPĖJIMAS! Niekada disko nenaudokite pjauti kitas medžiagas nei jis yra skirtas.

Niekada deimantiniu disku nepjaukite plastiko. Dėl pjovimo metu atsiradusio karščio plastikas gali išsilydyti, prilipti prie pjovimo disko ir sukelti atotrūkį.

Pjaunant deimantiniai diskai labai įkaista. Neteisingai naudojant, diskas perkaista ir gali deformuotis, sugadindamas ar sužalodamas.

Pjaunant metalą skrenda kibirkštys, kurios gali sukelti gaisrą. Nenaudokite įrenginio arti degių medžiagų ar dujų.

- Deimantiniai diskai sudaryti iš plieninio korpuso su pritvirtintais pramoninių deimantų segmentais.

Skirtingų medžiagų pjovimo deimantiniai diskai

- Deimantiniai pjovimo diskai idealiai tinka mūriui ir gelžbetoniui. Kreipkitės į platintoją pagalbos pasirinkant tinkamą produktą.
- Deimantiniai diskai yra kelių kietumo laipsnių.
- "Minkštas" diskas turi santykinai trumpą tarnavimo laiką ir pasižymi geromis pjovimo savybėmis. Jis naudojamas pjaunant, pvz., granitą ir kietą betoną. "Kietas" diskas pasižymi ilgesniu tarnavimo laiku, blogesnėmis pjovimo savybėmis ir turi būti naudojamas pjaunant minkštas medžiagas, pvz., plytas ir asfaltą.

Deimantinių diskų galandymas

- Visada naudokite tik pagaląstą deimantinį diską.
- Deimantiniai diskai gali atšipti, jei pjovimo metu jie netinkamai spaudžiami arba pjaunamos kai kurios medžiagos, pvz., ypač tvirtas gelžbetonis. Jeigu pjaunama atšipusiu deimantiniu disku, jis perkaista ir gali atspalaiduoti deimantiniai segmentai.
- Diską galite pagaląsti pjudami sąlyginai minkštą medžiagą, pvz., smiltainį ar plytą.

Deimantiniai diskai ir aušinimas



PERSPĖJIMAS! Šio pjūklo žiediniai diskai turi būti nuolatos naudojami su vandeniu, kad diskai neperkaistų, nesuskiltų ir nesukeltų sužalojimų ar žalos.

Pjovimo diskus visada aušinkite vandeniu. Pjovimo metu naudojamas vanduo nuolat aušina ašmenis ir neleidžia jiems perkaisti.

Aušinimas vandeniu atvėsina diską ir pailgina jo eksploatacijos trukmę ir kartu sumažina susidarančių dulkių kiekį.

Deimantinių geležčių vibracijos

Per daug spaudžiant, geležtė praras apvalumą, pradės vibruoti.

Mažesnis spaudimas turėtų sumažinti vibraciją. Kitu atveju pakeiskite geležtę.

PJAUNAMIEJI DISKAI

Pavara

Dėl unikalių įrangos konstrukcijos jėga neperduodama per geležtės centrą. Valdymo velenėlių flanšai yra geležtės griovelyje. Valdymo velenėlių spyruoklės spaudžia velenėlius, kurie savo ruožtu spaudžia V formos kraštą geležtės viduje link V formos griovelio vedančiojoje žvaigždutėje. Vedančioji žvaigždutė yra ant ašies, kurią dirželio pagalba varo variklis.

Tokiu būdu naudojant 350 mm (14 colių) deimantinę geležtę, galima pjauti iki 270 mm (10,6 colių).

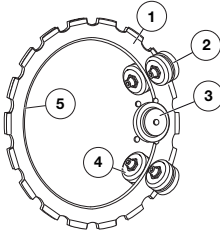

- 1 Geležtė
- 2 Atraminiai velenėliai
- 3 Vedančioji žvaigždutė
- 4 Vedantieji velenėliai
- 5 V formos kraštas

DĖMESIO! Deimantinės geležtės tarnavimo laikotarpiu velenėlius reikėtų tikrinti du kartus – po naujos geležtės pritvirtinimo ir kai geležtė yra sunaudota 50%.

Gabenimas ir laikymas

- Įsitikinkite, kad mašina įtvirtinta ir kad vežant ir sandėliuojant mašiną diskas tinkamai apsaugotas.
- Prieš naudodami apžiūrėkite, ar diskas nepažeistas pervežimo ar sandėliavimo metu.
- Geležtę laikykite sausiai.

MONTAVIMAS IR REGULIAVIMAS

Bendra informacija



PERSPĖJIMAS! Prieš valydami, atlikdami priežiūrą ar montuodami, visada ištraukite kištuką iš lizdo. Nelaukti geležtės judesiai gali sukelti rimtas traumas.

Husqvarna™ deimantiniai diskai patvirtinti naudoti su rankiniais pjaustytuvais.

Savo asortimente ems turime geležtės įvairioms medžiagoms pjauti. Kreipkitės į savo Husqvarna prekybos atstovą dėl informacijos, kokia geležtė geriausiai tinka Jūsų poreikiams.



Geležtės montavimas



PERSPĖJIMAS! Nedėkite naujo deimantinio segmento ant panaudoto disko korpuso (keičiant antgalį). Disko korpusas skirtas atlaikyti įtampą, kuri patiriama naudojant originalų segmentą. Pakeitus diską, dėl disko korpusui tenkančios papildomos įtamos jis gali sulūžti arba sutrūkti ir rimtai sužeisti operatorių. Todėl Husqvarna™ nerekomenduoja naudoti pakeistų žiedinių pjovimo diskų. Dėl instrukcijų susisiekite su savo Husqvarna™ prekybos atstovu.



PERSPĖJIMAS! Prieš tvirtindami geležtę ant įrenginio patikrinkite, ar ji nėra pažeista. Pažeistos geležtės gali sprogti ir rimtai sužeisti.

- Nuvalykite purvą nuo geležtės paviršiaus.

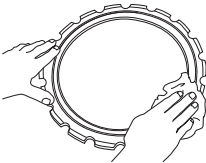

- Atsukite atraminio velenėlių gaubto tvirtinimo varžles.

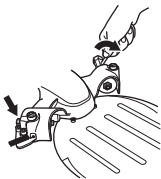

- Kelis kartus pasukite reguliavimo varžtus.

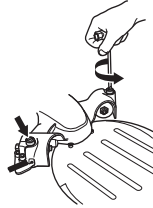

- Atsukite tvirtinimo rankenėlę taip, kad spyruoklė nebūtų tokia įtempta.

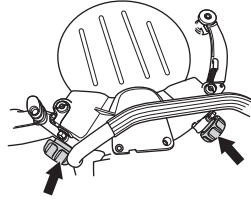

- Naudodami 6 mm šešiakampį raktą, atsukite keturis varžtus, kurie laiko atraminio velenėlio gaubtą ir jį nuimkite.

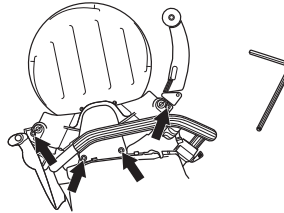

- Pritvirtinkite geležtę.

Geležtė vienoje pusėje turi griovelį (1) – valdymo griovelį atraminiams velenėliams. Įsitinkinkite, ar geležtės V formos kraštas patenka į vedančiąją žvaigždutę, o geležtės valdymo griovelis tinka kiekvienam vedančiajam velenėliui. Žr. nurodymus skyriuose „Diskai“.

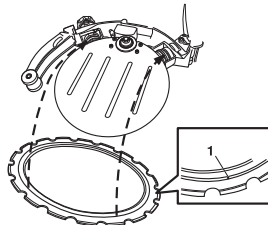

- Jei reikia, įspauskite vedantįjį velenėlį, kad jis labiau priglustų prie geležtės griovelio.

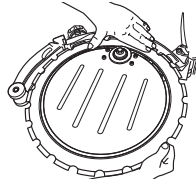

MONTAVIMAS IR REGULIAVIMAS

- Pritvirtinkite atraminių ritinėlių gaubtelį ir įsitinkinkite, ar vedančiųjų velenėlių flanšai vis dar yra geležtės griovelyje.

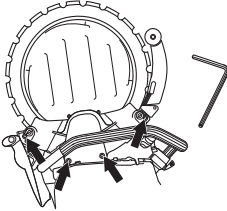

- Paskui stipriai priveržkite keturis varžtus.
- Pasukite geležtę ir įsitinkinkite, ar atraminiai velenėliai nėra įtempti geležtės atžvilgiu.

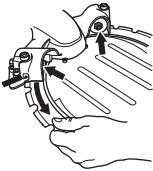

PASTABA! Įrenginys turi būti vertikaliaje padėtyje. Jei įrenginys guli ant šono, geležtės svoris neleis tiksliai sureguliuoti. Klaidingas sureguliojimas gali pažeisti geležtę. Jei geležtė sukasi lėtai arba sustoja, nedelsiant nutraukite darbą ir ieškokite klaidos.

- Nustatykite reguliavimo varžtus taip, kad atraminiai velenėliai liestųsi su geležte.

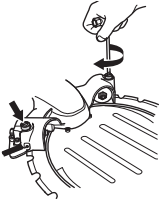

- Sureguliuokite taip, kad nykščiu būtų galima lengvai atlaikyti atraminius velenėlius, kai geležtė sukasi. Atraminis velenėlis tik kartais susiks su geležte.

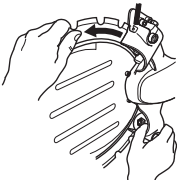

- Priveržkite atraminių velenėlių gaubto tvirtinimo varžtes.

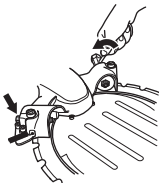

- Pasukite geležtę ir patikrinkite, ar vis dar nykščiu galima atlaikyti velenėlius, kai geležtė sukasi.
- Stipriai priveržkite ratukus ir įrenginys bu paruoštas eksploatacijai.

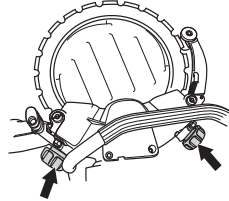

Aušinimo vandens padavimas

Vandens žarną prijunkite prie vandens šaltinio. Vandens srovę reguliuojama atsukant vožtuvą. Sumažinkite vandens srovę: 4 l/min. Atsiminkite, kad įrenginio žarnos antgalis yra su filtru.

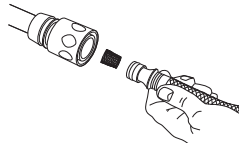

Vandens tiekimas

Įspausdus akceleratoriaus blokatorių (A), atsidaro vandens sklendė.

Vandens vožtuvas lieka atviras ir akceleratoriaus blokatorius (1) lieka nuspaustas tol, kol akceleratorius (2) yra laikomas nuspaustas.

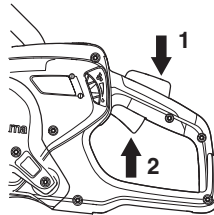

Vandens dozavimas

Vandens srovę eksploatacijos metu galima reguliuoti nykščiu.

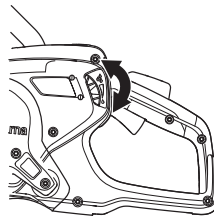

Būtina stipri vandens srovė maksimaliam geležčių tarnavimo laikui.

DĖMESIO! Vandens slėgis ir vandens srovė turi ypatingą reikšmę geležtės aušinimui ir tarnavimo laikui. Nepakankamas aušinimas trumpina vedančiųjų velenėlių, atraminių velenėlių, vedančiosios žvaigždutės ir geležtės tarnavimo laiką.

Saugos priemonės

Bendra informacija

Niekada nenaudokite įrenginio, jei nelaimės atveju nebūtų kaip iškviešti pagalbą.

Asmens saugos priemonės

Naudodami įrenginį, visada dėvėkite patvirtintas asmens saugos priemones. Asmens saugos priemonės nepašalina sužeidimo rizikos, tačiau nelaimingo atsitikimo atveju mažiau nukentėsite. Paprašykite pardavėjo išrinkti Jums tinkamiausias priemones.



PERSPĖJIMAS! Naudojant pjovimo, šlifavimo, gręžimo, šveitimo ar formavimo įrankius, gali atsirasti dulkių ir garų, kurie išskiria kenksmingas chemines medžiagas. Pasidomėkite medžiagų, su kuriomis dirbsite, sudėtimi, ir naudokite tinkamą respiratorių.

Ilgalaikis triukšmo poveikis gali nesugrąžinamai pakenkti klausai. Todėl visada naudokite pripažintas apsaugines ausines. Naudojant apsaugines ausines, būkite atidus dėl įspėjamųjų signalų ar garsų. Išjungus variklį, visada nusiimkite apsaugines ausines.

Visada dėvėkite:

- Patvirtintą apsauginį šalną
- Apsaugines ausines
- Patvirtintą akių apsaugą. Jei naudojamas apsauginis skydelis, turi būti nešiojami ir patvirtinti apsauginiai akiniai. Patvirtinti apsauginiai akiniai turi atitikti ANSI Z87.1 (JAV) arba EN 166 (ES šalyse) standartų reikalavimus. Apsauginiai skydeliai turi atitikti EN 1731 standarto reikalavimus.
- Kvėpavimo kaukę
- Patvarias ir neslidžias pirštines
- Ne per didelę, patvarią ir patogią, judesių nevaržančią aprangą Pjaunant šoka kibirkštys, nuo kurių gali užsiliepsnoti drabužiai. Husqvarna® rekomenduoja vilkėti drabužius iš ugniai atsparios medvilnės arba storo džinsinio audinio. Nevilkėkite rūbų, pasiūtų iš tokių audinių kaip nailonas, poliesteris ar viskozė. Užsiliepsnoję tokie audiniai gali išsilydyti ir prilipti prie odos. Nemūvėkite šortų.
- Aulinius batus su plienine pirštų apsauga ir rantytu padu

Kitos saugos priemonės



ISPĖJIMAS! Dirbant įrenginys gali kibirkščiuoti ir sukelti gaisrą. Gaisro gesinimo priemonės visada laikykite po ranka.

- Gesintuvus
- Pirmosios pagalbos rinkinį

Bendri saugumo perspėjimai

Šiame skyrelyje aprašomos esminės saugaus mašinos naudojimo taisyklės. Pateikta informacija niekada nepakeis tų žinių ir praktinės patirties, kurių turi profesionalas. Jei tam tikroje situacijoje pasijutote nesaugiai, prietaisą išjunkite ir kreipkitės pagalbos į specialistą. Kreipkitės į prekybos agentą, techninės priežiūros atstovą arba patyrusį naudotoją. Nemėginkite atlikti darbo, dėl kurio nesate tikras!

- Prieš naudodami įrenginį, atidžiai perskaitykite operatoriaus vadovą ir įsitinkinkite, ar viską gerai supratote. Taip pat rekomenduojama, kad pirmą kartą įrenginį naudojantys operatoriai prieš darbą gautų praktines instrukcijas.
- Atminkite, kad Jūs, operatorius, atsakote už tai, kad nekiltų pavojus žmonėms ir jų nuosavybei.
- Įrenginys turi būti švarus. Ženklai ir lipdukai turi būti puikiai įskaitomi.



PERSPĖJIMAS! Perskaitykite visus saugumo įspėjimus ir instrukcijas. Nesilaikant perspėjimų ir instrukcijų galima sukelti gaisrą, gauti elektros šoką ir (arba) patirti rimtus sužeidimus.

Išsaugokite visus perspėjimus ir nurodymus ateičiai.

Terminas „elektros įrankis“ įspėjimuose reiškia jūsų elektra varomą (su laidu) įrenginį arba akumuliatoriaus varomą (belaidį) įrenginį.

Sauga darbo vietoje

- **Darbo vieta turi būti švari ir gerai apšviesta.** Užgriozdintos arba tamsios darbo vietos padidina nelaimingų atsitikimų galimybę.
- **Nedirbkite su elektros įrankiais sprogiose aplinkose, t.y. tokiose, kuriose yra degių skysčių, dujų ar dulkių.** Elektros įrankiai kelia kibirkštis, kurios gali uždegti dulkes ar garus.
- **Dirbant su elektros įrankiais vaikai ir pašaliniai žmonės turi laikytis atokiau.** Blaškymasis gali įtakoti jus prarasti valdymą.
- Nenaudokite esant nepalankioms oro sąlygoms. Pavyzdžiui, esant tirštam rūkui, lyjant, pučiant stipriam vėjui, esant dideliam šalčiui ir t. t. Darbas blogomis oro sąlygomis vargina, padidėja rizikos faktoriai, pavyzdžiui, dėl slidaus pagrindo.
- Niekada nepradėkite dirbti pjūklui, neatlaisvinę darbo vietos bei tvirtai neatsistoje. Apsidairykite, ar nėra galimų kliūčių netikėtam atsitrukimui. Įsitinkinkite, kad niekas ant jūsų neužkris ir nesužeis jūsų dirbant pjūklui. Būkite ypač atsargūs, dirbdami nuožulnaus reljefo vietovėje.



PERSPĖJIMAS! Pjaustytuvo apsauginės darbo zonos spindulys yra 15 metrų. Jūs atsakote už tai, kad darbo zonoje nebūtų nei gyvūnų, nei pašalinių asmenų. Nepradėkite pjauti, kol darbo zona neištuštėja ir jūs tvirtai neatsistojate.

Saugumas dirbant su elektra.

- Venkite kūnu liestis prie įžemintų paviršių, tokių kaip vamzdžiai, radiatoriai, šaldytuvai. Prisiilietus prie įžeminto paviršiaus, padidėja elektros šoko rizika.
- Nenaudokite elektros įrankių lyjant ar esant drėgmei. Į elektros įrankį patekęs vanduo padidina elektros šoko riziką.
- Nenaudokite laido ne pagal paskirtį. Niekuomet nenaudokite jo įrankiui nešti, tempti ar ištraukti įrankį iš rozetės. Saugokite laidą nuo karščio, tepalo, aštrių kampų ar judančių dalių. Pažeistas ar susipainiojęs laidas padidina elektros šoko riziką.
- Dirbdami su elektros įrankiu lauke naudokite laidą prailgintuvą, kuris būtų tinkamas naudoti lauke. Prailgintuvo, tinkamo dirbti lauke, naudojimas sumažina elektros šoko riziką.
- Patikrinkite, ar laidas ir jungiamasis laidas yra sveiki ir geroje būklėje. Įrenginio nenaudokite, jei jo laidas yra pažeistas, o palikite licencijuotose aptarnavimo dirbtuvėse suremontuoti. Pernelyg maži laidų matmenys gali sumažinti įrenginio pajėgumus ir sukelti perkaitimą.
- Įrenginįjunkite prie įžeminto lizdo. Patikrinkite, ar elektros tinklo srovė atitinka tą, kuri yra nurodyta ant maitinimo bloko nominalių parametrų plokštelės.
- Pradėdami dirbti įrenginiu, laidas turi būti už Jūsų, kad jo nepažeistumėte.



PERSPĖJIMAS! Negalima plauti mašinos naudojant slėgį, nes vanduo gali patekti į elektros sistemą arba variklį ir sugadinti mašiną ar sąlygoti trumpąjį sujungimą.

Asmeninis saugumas

- Dirbdami su įrankiu išlikite budrūs, stebėkite, ką darote ir vadovaukitės sveika nuovoka. Nenaudokite elektros įrankio būdami pavargę, jei vartojote narkotines medžiagas, alkoholį, vaistus. Net trumpiausias dėmesio nukreipimas dirbant su elektros įrankiu gali sąlygoti rimtą sužeidimą.
- Naudokite asmenines saugumo priemones. Visada nešioti akių apsaugą. Apsauginė įranga, tokia kaip raištis nuo dulkių, neslidūs batai, šalmas ar klausos apsauga, naudojama tinkamomis sąlygomis sumažins asmeninių sužeidimų riziką.
- Saugokitės nenumatyto įsijungimo. Prieš prijungdami įrankį prie maitinimo šaltinio ir (arba) akumulatoriaus, pakeldami ar nešdami įrankį įsitikinkite, kad jungiklis yra išjungtoje padėtyje. Nešant elektros įrankį uždėjus pirštą ant jungiklio ar prijungiant jį prie maitinimo šaltinio įjungus jungiklį galima sukelti nelaimingą atsitikimą.
- Prieš įjungdami elektros įrankį nuimkite bet kokius reguliavimo raktus ar veržliarakčius. Veržliaraktis ar raktas, palikti besisukančioje elektros įrenginio dalyje, gali jus sužeisti.

- Per daug nesilenkite į priekį. Visuomet išlaikykite pusiausvyrą ir stovėkite tvirtai. Tai leidžia geriau suvaldyti elektros įrankį netikėtose situacijose.
- Tinkamai apsirenkite. Nedėvėkite laisvų drabužių ar juvelyrinių dirbinių. Plaukus, drabužius ir pirštines laikykite atokiau nuo judančių dalių. Laisvi drabužiai, juvelyriniai dirbiniai ar ilgi plaukai gali būti įsukti į judančias dalis.
- Jei įrenginiai naudojami dulkių išsiurbimo ir surinkimo mechanizmuose, užtikrinkite, kad jie būtų tinkamai prijungti ir naudojami pagal paskirtį. Dulkių išsiurbimas gali sumažinti su jomis susijusius pavojus.
- Varikliui veikiant laikykitės atokiau nuo pjaunamųjų diskų.

Elektros įrankių naudojimas ir priežiūra

- Dirbdami per daug neapkraukite elektros įrankio. Darbui naudokite tinkamą elektros įrankį. Tinkamas elektros įrankis, skirtas konkrečiam darbui, leis jį atlikti geriau, saugiau ir greičiau.
- Nenaudokite elektros įrankio, jei jungiklis neįsijungia ar neišsijungia. Bet koks elektros įrankis, kurio negalima valdyti jungikliu yra pavojingas ir turi būti pataisytas.
- Nenaudojamą įrankį laikykite atokiau nuo vaikų ir neleiskite su įrankiu dirbti asmenims, kurie yra su juo nesupažinę ar neperskaitę šių instrukcijų. Neapmokytų asmenų rankose elektros įrankiai yra pavojingi.
- Prižiūrėkite elektros įrankius. Patikrinkite, ar judančios dalys tinkamai suderintos, nesusijungusios, nesulūžusios ar kaip nors kitaip nepažeistos, kas galėtų įtakoti elektros įrankio veikimą. Jei įrankis pažeistas, prieš naudojimą jį pataisykite. Dauguma nelaimingų atsitikimų įvyksta dėl netinkamai prižiūrimų įrankių.
- Elektros įrankį, priedus, papildomas dalis ir t.t. naudokite remdamiesi šiomis instrukcijomis, atsižvelgdami į darbo sąlygas ir atliekamus darbus. Naudojant įrankį kitiems darbams, nei jis yra skirtas, galima sukelti pavojingas situacijas.



PERSPĖJIMAS! Be gamintojo leidimo jokių būdų negalima keisti pradinės įrenginio konstrukcijos. Visada naudokite originalius priedus. Nelicencijuoti pakeitimai ir / ar priedai gali sunkiai ar net lemtingai sužeisti naudotoją ar kitus.

- Įsitikinkite, kad darbo zonoje ir pjaunamoje medžiagoje nėra išvedžiota jokių vamzdžių ar elektros laidų.
- Visada patikrinkite ir sužymėkite, kur yra dujų vamzdžiai. Pjovimas šalia vamzdžių visada sukelia pavojų. Pjaudami įsitikinkite, kad neatsiranda kibirkštys, galinčios sukelti sprogimą. Visada išlikite susikaupę ir susitelkę ties užduotimi. Neatsargiai elgiantis galima rimtai susižaloti arba net žūti.
- Pjovimo įrangos apsauga visada turi būti uždėta, kai įrenginys veikia.

Techninė priežiūra

- Elektros įrangą leiskite tvarkyti tik kvalifikuotam specialistui, naudokite tik identiškas atsargines dalis. Taip užtikrinsite įrankio saugumą.

Visada vadovaukitės „sveiku protu“

Neįmanoma numatyti visų situacijų, kurios gali iškilti. Visada būkite atidūs ir vadovaukitės sveiku protu. Jei tam tikroje situacijoje pasijutote nesaugiai, nutraukite darbą ir kreipkitės pagalbos į specialistą. Kreipkitės į prekybos atstovą, techninės priežiūros specialistą arba patyrusį pjaustytuvu naudotoją. Nesistenkite atlikti darbo, kuriam nesate pakankamai kvalifikuotas!



PERSPĖJIMAS! Netinkamai ar neatsargiai naudojant įrenginį, jis gali sunkiai ar mirtinai sužaloti operatorių ar kitus asmenis.

Niekada neleiskite vaikams ar kitiems neapmokytiems įrenginiu dirbti asmenims jį naudoti ar techniškai prižiūrėti.

Niekuomet niekam neleiskite dirbti įrenginiu prieš tai neįsitikinę, kad jie perskaitė ir suprato operatoriaus vadove pateiktus nurodymus.

Niekada nenaudokite techniškai netvarkingo įrenginio. Reguliariai atlikinėkite patikras ir vykdykite techninės priežiūros nurodymus, pateiktus šiame vadove. Kai kurias techninės priežiūros procedūras gali atlikti tik apmokyti ir kvalifikuoti specialistai, žr. nurodymus skyriuje "Techninė priežiūra".

Pagrindiniai darbo principai



PERSPĖJIMAS! Nelenkite pjaustytuvo į šonus – geležtė gali įstrigti arba lūžti ir sužeisti žmones.

Visada venkite grandymo šoniniais ašmenų paviršiais; beveik visais atvejais jie bus pažeisti, sulūš ir padarys labai didelę žalą. Naudokite tik pjaunančiąją dalį.

Plastikinės medžiagos pjaustymas deimantiniu pjaunamuoju disku gali sukelti atitrangą, kai medžiaga išsilydo dėl karščio, kuris susidaro pjaustant, ir prilimpa prie pjaunamųjų diskų. Niekada deimantiniu disku nepjaukite plastikinių medžiagų!

Pjaunant metalą skrenda kibirkštys, kurios gali sukelti gaisrą. Nenaudokite įrenginio arti degių medžiagų ar dujų.

- Įrenginys skirtas pjauti deimantiniais diskais, uždėtais ant žiedinių pjaustytuvų. Įrenginio negalima naudoti su kitos rūšies diskais, ar pjauti kitu būdu.
- Taip pat patikrinkite, ar diskas teisingai sumontuotas ir ant jo nesimato pažeidimų. Žiūrėkite nurodymus skyriuose "Diskai" ir "Surinkimas ir nustatymai".
- Patikrinkite, ar medžiagai pjauti naudojate tinkamą diską. Žr. nurodymus skyriuose „Diskai“.
- Niekada nepjaukite asbestinių medžiagų!
- Pjaustytuvą laikykite abiem rankomis; nykščiais ir pirštais tvirtai apkabinkite rankenas. Dešinę ranką laikykite ant galinės rankenos, o kairę ranką – ant priekinės rankenos. Taip turi laikyti visi operatoriai – ir dešiniarankiai, ir kairiarankiai. Niekada nedirbkite su pjaustytuvu laikydamį jį tik viena ranka.

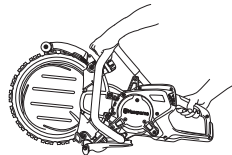

- Stovėkite lygiagrečiai diskui. Venkite stovi tiesiai už disko. Įvykus atitrangkai, pjūklas judės disko plokštuma.



DARBAS

- Laikykitės saugaus atstumo nuo pjovimo įrangos, kol ji sukasi.
- Niekuomet dirbant varikliui nepalikite įrenginio be priežiūros.
- Niekuomet neneškite įrenginio su besisukančiu disku.
- Niekada nepadėkite elektrinio įrankio, kol visiškai nesustojo.
- Pjovimo įrangos apsauga turi būti sureguliuota taip, kad jos galinė dalis būtų prispausta prie pjaunamos medžiagos. Tuomet tiškai ir kibirkštys nuo pjaunamos medžiagos patenka į apsauginį gaubtą ir nukreipiami nuo naudotojo. Kai įrenginys veikia, visos jo apsaugos turi būti uždėtos.

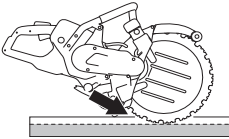

- Disko atatrankos zonos niekada nenaudokite **pvovimui**. Žr. nurodymus skyriuje „Atatranka“.
- Tvirtai laikykite pusiausvyrą ir tvirtai remkitės į žemę kojomis.
- Niekada nepjaukite virš savo pečių linijos.
- Niekada nepjaukite stovėdami ant kopėčių. Jei pjūvis yra aukščiau pečių lygio, naudokite pakylą arba pastolius.

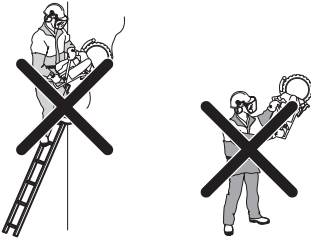

- Per plačiai neužsimokite.
- Stovėkite patogiu atstumu nuo pjaunamo daikto.
- Visuomet patikrinkite, ar Jūs turite saugią ir tvirtą atramą kojomis.
- Patikrinkite, ar įrenginiui veikiant geležtė nesiliečia su koku daiktu.
- Nestipriai prispauskite dideliu greičiu (didžiausiomis apsuksomis) besisukančią pjovimo diską prie pjaunamo daikto. Palaikykite didžiausią greitį, kol baigsite pjauti.
- Leiskite įrenginiui dirbti nespausdami disko.

- Spauskite įrenginį vertikaliai su geležte. Šoninis spaudimas yra labai pavojingas – jis gali pažeisti geležtę.



- Geležtę judinkite lėtai pirmyn ir atgal, kad būtų išlaikytas kuo mažesnis kontaktinis paviršius tarp geležtės ir pjaunamosios medžiagos. Tokiu būdu geležtės temperatūra nekils, o pjovimas bus efektyvus.

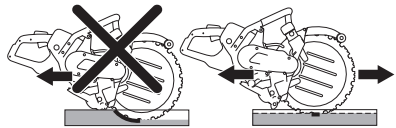

DARBAS

Sklandusis paleidimas ir apsauga nuo perkrovos

Įrenginys turi elektroniškai valdomą švelnaus užvedimo funkciją ir apsaugą nuo perkrovos.

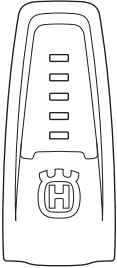

Įrenginio parodymai	Priežastis	Galimi veiksmai
1 žalia lemputė:	Rodo, kad įrankis yra prijungtas prie maitinimo bloko ir yra paruoštas naudoti.	
	Galios išvestis yra mažesnė nei 70 % galimos maksimalios išvesties naudojimo metu.	
2 žalios lemputės:	Galios išvestis yra 70–90 % galimos maksimalios išvesties naudojimo metu.	
3 žalios lemputės:	Optimalus pjojimo greitis.	
	Galios išvestis yra daugiau nei 90 % galimos maksimalios išvesties naudojimo metu.	
3 žalios lemputės ir 1 geltona:	Įrankis patiria apkrovą, todėl išvesties galia krenta.	Sumažinkite apkrovą, kad pasiektumėte optimalų pjojimo greitį.
3 žalios lemputės, 1 geltona ir 1 raudona:	Sistema perkaista.	Sumažinkite apkrovą arba padidinkite variklio ir maitinimo bloko aušinimą.
Visos lemputės dega arba mirksi:	Sistema perkaito ir gali bet kuriuo metu sustoti.*	Sumažinkite apkrovą arba padidinkite variklio ir maitinimo bloko aušinimą.
	Galios sumažinimas:	Variklio aušinimas gali būti pagerintas didinant aušinimo skysčio kiekį arba naudojant šaltesnį vandenį.
	Automatinis didžiausios įmanomos išvesties sumažinimas. Galios sumažinimu bandoma išvengti perkaitimo ir automatinio sistemos išjungimo.	Maitinimo bloko aušinimą galima pagerinti pakeičiant oro filtrą arba padedant maitinimo bloką į vietą, kur yra žemesnė aplinkos temperatūra.

* Jei sistema buvo išjungta dėl perkaitimo, lemputės mirksės tol, kol sistema atvės ir bus pasirengusi būti paleista iš naujo.

Pjojimo diskui užstrigus, elektronika iškart išjungs srovę.

DARBAS

Dulkių šalinimas

Įrenginyje įtaisyta DEX (dulkių šalinimo) sistema, kuri nedideliu vandens kiekiu maksimaliai sulaiko dulkes. Žr. nurodymus skyriuose „Diskai“.

Norėdami sulaikyti dulkes vandens srautą reguliuokite čiaupu. Reikiamas vandens kiekis priklauso nuo atliekamo darbo pobūdžio.

Jeigu vandens žarna atspalaiduoja nuo vandentiekio jungties, tai reiškia, kad vandens tiekimo sistemoje per aukštas vandens slėgis. Dėl rekomenduojamo vandens slėgio žiūrėkite nurodymus skyriuje „Techniniai duomenys“.

Atatranka



PERSPĖJIMAS! Atatrankos yra staigios ir gali būti labai stiprios. Atatrankos jėga besisukantį pjaustytuvą gali išmesti į viršų ir trenkti į operatorių, taip sunkiai ar net mirtinai jį sužeisdama. Todėl prieš naudojant įrenginį būtina suprasti, kas sukelia atatranką ir kaip jos išvengti.

Atatranka yra staigus judesys aukštyn, kuris gali įvykti sugnybus diską ar jam įstrigus atatrankos zonoje. Dauguma atatrankų yra nedidelės ir nekelia rimto pavojaus. Tačiau atatranka taip pat gali būti labai stipri ir besisukantį pjaustytuvą gali išmesti į viršų ir trenkti į operatorių, taip sunkiai ar net mirtinai jį sužeisdama.

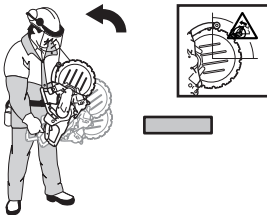

Reaktyvioji jėga

Pjovimo metu visada veikia reaktyvioji jėga. Ši jėga traukia įrenginį į priešingą pusę, negu sukasi diskas. Didžiąją darbo laiko dalį ši jėga yra nereikšminga. Kai diskas sugnybiamas ar įstringa, reaktyvioji jėga padidėja ir Jūs galite nesuvaldyti pjaustytuvo.

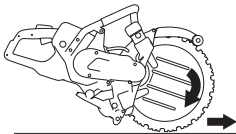

Niekuomet neneškite įrenginio su besisukančiu disku. Giroskopinė jėga gali sutrukdyti atlikti numatytą judesį.

Atatrankos zona

Disko atatrankos zonos niekada nenaudokite **pjovimui**. Kai diskas sugnybiamas ar įstringa atatrankos zonoje, reaktyvioji jėga besisukantį pjaustytuvą stumia į viršų ir atgal į operatorių, taip sunkiai ar net mirtinai jį sužeisdama.

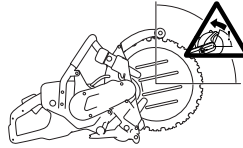

Kilimo atatranka

Jei pjovimui naudojama atatrankos zona, reaktyvioji jėga kelia diską pjūvio vietoje. Nenaudokite atatrankos zonos. Norėdami išvengti kilimo atatrankos, pjaukite apatine disko dalimi.

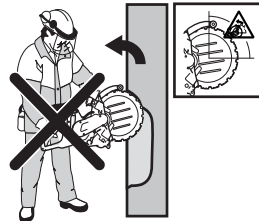

Sugnybimo atatranka

Sugnybiama tada, kai pjūvio vieta susispaudžia ir sugnybia diską. Kai diskas sugnybiamas ar įstringa, reaktyvioji jėga padidėja ir Jūs galite nesuvaldyti pjaustytuvo.



Kai diskas sugnybiamas ar įstringa atatrankos zonoje, reaktyvioji jėga besisukantį pjaustytuvą stumia į viršų ir atgal į operatorių, taip sunkiai ar net mirtinai jį sužeisdama. Saugokitės, kad pjaunamas objektas nejudėtų. Jei pjaunamas objektas neturi tinkamos atramos ir juda, jis gali suspausti diską ir sukelti atatranką.

Vamzdžių pjaustymas

Reikia ypač atsargiai elgtis pjaunant vamzdžius. Jeigu vamzdis tinkamai neįtvirtintas ir visa pjūvio vieta nėra atvira, diskas atatranks zonoje gali būti sugnybtas ir sukelti stiprią atatranką. Būkite ypatingai atsargūs pjaudami vamzdį su paplatintu galu arba gulintį griovyje: toks vamzdis, jei neturės tinkamos atramos, gali įlįkti ir suspausti diską.

Prieš pradėdami pjauti tokį vamzdį, jis turi būti pritvirtinamas, kad dirbant nejudėtų ir nesiūbuotų.

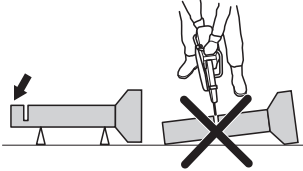

Jei vamzdis įlįks ir pjūvis užsivers, diskas bus suspaustas atatranks zonoje, todėl gali įvykti smarki atatranka.

Jei vamzdis yra tinkamai paremtas, jo galas judės žemyn, pjūvis atsivers ir disko nesupaus.

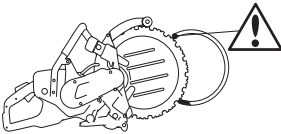

Teisinga vamzdžio pjūvio seka

- 1 Pirmiausia pjaukite I dalį.
- 2 Pereikite prie II pusės ir pjaukite nuo I dalies iki vamzdžio apačios.
- 3 Pereikite prie III dalies ir nupjaukite likusią vamzdžio dalį iki apačios.

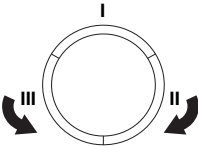

Kaip išvengti atatranks

Išvengti atatranks paprasta.

Pjaunamas daiktas visada turi būti paremtas taip, kad pjaunant pjūvio vieta per visą skersmenį išliktų atvira. Kai pjūvio vieta atvira, atatranks nebus. Kai pjūvio vieta susispaudžia ir sugnybia diską, visada kyla atatranks pavojus.

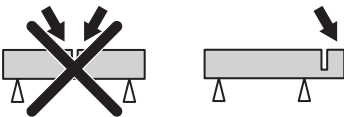

Būkite atsargūs, įleisdami diską į anksčiau pradėtą pjūvį.

Stebėkite, kad pjaunamas daiktas nepajudėtų ar neįvyktų kas nors kita, dėl ko pjūvis galėtų suspausti diską.

Pjūvio gylis.

K6500 gali pjauti iki 270 mm (10,6 colių) gylio pjūvius. Geriausias būdas patikrinti įrenginį yra pirmiausiai padaryti 50–70 mm (2–3 colių) gylio pjūvio atžymas. Tokiu būdu vėdins diskas įsiterps į apdojamąją detalę ir Jums padės valdyti įrenginį. Jei Jūs bandysite iš vieno karto pjauti visą gylį, užims daugiau laiko. Jei Jūs pjausite 270 mm (10,6 colių) per 3–4 kartus, bus greičiau.

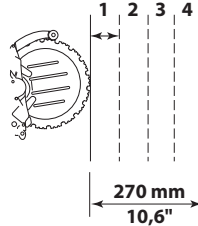

Didesni darbai

Kai pjūvis viršija 1 m – pritvirtinkite lentelę lygiagrečiai pjaunamai linijai. Lentelė atliks valdymo liniuotės funkciją. Šią liniuotę naudokite darant 50–70 mm (2–3 colių) gylio pjūvio atžymas per visą pjaunamąjį ilgį. Padarę atžymas, nuimkite liniuotes.

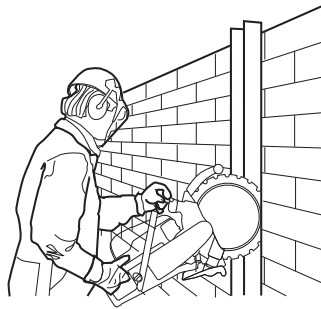

DARBAS

Smulkesni darbai

Pirmiausiai padarykite maks. 50–70 mm (2–3 colių) gylio paviršinę. O paskui pabaikite pjauti.

Skylių pjovimas

DĖMESIO! Jei viršutinis horizontalus pjūvis padaromas pirmiau už apatinį horizontalų pjūvį, apdorojamoji detalė nukris ant geležtės ir ją sugnybs.

- Pirmiausiai atlikite apatinį horizontalų pjūvį. Paskui atlikite du vertikalius pjūvius. Užbaikite horizontaliu viršutiniu pjūviu.

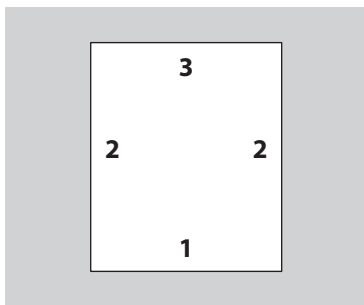

Neužmirškite blokus padalinti į tokias dalis, kurias būtų galima saugiai transportuoti ir pakelti.

- Pjaunant dideles skyles, svarbu, kad pjaunama dalis būtų pašalinama taip, kad nenukristų ant operatoriaus.

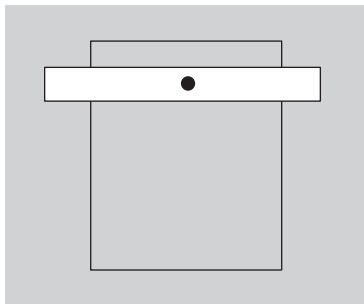

Gabenimas ir laikymas

- Norėdami išvengti įrangos pažeidimų ir nelaimingų atsitikimų, gabendami įrangą pritvirtinkite.
- Apie pjovimo diskų gabenimą ir laikymą žiūrėkite skyriuje „Diskai“.
- Įrangą laikykite rakinamoje patalpoje, kad prie jos negalėtų prieiti vaikai ir pašaliniai asmenys.

ĮJUNGIMAS IR IŠJUNGIMAS

Prieš užvedant variklį



PERSPĖJIMAS! Prieš užvedant atkreipkite dėmesį:

Prieš naudodami įrenginį, atidžiai perskaitykite operatoriaus vadovą ir įsitikinkite, ar viską gerai supratote.

Dėvėkite asmens saugos priemones. Žr. skyrių "Asmens saugos priemonės".

Patikrinkite, ar elektros tinklorovė atitinka tą, kuri yra nurodyta ant maitinimo bloko nominalių parametru plokštelės.

Įrenginio maitinimo bloką reikia jungti prie įžeminto lizdo.

Apžiūrėkite, ar diskas neličia kokio daikto ir įsitikinkite, ar jūs tvirtai stovite.

Žiūrėkite, kad darbo zonoje nesimaišytų kiti žmonės ar gyvuliai.

- Prijunkite įrenginį prie maitinimo bloko.
- Prijunkite maitinimo bloką prie įžeminto lizdo
- Įjunkite maitinimo bloko jungiklį.

Nutekėjimo-pertraukiklis



PERSPĖJIMAS! Niekada nenaudokite įrenginio be kartu naudojamo RCD. Neatsargumas gali sukelti rimtų kūno sužalojimų ir net mirtį.

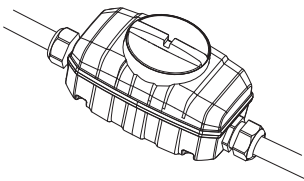

- Įsitikinkite, kad nutekėjimo pertraukiklis įjungtas. Patikrinkite įžeminimo grandinės pertraukiklį. Žiūrėkite instrukcijas maitinimo bloko naudojimo instrukcijoje.

Vandens prijungimas

PASTABA! Niekada nenaudokite įrenginio be aušinimo skysčio, nes tai gali sukelti perkaitimą.

- Vandens žarną prijunkite prie vandens šaltinio.

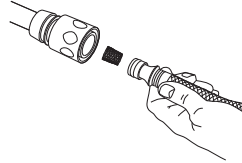

- Kai nuspaudžiamas akceleratoriaus blokatorius (1), vandens vožtuvas atsidarys.



Užvedimas

- Dešine ranka suimkite galinę rankeną.

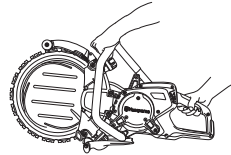

- Nuspauskite akceleratoriaus blokatorių ir sulaukykite akceleratorių.
- Pjoviklį įjunkite ir leiskite jam veikti be apkrovos ir saugiai ne mažiau nei 30 sekundžių.

Išjungimas



PERSPĖJIMAS! Išjungus variklį, pjovimo diskas dar maždaug 10 sekundžių sukasi.

- Sustabdykite variklį atleisdami akceleratorių.

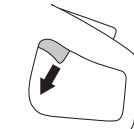

- Variklis taip pat gali būti sustabdytas paspaudžiant avarinio stabdymo mygtuką arba pasukant maitinimo bloko jungiklį į išjungimo padėtį (0).

Išjunkite įrankį.

- Leiskite diskui visai sustoti.
- Pasukite jungiklį maitinimo bloke į išjungimo padėtį (0).
- Išjunkite įrankį.

TECHNINĖ PRIEŽIŪRA

Bendra informacija



PERSPĖJIMAS! Naudotojas gali atlikti tik šiame operatoriaus vadove aprašytus techninės priežiūros darbus. Sudėtingesnius darbus būtina vykdyti įgaliotose techninės priežiūros dirbtuvėse.

Patikrą ir/arba priežiūrą atlikite išjungę variklį, o kištuką ištraukę iš lizdo.

Dėvėkite asmens saugos priemones. Žr. poskyrį "Asmens saugos priemonės".

Įrenginio tinkamai techniškai neprižiūrint ir profesionaliai neatliekant remonto darbų, gali sutrumpėti jo eksploatacijos trukmė ir padidėti nelaimingų atsitikimų pavojus. Dėl papildomos informacijos, kreipkitės į artimiausias techninės priežiūros dirbtuves.

Leiskite savo „Husqvarna“ prekybos atstovui reguliariai tikrinti įrenginį ir atlikti būtinus reguliavimo ir remonto darbus.

Techninės priežiūros grafikas

Techninės priežiūros grafike nurodyta, kurias įrenginio dalis ir kaip dažnai reikia techniškai prižiūrėti. Priežiūros dažnis apskaičiuotas kasdien naudojamam įrenginiui, todėl jis gali skirtis, priklausomai nuo to, kaip dažnai naudojamas įrenginys.

	Kiekvieną dieną	Kartą į savaitę / 40 valandų	Kartą į mėnesį
Valymas	Išorinis valymas		
Funkcinė patikra	Bendroji patikra	Vibracijos slopinimo sistema*	Vedančioji žvaigždutė
	Vandens sistema	Pavaros dirželis	
	Akseleratoriaus gaidukas*		
	Akseleratoriaus gaiduko blokatorius*		
	Pjovimo disko apsauga*		
	Geležtė**		
Atraminiai ir kreipiamieji ritinėliai			

* Žr. nurodymus skyriuje „Įrenginio saugos įranga“.

** Žr. nurodymus skyriuose „Pjaunamieji diskai“ ir „Montavimas ir reguliavimas“.

Valymas

Išorinis valymas

- Kasdien po darbo įrenginį nuplaukite švariu vandeniu.



PERSPĖJIMAS! Nevalykite įrenginio su aukšto slėgio plovimo įrenginiais.

Funkcinė patikra

Bendroji patikra



PERSPĖJIMAS! Nenaudokite, esant pažeistiems laidams. Gali sunkiai, net mirtinai sužeisti.

- Patikrinkite, ar laidas ir jungiamasis laidas yra sveiki ir geroje būklėje. Įrenginio nenaudokite, jei jo laidas yra pažeistas, o palikite licencijuotose aptarnavimo dirbtuvėse suremontuoti.
- Patikrinkite, ar priveržti varžtai ir veržlės.

Pavaros dirželis

Pavaros dirželio įtempimas

- Jeigu pavaros diržas praslysta, jį reikia įtempti.
- Naujas pavaros diržas turi būti priveržtas po naudojimo maždaug vieną valandą.
- Pavaros dirželis yra uždaroje kameroje ir gerai apsaugotas nuo dulkių ir purvo.
- Nuimkite gaubtą ir atsukite dirželio temptuvo varžtą.

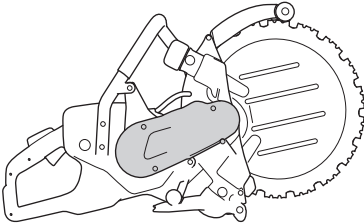

- Nykščiu nuspauskite dirželio temptuvą norėdam įtempti dirželį. Po to priveržkite dirželio temptuvą laikantį varžtą.

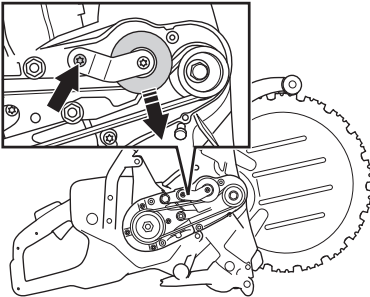

Pavaros dirželio keitimas

- Nuimkite gaubtą ir atsukite dirželio temptuvo varžtą. Įspauskite atgal dirželio temptuvo velenėlį ir įdėkite naują varantįjį dirželį.

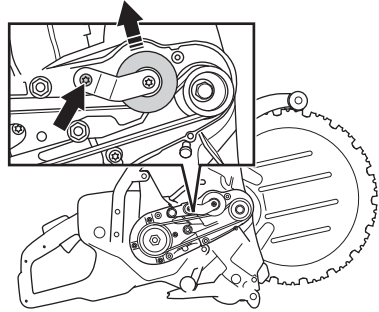

DĒMESIO! Prieš tvirtindami naują varantįjį dirželį patikrinkite, kad abu dirželio ratukai būtų švarūs ir nepažeisti.

- Nykščiu nuspauskite dirželio temptuvą norėdam įtempti dirželį. Po to priveržkite dirželio temptuvą laikantį varžtą.

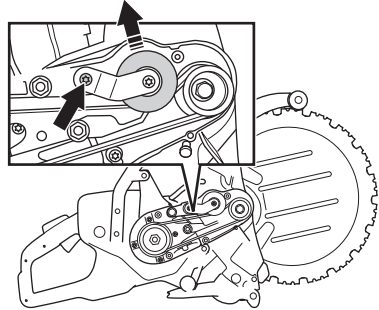

- Pritvirtinkite dirželio gaubtą.

Vedančioji žvaigždutė

Naudojant geležtę kurį laiką, susidėvi geležtės vidus ir griovelis vedančiojoje žvaigždutėje.

- Patikrinkite pavaros skriemulio susidėvimą.

1) Nauja

2) Disko kraštui liečiant griovelio dugną dėvisi varantysis ratas. Geležtė praslysta.

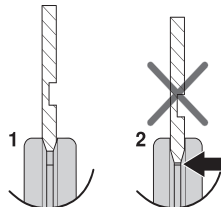

TECHNINĖ PRIEŽIŪRA

DĖMESIO! Pakeiskite vedančiąją žvaigždutę, kai montuojate naują geležtę. Dėl nusidėvėjusios vedančiosios žvaigždutės geležtė gali prabukuoti ir susigadinti.

Nepankarna vandens srovė labai sutrumpina vedančiosios žvaigždutės tarnavimo laiką.

Vedančiosios žvaigždutės keitimas

- Užblokuokite ašį naudodami blokatoriaus mygtuką.
- Atsukite centrinį varžtą ir nuimkite poveržlę.

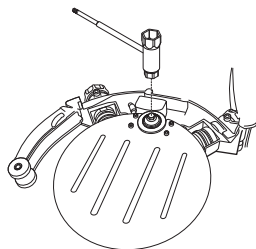

- Dabar galite nuimti vedančiąją žvaigždutę.

Vedantieji velenėliai

Vedančiųjų velenėlių tepimas

- Tepalo švirškštą prijunkite prie tepimo antgalių.

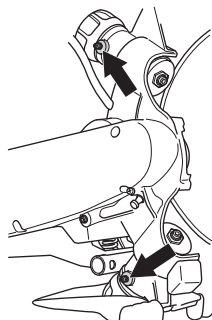

- Pumpuokite, kol iš indikatorinės angos pasirodys švarus tepalas.

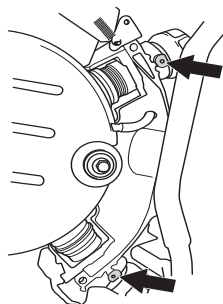

Atraminųjų kreipiančiųjų ratukų keitimas

- Keiskite vedančiuosius velenėlius, kai velenėlių flanšai susidėvi 50 %.

- 1) Nauji, 3 mm (0.12")
- 2) Susidėvėję, $\leq 1,5$ mm (0.06")

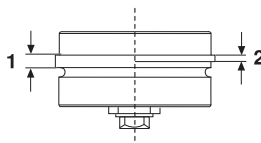

- Nuimkite atraminųjų velenėlių gaubtą.

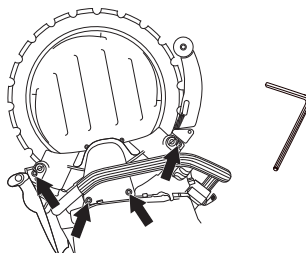

- Nukelkite geležtę.

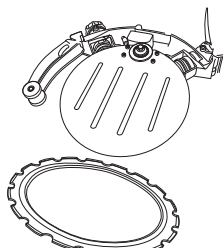

- Atsukite tvirtinimo rankenėlę. Porą kartų pasukite tvirtinimo rankenėlę, kol pajusite pasipriešinimą. Vedantysis velenėlis tada sukasi kartu su tvirtinimo rankenėle ir sustoja, pajutęs pasipriešinimą.

Vedantysis velenėlis yra įspaustas į tvirtinimo rankenėlę. Norėdami atlaisvinti vedantįjį velenėlį, tvirtinimo rankenėlę dar pasukite, kol ji pilnai atsilaisvins.

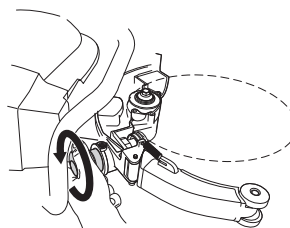

TECHNINĖ PRIEŽIŪRA

- Vedantįjį velenėlį dabar galima nuimti nuo važiuoklės.

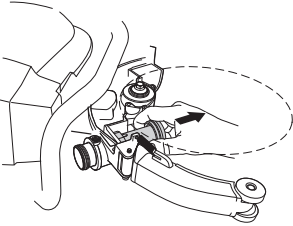

- Prisukite tvirtinimo rankenėlę ir pasukę 2 kartus, atsukite.

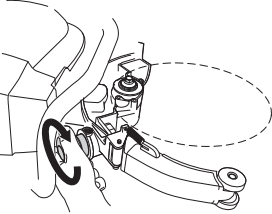

- Įdėkite į rėmą naują kreipiantįjį ratuką.

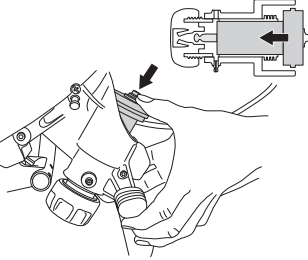

- Iššepkite vedančiuosius velenėlius. Žr. nurodymus prie antraštės „Kreipiančiųjų ratukų tepimas“.
- Pritvirtinkite geležtę.
- Surinkite atvirkštine išardymui tvarka. Žr. nurodymus skyriuje „Montavimas ir reguliavimas“.

Atraminiai velenėliai

- Keiskite atraminius ratukus kai jų paviršius pasidaro lygus, t.y. kai nudyta griovelis ratukų paviršiuje.

- 1) Nauja
- 2) Susidėvėjusi

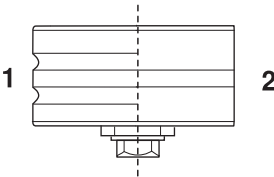

DĖMESIO! Atraminiai velenėliai nesuka geležtės.

Kai nusidėvėję velenėliai pakeičiami naujais, velenėlius būtina sureguliuoti pagal geležtę.

Klaidingas sureguliuojimas gali pažeisti geležtę. Žr. nurodymus prie skyriaus „Montavimas“ ir „Nustatymai“.

Jeigu geležtė sukasi lėtai arba sustoja, nedelsiant nutraukite darbą ir ieškokite klaidos.

Atraminį ratukų keitimas

Nuimkite atraminį velenėlių gaubtą.

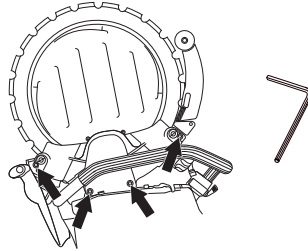

- Norėdami pakeisti velenėlius naudokite 19 mm ir 13 mm raktus.

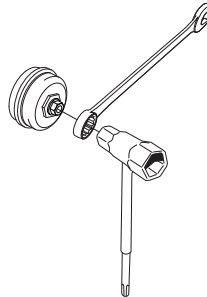

- Prieš tvirtindami naujus velenėlius, patepkite guolių tepalu.

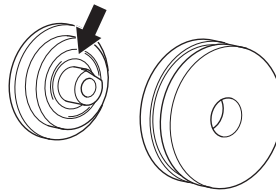

Geležtės perdėjimas



PERSPĖJIMAS! Nedėkite naujo deimantinio segmento ant panaudoto disko korpuso (keičiant antgalį). Disko korpusas skirtas atlaikyti įtampą, kuri patiriama naudojant originalų segmentą. Pakeitus diską, dėl disko korpusui tenkančios papildomos įtampos jis gali sulūžti arba sutrūkti ir rimtai sužeisti operatorių. Todėl Husqvarna nerekomenduoja naudoti pakeistų žiedinių pjovimo diskų. Dėl instrukcijų susisiekite su savo Husqvarna prekybos atstovu.

KLAIDŲ PAIEŠKA

Mechanika

Požymiai	Galima priežastis
Geležtė nesisuka.	Velenėlių tvirtinimo rankenėlės nepakankamai priveržtos.
	Geležtė neteisingai pritvirtinta ant vedančiųjų velenėlių.
	Per daug įtempti velenėliai.
Geležtė sukasi per lėtai.	Velenėlių tvirtinimo rankenėlės nepakankamai priveržtos.
	Susidėvėjusi vedančioji žvaigždutė.
	Susidėvėjusi geležtės V formos vidinė pusė.
	Susilpnėjęsios vedančiųjų velenėlių spyruoklės.
Geležtė iššoka iš savo vietos.	Blogi velenėlių guoliai.
	Per laisvas velenėlių suregulavimas.
	Susidėvėję vedantieji velenėliai.
	Geležtė neteisingai pritvirtinta ant vedančiųjų velenėlių.
Geležtė kreivuoja.	Pažeista geležtė.
	Per daug įtempti velenėliai. Perkaitusi geležtė.
Segmentai trupa.	Per daug įtempti velenėliai.
Geležtė pjauna per lėtai.	Sulenкта, pasukta ar blogai prižiūrėta geležtė.
	Bloga geležtė aktualiai medžiagai. Patikrinkite, ar ant pjovimo disko purškiama pakankamai vandens.
Geležtė prabuksuoja.	Vedantieji velenėliai laisvai nejuda. Stringantis velenėlis negali pakankamai stipriai spausti vedančiąją žvaigždutę.
	Susidėvėjusi vedančioji žvaigždutė. Šlifuojamos medžiagos ir nepakankamas vandens kiekis pjaunant greitina žvaigždutės susidėvimą.
	Susidėvėjęs vedančiojo velenėlio flanšas. Jei daugiau nei pusė flanšo pločio susidėvėjo, geležtė prabuksuoja.
	Susidėvėję geležtės griovėlis ir vidinis kraštas. Atsiranda dėl šlifuojamų medžiagų nepakankamo panardinimo į vandenį ir / arba susidėvėjusios vedančiosios žvaigždutės, dėl to geležtė prabuksuoja.

TECHNINIAI DUOMENYS

Techniniai duomenys

Techniniai duomenys	K6500 Ring
Variklis	
Elektros variklis	HF aukštas dažnis
Maksimalus darbinio veleno greitis, aps./min	9000
3-fazis veikimas, Variklio galingumas – maks. KW	5,5
1-fazis veikimas, Variklio galingumas – maks. KW	3
Svoris	
Mašina su kabelių paketu, be disko, kg	13.1
Aušinimas vandeniu	
Ašmenų aušinimas vandeniu	Taip
Maks. rekomenduojamas vandens slėgis, bar	8
Min. rekomenduojamas vandens srautas, l / min	4 kai vandens temperatūra 15 °C
Jungiamoji veržlė	„Gardena“ tipo
Triukšmo emisijos (žr. 1 pastabą)	
Garso stiprumo lygis, išmatuotas dB(A)	110
Garso stiprumo lygis, garantuotas dB(A)	111
Garso lygiai (žr. 2 pastabą)	
Triukšmo slėgio lygis prie operatoriaus ausies, dB(A)	99
Ekvivalentiški vibracijos lygiai, a_{hveq} (žr. 3 pastabą)	
Priekinėje rankenoje, m/s^2	2,4
Galinė rankena, m/s^2	1,5

1 pastaba. Triukšmo emisija į aplinką išmatuota kaip garso stiprumas (L_{WA}) pagal EN 60745-1.

2 pastaba. Triukšmo slėgio lygis pagal EN 60745-1. Pateiktuose duomenyse apie triukšmo slėgio lygi yra 1 dB (A) tipiška statistinė sklaida (standartinis nuokrypis).

3 pastaba. Pagal EN 60745-2-22 ekvivalentiškas vibracijos lygis apskaičiuojamas kaip vibracijos lygių įvairiomis darbo sąlygomis dinaminės svertinės energijos suma. Pateikiamų virpesių lygio duomenų būdingoji statistinė dispersija (standartinis nuokrypis) lygi 1,5 m/s^2 .

Pjovimo įranga

Pjovimo diskas, mm	350
Maks. periferinis greitis, m/s	55
Maks. ašmenų greitis, aps./min.	3000
Maksimalus pjovimo gylis, mm	270

TECHNINIAI DUOMENYS

EB atitikties patvirtinimas

(galioja tik Europoje)

Husqvarna AB, SE-561 82 Huskvarna, Švedija, tel: +46-36-146500, šiuo patvirtina, kad pjaustytuvas **Husqvarna K6500 Ring** 2016 m. bei vėlesnių serijų numerių (metai nurodomi aiškiu tekstu ant tipo plokštelės, po to nurodomas serijos numeris) atitinka taisykles šiose TARYBOS DIREKTYVOSE:

- 2006 m. gegužės 17 g. direktyva **2006/42/EB** "dėl mašinų".
- 2014 m. vasario 26 d. direktyva **2014/30/EU** "dėl elektromagnetinio suderinamumo".
- nuo 2014 m. vasario 26 d. susijusių su elektrotechniniais gaminiais, skirtais naudoti tam tikrose įtampos ribose" **2014/35/ES**.
- 2011 m. birželio 8 d. „dėl kai kurių pavojingų medžiagų apribojimo“ **2011/65/EB**.

Taikyti šie standartai: EN ISO 12100:2010, EN 55014-1:2006, EN 55014-2/A1:2001, EN 61000-3-2:2006, EN 61000-3-3:2008, EN 60745-1:2009, EN 60745-2-22:2011.

Göteborg, 2016-03-30

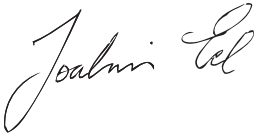

Joakim Ed

Pasaulinio tyrimų ir plėtros skyriaus vadovas

Construction Equipment Husqvarna AB

(Ilgaliotas Husqvarna AB atstovas ir atsakingas už techninę dokumentaciją.)

SUJUNGIMO SCHEMA

Laidų schema

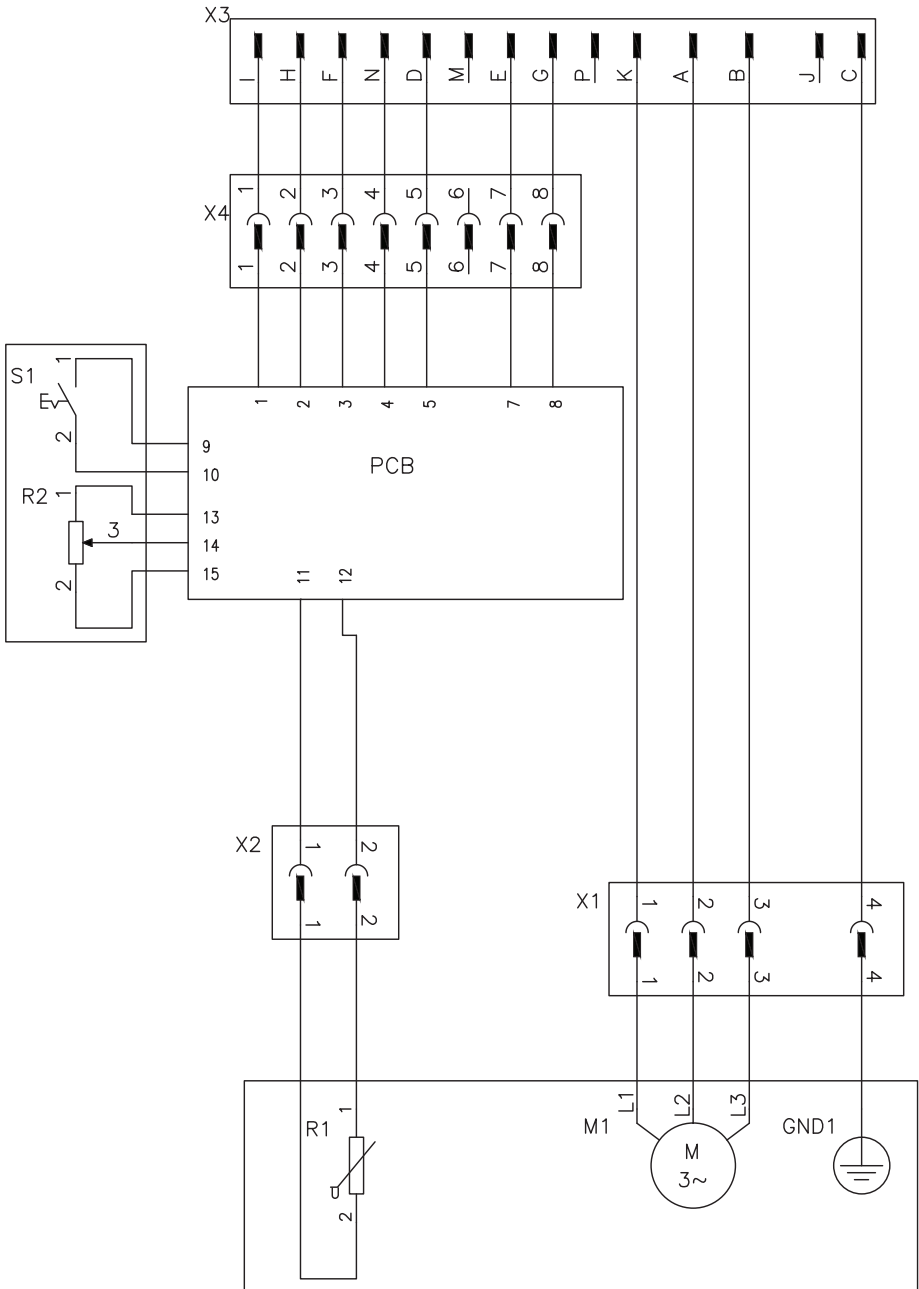

ПОЯСНЕНИЕ СИМВОЛОВ

Условные обозначения на машине:

Данное руководство является международной версией, которая предназначена для всех англоязычных стран за пределами Северной Америки. Если вы находитесь в Северной Америке, используйте версию, предназначенную для США.

ПРЕДУПРЕЖДЕНИЕ! При неправильном или небрежном использовании машина может быть опасным инструментом, который может причинить серьезные повреждения или травму со смертельным исходом для пользователя или для других.

Прежде чем приступить к работе с машиной внимательно прочитайте инструкцию и убедитесь, что Вам все понятно.

Пользуйтесь оборудованием для защиты людей. См. раздел Защитное оборудование.

Убедитесь в том, что диски не имеют трещин и не повреждены.

Запрещается использовать диски для циркулярной пилы

ПРЕДУПРЕЖДЕНИЕ! При пилении образуется большое количество пыли, которая может привести к травме при ее вдыхании. Пользуйтесь одобренным респиратором. Обеспечьте хорошую вентиляцию.

ПРЕДУПРЕЖДЕНИЕ! Искры, возникающие на режущем диске, могут стать причиной воспламенения горючих материалов, таких как бензин (газ), древесина, ткань, сухая трава и т.д.

ПРЕДУПРЕЖДЕНИЕ! Отдача может быть внезапной, резкой, что может причинить опасные травмы. Прежде чем приступить к работе, прочитайте инструкции.

Эта продукция отвечает требованиям соответствующих нормативов ЕС.



Обозначения, касающиеся охраны окружающей среды. Символы на изделии либо на упаковке обозначают, что данное изделие не должно утилизироваться в качестве бытовых отходов. Вместо этого должно быть передано в соответствующий пункт для переработки электрического и электронного оборудования.



Обеспечив соответствующую утилизацию данного изделия, вы можете предотвратить потенциально негативное влияние на окружающую среду и здоровье людей, которое иначе могло бы быть следствием неправильной утилизации данного изделия.

Более подробную информацию о переработке данного изделия получите в Городском управлении, у службы, обеспечивающей переработку бытовых отходов либо в магазине, где Вы приобрели изделие.

Другие символы/наклейки на машине относятся к специальным требованиям сертификации на определенных рынках.

Пояснение к уровням предупреждений

Существует три уровня предупреждений.

ПРЕДУПРЕЖДЕНИЕ!



ПРЕДУПРЕЖДЕНИЕ! Используется, когда несоблюдение инструкций руководства может создать угрозу причинения серьезных травм или смерти оператора или повреждения находящегося рядом имущества.

Обратите внимание!



Обратите внимание! Используется, когда несоблюдение инструкций руководства может создать угрозу причинения травм оператору или повреждения находящегося рядом имущества.

ЗАМЕЧАНИЕ!

ЗАМЕЧАНИЕ! Используется, когда несоблюдение инструкций руководства может создать угрозу повреждения материалов или машины.

СОДЕРЖАНИЕ

Содержание

ПОЯСНЕНИЕ СИМВОЛОВ	
Условные обозначения на машине:	83
Пояснение к уровням предупреждений	83
СОДЕРЖАНИЕ	
Содержание	84
ПРЕЗЕНТАЦИЯ	
Уважаемый покупатель!	85
Конструкция и функции	85
K6500 Ring	85
ЧТО ЕСТЬ ЧТО?	
Что есть что на режущем диске - K6500 Ring?	86
СРЕДСТВА ЗАЩИТЫ РЕЗЧИКА	
Общие сведения	87
ЛЕЗВИЯ	
Общие сведения	89
Алмазные диски	89
Работа	90
Транспортировка и хранение	90
СБОРКА И НАСТРОЙКИ	
Общие сведения	91
Монтаж лезвия	91
Подсоединение водяного охлаждения	92
Подача воды	92
дозировка воды	93
ЭКСПЛУАТАЦИЯ	
Защитное оборудование	94
Общие меры предосторожности	94
Основные принципы работы	97
Транспортировка и хранение	102
ЗАПУСК И ОСТАНОВ	
Перед запуском	103
Запуск	103
Останов	103
ТЕХНИЧЕСКОЕ ОБСЛУЖИВАНИЕ	
Общие сведения	104
График технического обслуживания	104
Чистка	104
Функциональная проверка	105
Наращивание лезвия	107
ПОИСК НЕИСПРАВНОСТЕЙ	
Механическая система	108
ТЕХНИЧЕСКИЕ ХАРАКТЕРИСТИКИ	
Технические характеристики	109
Режущее оборудование	109
Гарантия ЕС о соответствии	110
СХЕМА ЭЛЕКТРОПРОВОДКИ	
Схема электропроводки	111

ПРЕЗЕНТАЦИЯ

Уважаемый покупатель!

Спасибо за то, что Вы выбрали продукцию Husqvarna!

Надеемся, что Вы останетесь довольны Вашей машиной, и что она будет Вашим спутником на долгое время. Приобретение какого-либо из наших изделий дает право на профессиональную помощь по его ремонту и обслуживанию. Если машина приобретена не в одном из наших специализированных магазинов, узнайте адрес ближайшей сервисной мастерской.

Надеемся, что это руководство по эксплуатации окажется полезным. Проверьте, чтобы оно всегда было поблизости на рабочем месте. Выполняя требования инструкции (пользование, сервис, обслуживание и т.д.), Вы значительно продлите срок службы машины и поднимите ее вторичную стоимость. Когда Вы будете продавать Вашу машину, не забудьте передать инструкцию новому владельцу.

Более 300 лет инновационных разработок

Компания Husqvarna AB была основана в Швеции в 1689 году, когда король Карл XI постановил создать фабрику по изготовлению мушкетов. Уже в то время был заложен фундамент инженерного мастерства, послуживший основой для разработки некоторых из лучших в мире изделий в таких областях, как охотничье оружие, велосипеды, мотоциклы, бытовые приборы, швейные машины и товары для использования вне помещений.

Husqvarna - мировой лидер в области силовых приборов для использования вне помещений - в лесном хозяйстве, организации парков, для ухода за газонами и садами, а также режущего оборудования и алмазных инструментов для строительства и обработки камней.

Ответственность владельца

Ответственность за наличие у оператора достаточного объема знаний и навыков по технике безопасности при работе с машиной возлагается на владельца машины или работодателя. Руководителям и операторам необходимо прочитать настоящее Руководство оператора и понять его содержание. Они должны ознакомиться с:

- инструкциями по технике безопасности при работе с машиной;
- сферами применения и ограничениями для машины;
- порядком эксплуатации и технического обслуживания машины.

Использование данной машины может регулироваться внутренним законодательством. Перед пуском машины ознакомьтесь с правовыми актами, которые действуют на месте проведения работ.

Право, сохраняющееся за производителем

После публикации данного руководства компания Husqvarna может выпустить

дополнительную информацию по безопасной эксплуатации данного изделия. Соблюдение безопасных методов эксплуатации является ответственностью владельца.

Husqvarna AB постоянно работает над разработкой своих изделий и поэтому оставляет за собой право на внесение изменений в форму и внешний вид без предварительных предупреждений.

Для получения информации и консультаций свяжитесь с нами через веб-сайт: www.husqvarnacp.com

Конструкция и функции

Данный продукт включен в ассортимент высокочастотного силового оборудования для резки, сверления и пилиения стен. Он предназначен для резания твердых материалов, например, камня или армированного бетона. Запрещается использовать эту машину для работ, не описанных в данном руководстве.

Продукцию компании Husqvarna отличают высокие эксплуатационные характеристики, надежность, примененные инновационные технологий, современные технические решения и экологичность. Для безопасной эксплуатации машины оператор должен внимательно прочитать данное руководство. Если вам требуется дополнительная информация, обратитесь к местному дилеру или в компанию Husqvarna.

Ниже описаны некоторые уникальные свойства приобретенного вами изделия.

K6500 Ring

- Устройство выдает высокую выходную мощность и может использоваться как трехфазный, так и однофазный вход, что делает его универсальным и практичным.
- Система Elgard - электронное устройство защиты от перегрузки. Оно позволяет избежать повреждений запасных частей машины и продлить их срок службы. Благодаря Elgard™ становится возможно определение момента достижения машиной предельной нагрузки. Индикатор нагрузки указывает пользователю, что в процессе пилиения используется правильный уровень нагрузки, а также выдает предупреждение в случае возможности перегрева системы.
- Амортизаторы эффективно предохраняют руки от вибрации.
- Легкая, компактная и эргономичная конструкция облегчает транспортировку устройства.
- Глубина резки 270 мм (10,6 дюйма) — вдвое больше по сравнению с традиционными режущими дисками. Позволяет делать разрезы с одной стороны.
- Машина оснащена системой подавления пыли (DEX) - комплектом с функцией экономного распыления воды, обеспечивающим максимальное пылеподавление.

ЧТО ЕСТЬ ЧТО?

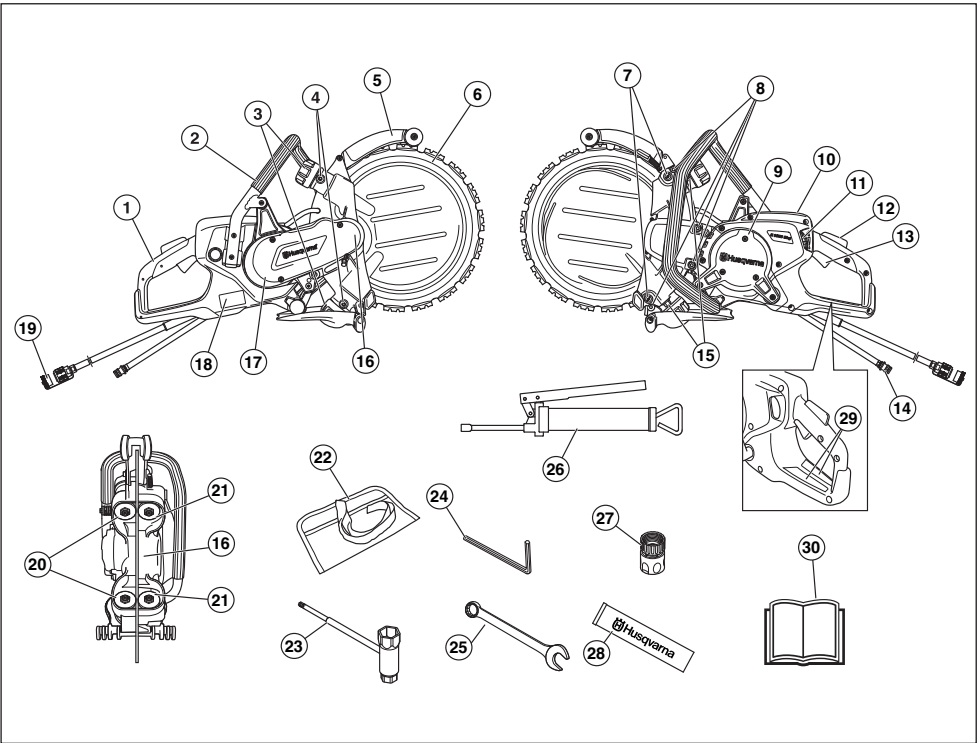

Что есть что на режущем диске - K6500 Ring?

- | | | | |
|----|--|----|---|
| 1 | Задняя ручка | 16 | Ведущее колесо |
| 2 | Передняя ручка | 17 | Кожух ремня |
| 3 | Ручка для направляющих роликов | 18 | Табличка данных |
| 4 | Смазочные ниппели | 19 | Соединитель |
| 5 | Щит для лезвия/брызговик | 20 | Направляющие ролики |
| 6 | Алмазное лезвие | 21 | Опорные ролики |
| 7 | Регулировочные винты | 22 | Сумка для инструмента |
| 8 | Винты, крышка опорного ролика | 23 | Универсальный ключ |
| 9 | Капот двигателя | 24 | Торцевой ключ на 6 мм |
| 10 | Дисплей | 25 | двусторонний гаечный ключ, 19 мм |
| 11 | Кран подачи воды с ограничителем расхода | 26 | Смазочный шприц |
| 12 | Рычаг блокировки курка газа | 27 | Штуцер для подключения воды, GARDENA® |
| 13 | Курок газа | 28 | Густая смазка для подшипников |
| 14 | Штуцер системы подачи воды, входящий | 29 | Информационная и предупреждающая наклейка |
| 15 | Контргайки фиксаторов опорных роликов | 30 | Руководство по эксплуатации |

СРЕДСТВА ЗАЩИТЫ РЕЗЧИКА

Общие сведения



ПРЕДУПРЕЖДЕНИЕ! Никогда не пользуйтесь машиной с дефектными элементами защиты. Если в результате этих проверок будут обнаружены неисправности, немедленно вызовите специалиста для ремонта.

В целях предотвращения случайного включения шага, описанные в данной главе, если не указано иное, следует выполнять после выключения двигателя и извлечения кабеля питания из розетки.

В данном разделе рассматриваются различные защитные приспособления машины, их работа, и приведены основные принципы и правила, которые необходимо соблюдать для обеспечения безопасной работы.

Рычаг блокировки курка газа и клапан ВКЛ/ВЫКЛ подачи воды

Рычаг блокировки курка газа служит для предотвращения случайного запуска и регулировки клапана вкл/выкл подачи воды.

При внатии стопора (1) в рукоятку (т.е. при обхвате рукоятки) он открывает клапан подачи воды и освобождает ручку газа (2).

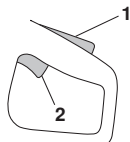

Когда ручка на рукоятке отпускается, курок газа и рычаг его блокировки возвращаются в исходное положение. В этом положении машина останавливается, а курок газа блокируется, в то время как клапан подачи воды возвращается в закрытое положение.

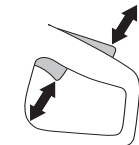

Проверка рычага блокировки курка газа

- Проверьте, чтобы переключатель был зафиксирован, когда его стопор находится в исходном положении.

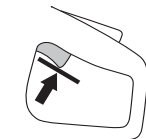

- Нажмите блокировочный рычаг газа и удостоверьтесь, что он возвращается в первоначальное положение при его отпускании.



- Убедитесь, что переключатель и его стопор движутся свободно, а возвратная пружина работает исправно.

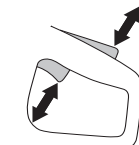

Щиток для лезвия

Щиток смонтирован над лезвием и сконструирован с целью не допускать отбрасывания частиц лезвия или материала, который Вы пилите, на пользователя.

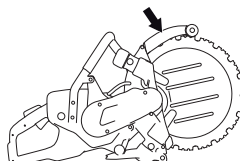

Проверка щитка лезвия



ПРЕДУПРЕЖДЕНИЕ! Перед запуском машины всегда проверяйте, чтобы кожух был правильно смонтирован. Проверьте также, чтобы лезвие было правильно смонтировано и чтобы на нем не было каких-либо повреждений. Поврежденное лезвие может привести к травме людей. См. инструкции в разделе "Сборка и настройка".

- Проверьте, чтобы щит был целым и чтобы на нем не было каких-либо трещин или деформаций.

СРЕДСТВА ЗАЩИТЫ РЕЗЧИКА

Система гашения вибрации



ПРЕДУПРЕЖДЕНИЕ! Длительное воздействие вибрации оказывает вредное влияние на кровеносные сосуды и может вызвать расстройства нервной системы у людей с нарушенным кровообращением. В случае появления симптомов вредного влияния вибрации на организм, следует обратиться к врачу. Примером таких симптомов могут быть отсутствие чувствительности, "зуд", "покалывание", боль, потеря или уменьшение обычной силы, изменение цвета и поверхности кожи. Обычно подобные симптомы проявляются на пальцах, руках или запястьях. Эти симптомы увеличиваются при холодной температуре.

- Ваша машина оснащена системой гашения вибрации на рукоятках, сконструированной для максимального удобного пользования без вибрирования машины.
- Система виброгашения машины снижает уровень вибрации передаваемый от двигателя или режущего оборудования на рукоятки.

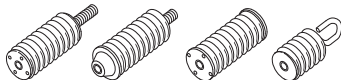

Проверка системы гашения вибрации



ПРЕДУПРЕЖДЕНИЕ! Motor должен быть выключен, а соединитель отключен от силового блока.

- Регулярно проверяйте узел гашения вибрации после образования трещин в материале и деформации. Заменяйте их, если они повреждены.
- Удостоверьтесь, что гаситель вибрации надежно закреплен между двигателем и узлом рукояток.

Общие сведения



ПРЕДУПРЕЖДЕНИЕ! Диски могут сломаться и стать причиной серьезных травм для человека, работающего с пилой.

Производитель режущих дисков предоставляет предупреждения и рекомендации по использованию и правильному уходу за дисками. Эти предупреждения поставляются в комплекте с режущими дисками.

Необходимо выполнять проверку режущих дисков перед установкой и регулярно во время эксплуатации. Осматривайте диск на предмет трещин, отколовшихся фрагментов (алмазные диски) и отломившихся частей. Не используйте поврежденные диски.



ПРЕДУПРЕЖДЕНИЕ! Запрещается использовать диски с меньшей скоростью, чем у пилы. Данную машину разрешается использовать только с фирменными режущими кольцами, произведенными компанией Husqvarna.

Алмазные диски

Общие сведения



ПРЕДУПРЕЖДЕНИЕ! Никогда не используйте режущий диск для материала, для которого он не предназначен.

Запрещается использовать алмазные диски для резки пластмассовых материалов. Пластмасса может расплавиться под воздействием тепла, образующегося при резании, и прилипнуть к режущему диску, что станет причиной отдачи.

При использовании алмазные диски сильно нагреваются. Перегрев диска является результатом его неправильного использования. Это может привести к деформации и стать причиной материального ущерба и травм.

В процессе резки металла возможно искрообразование, которое может привести к возникновению пожара. Не пользуйтесь машиной при работе в зоне с наличием воспламеняющихся веществ или газов.

- Алмазные диски состоят из стального основания с сегментами, содержащими промышленный алмаз.

Алмазные лезвия для различных материалов

- Алмазные режущие диски идеально подходят для резания камня и железобетона. Обращайтесь за помощью к дилеру при выборе продукции.
- Алмазные режущие диски имеют несколько степеней твердости.
- "Мягкий" алмазный режущий диск обладает достаточно низким сроком службы и большой производительностью. Он используется для твердых материалов, как например гранит и твердый бетон. "Твердый" алмазный диск обладает более долгим сроком службы, более низкой производительностью и должен использоваться для мягких материалов, как например кирпич и асфальт.

Затачивание алмазных дисков

- Всегда пользуйтесь только заточенным режущим алмазным диском.
- Алмазные диски становятся тупыми при использовании неправильного давления подачи или при пилении определенного материала, как например бетона с сильной арматурой. Работа с тупым алмазным режущим диском приводит к чрезмерному нагреванию, что в свою очередь может привести к отделению алмазных сегментов.
- Чтобы заточить алмазный диск, разрежьте мягкий материал, например песчаник или кирпич.

Охлаждение алмазных дисков



ПРЕДУПРЕЖДЕНИЕ! При эксплуатации используемых на данной пиле режущих колец необходимо постоянное охлаждение водой во избежание перегрева, который может привести к поломке режущего кольца и повреждению оборудования и травмам.

Всегда используйте водяное охлаждение. При резании с использованием СОЖ лезвие постоянно охлаждается во избежание перегрева.

Водяное охлаждение охлаждает лезвие и увеличивает срок его службы, а также снижает образование пыли.

Вибрации в алмазных лезвиях.

Лезвие может потерять окружность и начать вибрировать при использовании высокого давления подачи.

Снижение давления подачи может остановить вибрацию. В ином случае замените лезвие.

ЛЕЗВИЯ

Работа

Благодаря уникальной конструкции станка, ведущее усилие не передается через центр лезвия. Два фланца направляющих роликов проходят в канавке лезвия. Пружины направляющих роликов выталкивают ролики, которые в свою очередь толкают V-образные края на внутренней окружности к V-образной канавке в ведущем колесе. Ведущее колесо смонтировано на оси, которая приводится в движение двигателем через приводной ремень.

Это дает общую глубину разреза в 270 мм (10,6 дюймов) с алмазным лезвием в 350 мм (14 дюймов).

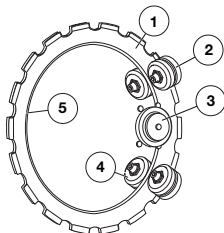

- 1 Лезвие
- 2 Опорные ролики
- 3 Ведущее колесо
- 4 Направляющие ролики
- 5 V-образный край

ЗАМЕЧАНИЕ! В течение всего срока службы алмазного лезвия следует проверять настройку роликов два раза, в первый раз после установки нового лезвия и когда лезвие будет изношено на половину.

Транспортировка и хранение

- Убедитесь, что во время транспортировки и хранения машина закреплена, а режущий диск надежно защищен.
- Перед использованием проверьте диск на предмет повреждений во время транспортировки или хранения.
- Храните лезвие сухим.

СБОРКА И НАСТРОЙКИ

Общие сведения



ПРЕДУПРЕЖДЕНИЕ! Всегда вытягивайте штекер контакта из его разъема перед чисткой, обслуживанием или монтированием. Неожиданные движения лезвия могут вызвать повреждения.

Алмазные диски Husqvarna одобрены для эксплуатации с ручными резчиками.

В нашем ассортименте есть несколько вариантов лезвий для различного материала. Спросите Вашего дилера Husqvarna какое лезвие подойдет для Вашей цели лучше всего.



Монтаж лезвия



ПРЕДУПРЕЖДЕНИЕ! Запрещается устанавливать новые алмазные сегменты на бывший в употреблении корпус диска (наращивание). Корпус диска рассчитан для выдерживания нагрузки, которой он подвергается при использовании оригинального сегмента. При наращивании лезвия дополнительная нагрузка на корпус диска может привести к его поломке или появлению трещин, что может вызвать серьезные травмы оператора. По этой причине Husqvarna не допускает наращивания режущих колец. Для получения дополнительных инструкций обратитесь к своему дилеру Husqvarna.



ПРЕДУПРЕЖДЕНИЕ! Перед тем, как монтировать лезвие на станке, проверьте, чтобы лезвие не было повреждено. Поврежденные лезвия могут дать трещину и стать причиной серьезной травмы людей.

- Протрите возможную грязь с поверхности лезвия.



- Снимите контргайки на колпаке опорного ролика.



- Открутите регулировочные винты на несколько оборотов.

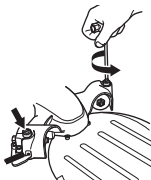

- Открутите ручку настолько, чтобы было снято напряжение пружины.

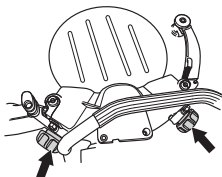

- Открутите четыре винта, которыми закреплен колпак опорного ролика при помощи торцевого ключа на 6 мм и снимите колпак.

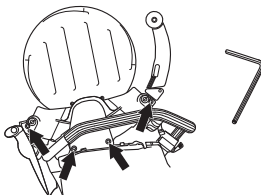

- Смонтируйте лезвие.

На лезвии с одной стороны есть канавка (1) которая выправляет функцию направляющей для опорных роликов. Следите за тем, чтобы V-образный край вошел в ведущее колесо и чтобы направляющая канавка подошла в соответствующий направляющий ролик. См. указания в разделе "Лезвия".

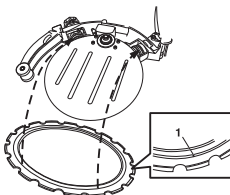

- При необходимости прижмите внутрь направляющий ролик так, чтобы он вошел в паз на лезвии.

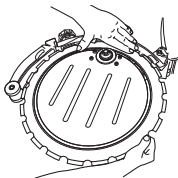

СБОРКА И НАСТРОЙКИ

- Смонтируйте крышку опорных роликов и проследите за тем, чтобы фланцы направляющих роликов по-прежнему лежали правильно в канавке лезвия.

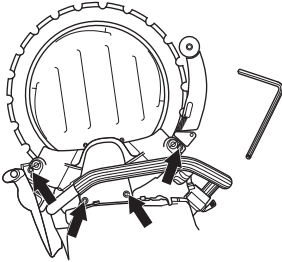

- Закрутите затем сильно четыре винта.
- Поверните лезвие и проверьте, чтобы опорные ролики не прижимали к лезвию.

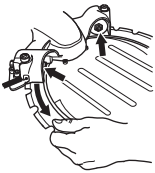

Обратите внимание! Станок должен находиться в вертикальном положении. Если станок лежит на боку, то будет трудно выполнить правильную регулировку. Неправильная регулировка может привести к повреждению лезвия. Если лезвие вращается медленно или останавливается, сразу остановите пиление и найдите неисправность.

- Отрегулируйте регулировочные винты так, чтобы опорные ролики находились в контакте с лезвием.

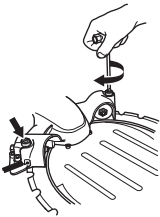

- Отрегулируйте регулировочные винты так, чтобы можно было легко удерживать опорные ролики большим пальцем когда лезвие вращается. Опорный ролик должен следовать за лезвием лишь иногда.

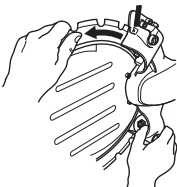

- Затяните контргайки на колпаке опорного ролика.

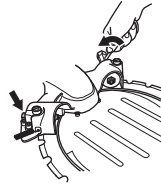

- Поверните лезвие и проверьте, чтобы по-прежнему можно было удерживать ролики большим пальцем, когда лезвие вращается.
- Затяните сильно ручки и машина готова к использованию.

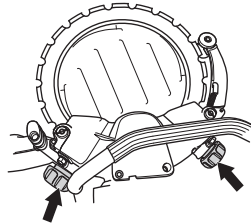

Подсоединение водяного охлаждения

Подсоедините водяной шланг к трубопроводу. Поток воды включается при открывании перекрывающего клапана. Минимальный поток воды: 4 л/мин. Обратите внимание на то, что ниппель шланга станка оснащен фильтром.

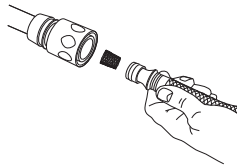

Подача воды

При нажатии на блокиратор пуска (A) открывается водяной клапан.

Клапан подачи воды остается в открытом положении, а рычаг блокировки курка газа (1) остается нажатым до тех пор, пока удерживается нажатым курок газа (2).

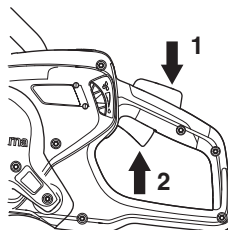

ДОЗИРОВКА ВОДЫ

Поток воды можно регулировать во время работы большим пальцем.

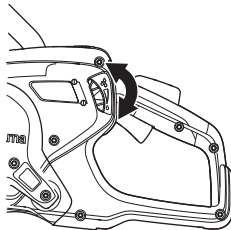

для максимального срока службы лезвия, поток воды должен быть обильным.

ЗАМЕЧАНИЕ! давление воды и поток воды исключительно важны для охлаждения лезвия и для срока его службы. Недостаточное охлаждение сокращает срок службы направляющих роликов, опорных роликов, ведущего колеса и лезвия.

Защитное оборудование

Общие сведения

Никогда не пользуйтесь машиной в ситуации, при которой вы не сможете позвать на помощь при несчастном случае.

Средства защиты оператора

Во время работы с машиной вы должны использовать специальные одобренные средства защиты. Средства личной защиты не могут полностью исключить риск получения травмы, но при несчастном случае они снижают тяжесть травмы. Обращайтесь за помощью к дилеру при подборе средств защиты.



ПРЕДУПРЕЖДЕНИЕ! При использовании продукта, который режет, точит, бурит, шлифует или придает материалу необходимую форму, могут образовываться пыль и испарения, содержащие опасные химические вещества. Необходимо определить характер материала, подлежащего обработке, и использовать специальную дыхательную маску.

Продолжительное воздействие шума дает неизлечимое ухудшение слуха. Всегда пользуйтесь, поэтому, специальными наушниками. Всегда следите за предупреждающими сигналами или криком, когда пользуетесь защитными наушниками. Снимайте наушники сразу же после того, как будет остановлен двигатель.

Всегда используйте:

- Специальный защитный шлем
- Защитные наушники
- Проверенные защитные очки. При пользовании маской следует пользоваться также одобренными защитными очками. Под одобренными защитными очками подразумеваются очки, отвечающие нормативам ANSI Z87.1 для США или EN 166 для стран ЕН. Маска должна соответствовать стандарту EN 1731.
- Респиратор
- Прочные перчатки с нескользящим хватом.
- Плотно прилегающая и удобная одежда, не стесняющая свободу движений. При резке образуются искры, которые могут привести возгоранию одежды. Компания Husqvarna рекомендует использовать одежду из огнестойкого хлопка или плотной хлопчатобумажной ткани. Не надевайте одежду, изготовленную из таких материалов, как нейлон, полиэстер или искусственный шелк. При возгорании такие материалы плавятся и прилипают к коже. Не носите короткие шорты.
- Сапоги со стальным носком и с нескользящей подошвой.

Прочее защитное оборудование



Обратите внимание! При работе с машиной могут возникать искры, способные стать причиной пожара. Всегда держите под рукой средства для тушения пожара.

- Огнетушитель
- Средства оказания первой медицинской помощи.

Общие меры предосторожности

В настоящем разделе представлены правила техники безопасности при работе с машиной. Данная информация не заменяет подготовку и практический опыт профессионального пользователя. Если вы в какой-либо ситуации почувствуете себя неуверенно, обратитесь за советом к специалисту. Спросите вашего дилера, спросите совета в специализированной мастерской или у опытного пользователя. Не приступайте к выполнению работы, для которой считаете себя недостаточно подготовленными!

- Прежде чем приступить к работе с машиной внимательно прочитайте инструкцию и убедитесь, что Вам все понятно. Также перед эксплуатацией машины рекомендуется провести инструктаж с демонстрацией для операторов.
- Помните, что именно вы - оператор - в случае аварии или непредвиденных обстоятельств несете ответственность за причинение ущерба людям или их собственности.
- Машину необходимо содержать в чистоте. Знаки и наклейки должны быть хорошо видны.



ПРЕДУПРЕЖДЕНИЕ! Внимательно прочитайте все правила и информацию о мерах предосторожности. Несоблюдение указанных в них требований может привести к поражению электрическим током, возникновению пожара и (или) получению серьезных травм.

Сохраните под рукой все правила и описания мер предосторожности для последующего использования.

Под словом «электроинструмент» в данном документе понимается электрический инструмент, работающий от сети (проводной) либо от батареи (беспроводной).

ЭКСПЛУАТАЦИЯ

Безопасность рабочего места

- Рабочее место должно содержаться в чистоте и быть хорошо освещено. В темных или захламленных помещениях более высока вероятность несчастных случаев.
- Не пользуйтесь электроинструментами во взрывоопасной атмосфере, например в присутствии легковоспламеняющихся жидкостей, газов или пыли. В электроинструментах создаются искры, которые могут воспламенить пыль или пары жидкостей.
- Не позволяйте детям и посторонним наблюдателям приближаться к вам во время использования электроинструмента. Это может отвлечь ваше внимание и привести к потере контроля.
- Не пользуйтесь в неблагоприятных погодных условиях. Например в сильный туман, дождь, сильный ветер, при большом холоде и т.д. Работа при плохой погоде утомительная и может привести к возникновению опасных ситуаций, например, скользких поверхностей.
- Никогда не начинайте работать со станком пока участок работы не будет освобожден и пока Вы не будете устойчиво стоять. Следите за возможными препятствиями при неожиданном перемещении. Убедитесь в том, что отрезаемый материал не упадет и не вызовет повреждений, когда Вы работаете с машиной. Будьте особенно осторожны при работе на склонах.



ПРЕДУПРЕЖДЕНИЕ! Безопасное расстояние до резчика должно быть 15 метров. На Вас лежит ответственность за то, чтобы в зоне работы не было животных и наблюдателей. Не начинайте резку, пока зона работы не будет свободной и пока Вы не будете устойчиво стоять.

Техника электробезопасности

- Избегайте контакта любых частей тела с заземленными поверхностями, такими как трубы, батареи отопления, кухонные плиты и холодильники. Заземление тела увеличивает риск поражения электрическим током.
- Не подвергайте электроинструмент воздействию воды или высокой влажности. Попадание воды внутрь электроинструмента также увеличивает риск поражения электротоком.

- Используйте шнур электроинструмента только по прямому назначению. Никогда не носите и не тяните электроинструмент за шнур и не дергайте за него, чтобы выключить инструмент из розетки. Держите шнур вдали от источников тепла, маслянистых веществ, а также острых и движущихся предметов. Эксплуатация поврежденного или запутанного шнура увеличивает риск поражения электротоком.
- При работе с электроинструментом вне помещения используйте специальный удлинительный шнур для наружных работ. Это позволит снизить риск поражения током.
- Проверяйте, чтобы кабель и кабель удлинитель были целы и в хорошем состоянии. Не пользуйтесь машиной с поврежденным шнуром, а сдайте ее в авторизованную мастерскую на ремонт. При использовании кабеля меньше стандартного размера возникает риск перегрева и снижения мощности машины.
- Машина должна подключаться к заземленной розетке. Убедитесь, что напряжение в сети соответствует напряжению, указанному на табличке на силовой станции машины.
- Следите за тем, чтобы, когда Вы начинаете пользоваться машиной, шнур был сзади Вас, чтобы он не был поврежден.



ПРЕДУПРЕЖДЕНИЕ! Не мойте машину под напором, т.к. вода может попасть в систему зажигания или двигатель и привести к повреждению машины или вызвать короткое замыкание.

Личная безопасность

- При работе с электроинструментом будьте бдительны, следите за своими действиями и руководствуйтесь здравым смыслом. Не используйте электроинструмент, если вы устали или находитесь под воздействием наркотических средств, алкоголя или лекарств. Малейшая невнимательность может обернуться серьезными физическими травмами.
- Пользуйтесь средствами индивидуальной защиты. Всегда надевайте средства защиты глаз. Специальные средства защиты, такие как респиратор, нескользящая защитная обувь, каска и защитные наушники, существенно снижают риск получения травм.

ЭКСПЛУАТАЦИЯ

- Примите меры по предотвращению случайного включения электроинструмента. Прежде чем подключать инструмент к источнику питания и (или) батарейному блоку, брать его в руки или переносить, убедитесь, что выключатель питания находится в положении OFF (ВЫКЛ). Не переносите электроинструменты, держа палец на выключателе питания, а также включенные электроинструменты - это может привести к несчастному случаю.
- Уберите все гаечные и регулировочные ключи, прежде чем включать питание. Ключ, оставленный на движущейся части электроинструмента, может стать причиной несчастного случая.
- Не прикладывайте слишком больших усилий. Всегда соблюдайте правильную дистанцию и балансировку. Это обеспечит вам наилучший контроль электроинструмента в непредвиденных ситуациях.
- Одевайтесь соответственно. Не надевайте очень просторную одежду или ювелирные украшения. Не допускайте попадания волос, одежды и перчаток в движущиеся части инструмента. Слишком просторная одежда, ювелирные украшения и длинные волосы могут застрять в движущихся частях.
- Если электроинструмент оборудован дополнительными устройствами для сбора и удаления пыли, убедитесь, что они подключены и правильно используются. Эти устройства способствуют снижению опасности, связанных с наличием пыли.
- Сохраняйте дистанцию от дисков при работающем двигателе.

Использование и уход за электроинструментом

- Не перегружайте электроинструмент. Убедитесь, что он предназначен для выполнения конкретной задачи. Правильно выбранный электроинструмент сделает свою работу лучше и безопаснее, если использовать технические характеристики, на которые он рассчитан.
- Не пользуйтесь электроинструментом, если его выключатель питания не работает. Такой инструмент представляет опасность и подлежит обязательному ремонту.
- Храните неиспользуемые электроинструменты в недоступном для детей месте и не позволяйте работать с инструментом лицам, не ознакомленным с ним и с данными правилами техники безопасности. Электроинструменты в руках неопытных пользователей являются источником опасности.

- Держите электроинструменты в исправном состоянии. Регулярно проверяйте, не застревают ли движущиеся части и не смещаются ли они со своего нормального положения; все ли части исправны, а также другие условия, влияющие на работу электроинструмента. В случае обнаружения какой-либо неисправности устраните ее перед использованием инструмента. Многие несчастные случаи возникают из-за недостаточно тщательного ухода за электроинструментами.
- Используйте электроинструменты, запчасти, наконечники и т.п. в соответствии с данными правилами, принимая во внимание условия работы и специфику выполняемой задачи. Использование электроинструментов для выполнения операций, на которые они не рассчитаны, может привести к возникновению опасных ситуаций.



ПРЕДУПРЕЖДЕНИЕ! Любые модификации оригинальной конструкции аппарата без разрешения производителя запрещены. Используйте только оригинальные запасные части. Любые модификации и/или использование запасных частей, не разрешенных производителем, может привести к серьезным ранениям или летальному исходу как пользователей, так и окружающих людей.

- Убедитесь, что в зоне резки и в обрабатываемом материале нет никаких труб или электрических кабелей.
- Всегда проверяйте и отмечайте маршруты прокладки газовых труб. Работа с инструментом вблизи газовых труб представляет большую опасность. При работе в местах с потенциальной возможностью воспламенения убедитесь, что инструмент не искрит. Не теряйте бдительности. Небрежность может привести к серьезным травмам или даже смерти.
- Щит режущего оборудования всегда должен быть смонтирован на станке когда он работает.

Обслуживание

- Ремонт электроинструментов должен производиться квалифицированным специалистом и только с использованием оригинальных запасных частей. Это гарантирует сохранность электроинструмента.

ЭКСПЛУАТАЦИЯ

Всегда руководствуйтесь здравым смыслом

Невозможно предвидеть все ситуации, которые могут возникнуть перед Вами. Необходимо соблюдать осторожность и руководствоваться здравым смыслом. Если вы в какой-либо ситуации почувствуете себя неуверенно, обратитесь за советом к специалисту. Спросите вашего дилера, спросите совета в специализированной мастерской или у опытного пользователя. Избегайте использования, для которого вы не считаете себя достаточно подготовленными!



ПРЕДУПРЕЖДЕНИЕ! При неправильном или небрежном использовании машина может быть опасным инструментом, который может причинить серьезные повреждения или травму со смертельным исходом для пользователя или для других.

Запрещается допускать к управлению или ремонту машины детей или взрослых, не имеющих соответствующей подготовки.

Не допускайте к пользованию машиной посторонних лиц, не убедившись в начале в том, что они поняли содержание инструкции.

Никогда не используйте дефектную машину. Проводите регулярные проверки безопасности, уход и обслуживание в соответствии с данным руководством. Некоторые операции по уходу и обслуживанию должны выполняться только квалифицированными специалистами. См. указания в разделе Техобслуживание.

Основные принципы работы



ПРЕДУПРЕЖДЕНИЕ! Не наклоняйте станок в сторону, это может привести к заеданию лезвия или к его поломке, последствием чего может быть травма людей.

Всячески избегайте резки только боковой стороной диска; в этом случае он почти наверняка будет поврежден, сломан и может привести к большим повреждениям. Пользуйтесь только режущей частью.

Резка пластмассового материала алмазным диском может вызвать отдачу, когда материал начнет плавиться по причине высокой температуры, возникающей при резке, и будет налипать на диск. Ни в коем случае не используйте алмазные диски для резки пластиковых материалов!

В процессе резки металла возможно искрообразование, которое может привести к возникновению пожара. Не пользуйтесь машиной при работе в зоне с наличием воспламеняющихся веществ или газов.

- Устройство предназначено для резки с помощью алмазных дисков, рассчитанных на использование с кольцерезами. Устройство не следует использовать с дисками любых других типов и для резки любого другого типа.
- Следите, чтобы диск был правильно установлен и чтобы на нем не было повреждений. См. инструкции в разделах 'Режущие диски' и 'Сборка и настройка'.
- Убедитесь, что в рассматриваемом случае во время работы применяется подходящий диск. См. указания в разделе "Лезвия".
- Запрещается резать материалы, содержащие асбест.
- Держите пилу обеими руками, охватив рукоятки большим и другими пальцами. Держите правую руку на задней рукоятке, а левую - на передней. Таким хватом должны пользоваться все операторы, независимо от того является оператор левой или правой. Никогда не пользуйтесь ручным резчиком, держа его только одной рукой.

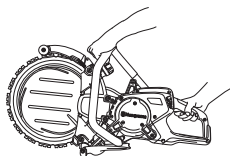

ЭКСПЛУАТАЦИЯ

- Стойте параллельно режущему диску. Избегайте находиться прямо позади диска. В случае отдачи пила переместится вдоль плоскости режущего диска.

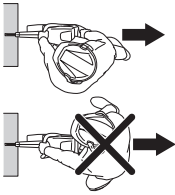

- Находитесь в стороне от режущего оборудования когда оно вращается.
- Не оставляйте машину с работающим двигателем без присмотра.
- Не передвигайте машину, если резчик вращается.
- Никогда не опускайте электроинструмент до тех пор, пока насадка не остановится полностью.
- Кожух режущего диска должен быть установлен таким образом, чтобы его задняя часть прилегала к заготовке. Отбрасываемые частицы и искры от перерезаемого будут тогда собираться кожухом и отводиться в сторону от пользователя. Кожухи диска во время работы машины должны быть установлены.

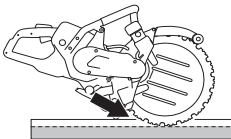

- Никогда не выполняйте резку в зоне отдачи лезвия. См. указания в разделе "Отдача".
- Сохраняйте хорошее равновесие и надежную опору ног.
- Никогда не пилите выше высоты плеч.
- Не выполняйте пропиливание, стоя на лестнице. Используйте платформу или леса, если резка выполняется выше уровня плеч.

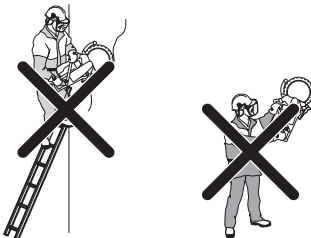

- Не прикладывайте чрезмерных усилий.
- Вы должны стоять на удобном расстоянии от заготовки.

- Вы всегда должны находиться в надежном и устойчивом рабочем положении.
- Проверьте, чтобы лезвие не находилось в контакте с каким-либо предметом, когда Вы будете запускать станок.
- На высокой скорости вращения (на полной скорости) резку при помощи режущих дисков следует осуществлять с особой осторожностью. Поддерживайте максимальную скорость вращения до завершения процесса резки.
- Машина должна работать без давления или усилия, направленного на диск.
- Подавайте станок вниз на одной линии с лезвием. давление сбоку может испортить лезвие и очень опасно.



- Медленно переводите лезвие вперед и назад, чтобы поверхность соприкосновения между лезвием и материалом, который Вы режете была малой. Это поможет поддерживать температуру лезвия на низком уровне и добиться эффективно резки.

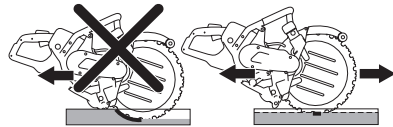

ЭКСПЛУАТАЦИЯ

Мягкий запуск и защита от чрезмерной нагрузки

Станок оснащен системой мягкого запуска с электронным управлением и системой предохранения от перегрузки.

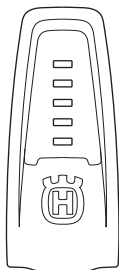

Индикация машины	Причина	Возможные действия
1 лампа зеленого цвета:	Указывает на то, что инструмент подключен к силовому блоку и готов к использованию.	
	Мощность на выходе составляет менее 70% от максимальной доступной при использовании мощности.	
2 лампы зеленого цвета:	Мощность на выходе составляет от 70% до 90% от максимальной доступной при использовании мощности.	
3 лампы зеленого цвета:	Оптимальная скорость резки.	
	Мощность на выходе составляет более 90% от максимальной доступной мощности.	
3 лампы зеленого цвета и 1 лампа желтого цвета:	Инструмент находится под нагрузкой, поэтому мощность на выходе снижается.	Снизьте нагрузку для достижения оптимальной скорости резки.
3 лампы зеленого цвета, 1 лампа желтого цвета и 1 лампа красного цвета:	Система начинает перегреваться.	Снизьте нагрузку или увеличьте охлаждение мотора и силового блока.
Все лампы включены или мигают:	Система перегрелась и может остановиться в любой момент.*	Снизьте нагрузку или увеличьте охлаждение мотора и силового блока.
	Снижение мощности:	Охлаждение мотора можно улучшить, увеличив объем охлаждающей жидкости или воспользовавшись водой более низкой температуры.
	Автоматическое снижение максимальной доступной мощности. Снижение мощности служит для предотвращения перегрева и автоматического выключения системы.	Охлаждение силового блока можно улучшить, заменив воздушный фильтр или поместив силовой блок в место с более низкой температурой окружающей среды.

* В случае если система отключилась вследствие перегрева, лампы продолжают мигать, пока система не охладится и не будет готова к перезагрузке.

При застревании режущего диска, электронное оборудование немедленно отключает подачу питания.

ЭКСПЛУАТАЦИЯ

Сбор пыли

Машина оснащена системой подавления пыли (DEX) - комплектом с функцией экономного распыления воды, обеспечивающим максимальное пылеподавление. См. указания в разделе "Лезвия".

Отрегулируйте поток воды с помощью крана для связывания пыли, образующейся при резке. Объем воды зависит от типа выполняемых работ.

Если водяные шланги отсоединились от источников подачи воды, это означает, что давление воды в источнике, к которому подключена машина, слишком высоко. См. указания в разделе "Технические данные" относительно рекомендуемого давления воды.

Отдача



ПРЕДУПРЕЖДЕНИЕ! Отдача происходит внезапно и может быть очень сильной. Резчик может подбросить вверх и назад к оператору вращательным движением, что может стать причиной серьезных и даже смертельных травм. Крайне важно понимать причины отдачи и то, как можно ее избежать при работе с машиной.

Отдача - это внезапное движение вверх, которое может произойти, когда диск оказывается зажат или остановлен в зоне отдачи. В большинстве случаев отдача невелика и не представляет большой опасности. Тем не менее, отдача может быть и очень сильной и отбросить резчик вверх и назад к пользователю вращательным движением, что может стать причиной серьезных и даже смертельных травм.

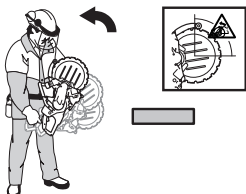

Сила реакции

Сила реакции всегда присутствует во время резки. Эта сила действует на резчик в направлении, противоположном направлению вращения диска. Большую часть времени эта сила невелика. Но если диск окажется зажат или застрянет, сила реакции будет настолько велика, что вы можете не удержать резчик.

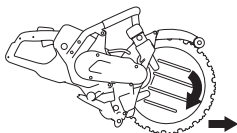

Не передвигайте машину, если резчик вращается. Гироскопические силы могут затруднить движение в выбранном направлении.

Зона отдачи

Никогда не выполняйте резку в зоне отдачи лезвия. Если диск зажат или застрял в зоне отдачи, сила реакции будет толкать устройство вверх и назад к оператору вращательным движением, что может вызвать опасную или даже смертельную травму.

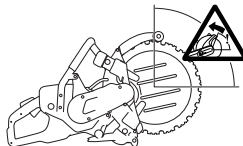

Восходящая отдача

Если для резки используется зона отдачи, сила реакции заставляет диск подниматься вверх в разрезе. Старайтесь не работать в зоне отдачи. Используйте нижний квадрант диска, чтобы избежать восходящей отдачи.

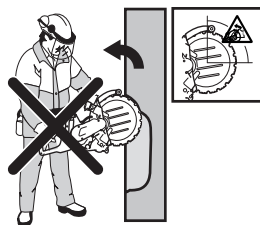

Отдача зажимания

Зажимание происходит, когда разрез соединяется и занимает диск. Но если диск окажется зажат или застрянет, сила реакции будет настолько велика, что вы можете не удержать резчик.



Если диск зажат или застрял в зоне отдачи, сила реакции будет толкать устройство вверх и назад к оператору вращательным движением, что может вызвать опасную или даже смертельную травму. Следите за возможными перемещениями распиливаемого элемента. Если распиливаемая деталь неправильно закреплена и смещается при резке, может произойти заклинивание режущего диска и возникнуть отдача.

ЭКСПЛУАТАЦИЯ

Резка труб

Будьте особенно осторожны при резке труб. Если для трубы не создана хорошая опора, и разрез остается открытым в течение всего процесса резки, диск может быть захват в зоне отдачи, что приведет к сильной отдаче. Соблюдайте особую осторожность при резке труб с коническими концами или труб, находящихся в траншее. При неправильной опоре такие трубы могут просесть и заклинить режущий диск.

Перед началом резки необходимо надежно закрепить трубу, чтобы предотвратить ее перемещение и качение во время резки.

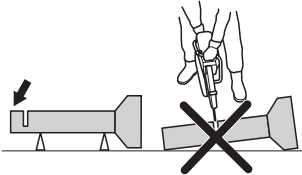

Если труба проседает во время резки и пропил закрывается, происходит заклинивание режущего диска в зоне отдачи. Это может привести к очень сильной отдаче.

Если обеспечена правильная опора, концы труб переместятся вниз и пропил раскроется, предотвращая заклинивание режущего диска.

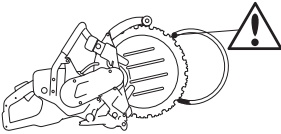

Правильный порядок действий при резке труб

- 1 Сначала разрежьте участок I.
- 2 Переместитесь к участку II и выполните разрез от участка I до нижней части трубы.
- 3 Переместитесь к участку III и разрежьте оставшуюся часть трубы до ее низа.

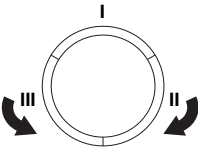

Как избежать отдачи

Избежать отдачи просто.

Разрезаемая деталь должна всегда поддерживаться таким образом, чтобы разрез оставался открытым во время резки. При открытом разрезе отдача не происходит. Если

разрез соединяется и занимает диск, всегда возникает вероятность отдачи.

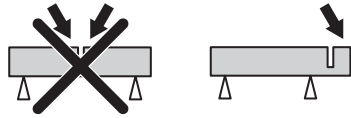

Будьте осторожны при вводе диска в уже имеющийся разрез.

Будьте внимательны если заготовка несколько передвинулась или произошло что-либо другое, что заставило бы разрез соединиться и захватить диск.

Глубина разреза

K6500 Ring может резать на глубину до 270 мм (10,6 дюймов). Вам будет легче всего управлять станком, если Вы сделаете в начале маркировочный разрез на 50-70 мм (2-3 дюйма). Таким образом водяной диск войдет в заготовку и поможет Вам управлять станком. Если Вы будете пытаться разрезать всю глубину за один раз, то на это Вам понадобится больше времени. Если Вы будете резать в несколько этапов, от 3-х до 4-х при разрезе глубиной в 270 мм (10,6 дюймов), то пиление резание будет осуществляться быстрее.

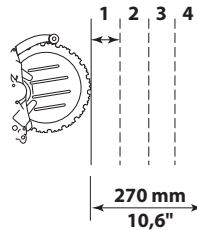

Большие работы

для разрезов длиной более 1 м - закрепите доску рядом с линией разреза. доска будет выполнять функцию направляющей линейки. Пользуйтесь этой направляющей линейкой для нанесения маркировочного разреза по всей длине, 50-70 мм (2-3 дюйма) глубиной. Когда маркировочный разрез будет выполнен, уберите направляющую линейку.

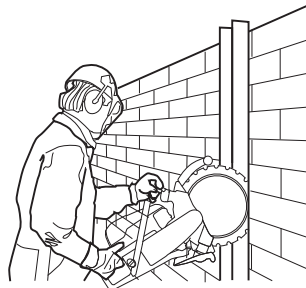

ЭКСПЛУАТАЦИЯ

Малые работы

В начале выполните наружный маркировочный разрез глубиной не более 50-70 мм (2-3 дюйма). Затем выполните окончательный разрез.

Вырезание отверстий

ЗАМЕЧАНИЕ! Если выполнить в начале верхний горизонтальный разрез, а потом нижний горизонтальный, то заготовка упадет на лезвие и зажмет его.

- В начале выполните нижний, горизонтальный разрез. Затем выполните два вертикальных разреза. Закончите горизонтальным, верхним разрезом.

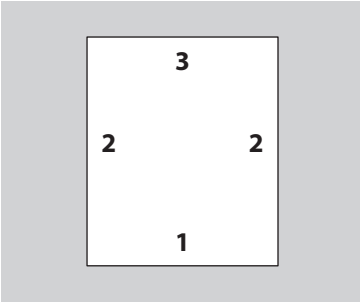

Помните о том, что блок лучше всего разделить на меньшие части, с ними будет легче обращаться, легче транспортировать и безопаснее поднимать.

- При вырезании крупных отверстий важно, чтобы вырезаемая часть была закреплена во избежание ее падения на оператора.

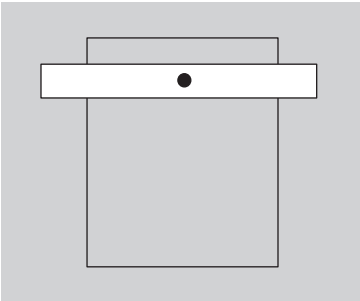

Транспортировка и хранение

- Надежно закрепляйте оборудование во время транспортировки во избежание повреждения и несчастных случаев.
- Рекомендации по транспортировке и хранению режущих дисков приведены в разделе "Диски".
- Храните оборудование в закрываемом на замок помещении, не доступном для детей и посторонних.

ЗАПУСК И ОСТАНОВ

Перед запуском



ПРЕДУПРЕЖДЕНИЕ! Перед запуском проследите за следующим:

Прежде чем приступить к работе с машиной внимательно прочитайте инструкцию и убедитесь, что Вам все понятно.

Пользуйтесь оборудованием для защиты людей. См. раздел 'Защитное оборудование'.

Убедитесь, что напряжение в сети соответствует напряжению, указанному на табличке на силовой станции машины.

Силовой блок машины должен быть подключен к заземленной розетке.

Вы должны стоять устойчиво, и режущий диск не должен ничего касаться.

Позаботьтесь, чтобы в рабочей зоне не находилось людей и животных.

- Подключите машину к силовому блоку.
- Подключите силовой блок к заземленной розетке
- Включите переключатель силового блока.

Прерыватель тока при утечке тока на корпус



ПРЕДУПРЕЖДЕНИЕ! Запрещается использовать машину без соответствующего УЗО. Небрежность может привести к серьезным травмам или даже смерти.

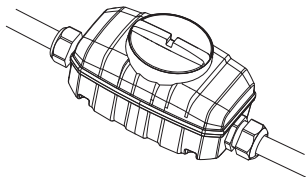

- Убедитесь в том, что включен прерыватель тока при замыкании на землю.

Проверьте прерыватель тока. См. инструкции в руководстве по работе силового блока.

Муфта подключения воды

Обратите внимание! Запрещается эксплуатировать машину без охлаждающей жидкости, так как это приведет к перегреву системы.

- Подсоедините водяной шланг к трубопроводу.

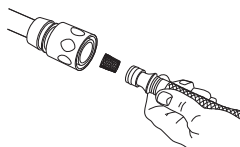

- При нажатии рычага блокировки курка газа (1) клапан подачи воды открывается.



Запуск

- Ухватите правой рукой заднюю ручку.

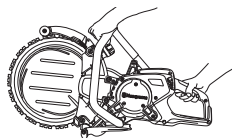

- Нажмите рычаг блокировки курка газа и удерживайте курок газа нажатым.
- Дайте машине поработать без нагрузки и безопасно как минимум 30 секунд.

Останов



ПРЕДУПРЕЖДЕНИЕ! Диск продолжает вращаться в течение 10 секунд после остановки мотора.

- Остановите мотор, отпустив курок газа.

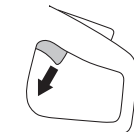

- Мотор также можно остановить, нажав на кнопку аварийного останова или повернув переключатель на силовом блоке в положение ВЫКЛ (0).

Выключите инструмент.

- Диск должен полностью остановиться.
- Переведите переключатель на силовой станции в положение ВЫКЛ (0).
- Выключите инструмент.

ТЕХНИЧЕСКОЕ ОБСЛУЖИВАНИЕ

Общие сведения



ПРЕДУПРЕЖДЕНИЕ! Пользователь может выполнять только такие работы по обслуживанию и сервису, которые описаны в данном руководстве. Обслуживание большего охвата должно выполняться авторизованной сервисной мастерской.

Проверка и/или обслуживание должны выполняться при выключенном двигателе, штепсель при этом должен быть вынут из разъема.

Пользуйтесь оборудованием для защиты людей. См. раздел Защитное оборудование.

Срок службы машины может быть укорочен и риск аварии увеличен, если обслуживание машины не выполняется правильным образом и если сервис и/или ремонт не были выполнены профессионально. Если вам требуется дополнительная информация, обратитесь в ближайшую мастерскую по обслуживанию.

Ваш дилер Husqvarna должен регулярно проверять устройство и выполнять необходимую регулировку и ремонт.

График технического обслуживания

В графике обслуживания указано, какие части машины требуют технического обслуживания, и с какими интервалами оно должно производиться. Эти интервалы рассчитаны исходя из ежедневного использования машины, и могут меняться в зависимости от частоты использования.

	Ежедневное обслуживание	Еженедельное обслуживание/ каждые 40 часов	Ежемесячное обслуживание
Чистка	Внешняя очистка		
Функциональная проверка	Общая проверка	Система гашения вибрации*	Ведущее колесо
	Водяная система	Приводной ремень	
	Курок газа*		
	Рычаг блокировки курка газа*		
	Щит режущего диска*		
	Лезвие**		
	Опорные и направляющие ролики		

* См. указания в разделе "Защитное оборудование машины".

** См. указания в разделе "Диски" и "Сборка и настройка".

Чистка

Внешняя очистка

- Ежедневно после завершения работы промывайте машину чистой водой.



ПРЕДУПРЕЖДЕНИЕ! Запрещается использовать для очистки машины моечный агрегат высокого давления.

Функциональная проверка

Общая проверка



ПРЕДУПРЕЖДЕНИЕ! Никогда не используйте поврежденные кабели. Они могут причинить серьезные, даже смертельные ранения.

- Проверьте, чтобы кабель и кабель удлинитель были целы и в хорошем состоянии. Не пользуйтесь машиной с поврежденным шнуром, а сдайте ее в авторизованную мастерскую на ремонт.
- Проверьте затяжку гаек и болтов и подтяните в случае необходимости.

Приводной ремень

Натяжение приводного ремня

- Если приводной ремень проскальзывает, его необходимо натянуть.
- Новый приводной ремень необходимо затянуть повторно после примерно одного часа работы.
- Приводной ремень закрыт кожухом и хорошо защищен от пыли и грязи.
- демонтируйте колпак и открутите винт натяжения ремня.

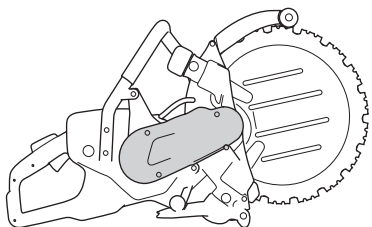

- Надавите на натяжитель ремня большим пальцем, чтобы натянуть ремень. Затем затяните винт, которым закреплен натяжитель ремня.

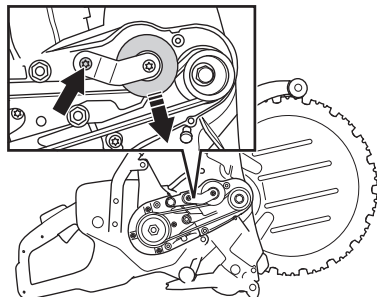

Замена приводного ремня

- демонтируйте колпак и открутите винт натяжения ремня. Прижмите обратно ролик натяжения ремня и установите новый приводной ремень.

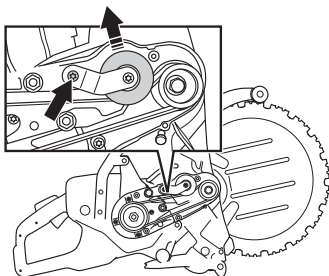

ЗАМЕЧАНИЕ! Перед тем, как смонтировать новый приводной ремень, проверьте, чтобы оба ременных шкива были чисты и без повреждений.

- Надавите на натяжитель ремня большим пальцем, чтобы натянуть ремень. Затем затяните винт, которым закреплен натяжитель ремня.

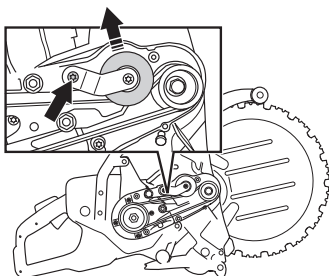

- Смонтируйте колпак ремня.

Ведущее колесо

После определенного времени использования, внутренний диаметр лезвия и канавка в ведущем колесе изнашиваются.

- Проверьте ведущее колесо на износ.

- 1) Новое
- 2) Контакт края режущего диска и нижней части канавки приводит к износу ведущего колеса. Режущий диск будет проскальзывать.

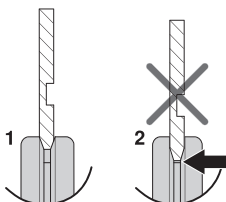

ТЕХНИЧЕСКОЕ ОБСЛУЖИВАНИЕ

ЗАМЕЧАНИЕ! При установке нового лезвия, замените и ведущее колесо. Изношенное ведущее колесо может вызвать проскальзывание лезвия и его повреждение. Недостаточный поток воды значительно уменьшает срок службы ведущего колеса.

Замена ведущего колеса

- Заблокируйте ось кнопкой блокировки.
- Открутите центровочный винт и снимите шайбу.

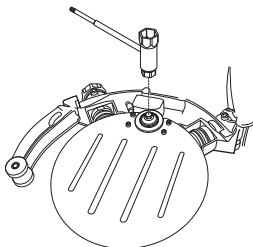

- Сейчас вы можете снять ведущее колесо.

Направляющие ролики

Смазка направляющих роликов

- Наложите смазочный шприц на ниппели.

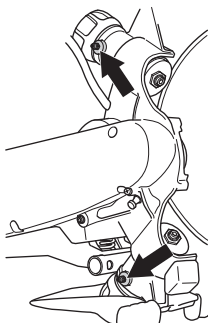

- Накачивайте густую смазку, пока из переливного отверстия не будет выходить чистая смазка.

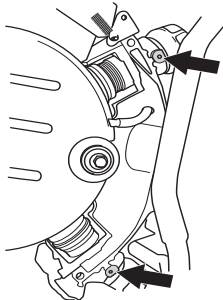

Замена опорных направляющих роликов

- Производите замену направляющих роликов, когда фланцы роликов будут изношены наполовину.

- 1) Новый, 3 mm (0.12")
- 2) Изношенный, $\leq 1,5$ mm (0.06")

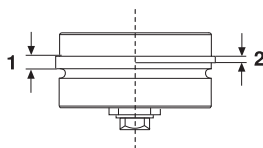

- Снимите колпачок опорного ролика.

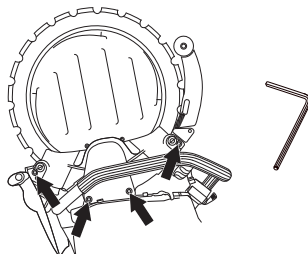

- Снимите лезвие.

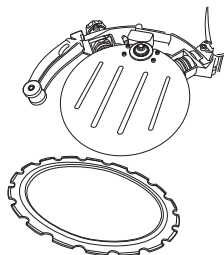

- Открутите ручку. Поверните в начале ручки на два оборота, пока не почувствуете сопротивление. Направляющий ролик тогда выйдет за ручкой и остановится, когда Вы почувствуете сопротивление.

Направляющий ролик вдавлен в ролик. Чтобы освободить направляющий ролик на ручке, поверните ручку еще, пока она не освободится полностью.

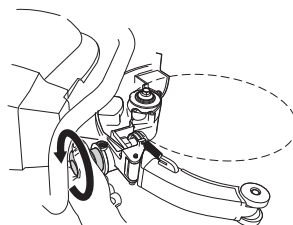

ТЕХНИЧЕСКОЕ ОБСЛУЖИВАНИЕ

- Сейчас направляющий ролик может быть вытяннут из рамы.

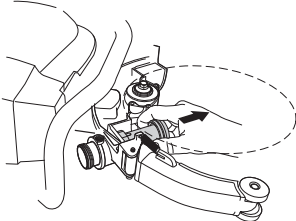

- Закрутите ручку до упора и открутите потом на 2 оборота.

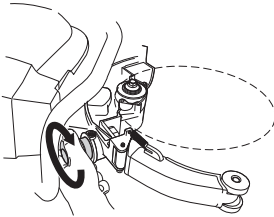

- Вставьте новый направляющий ролик в раму.

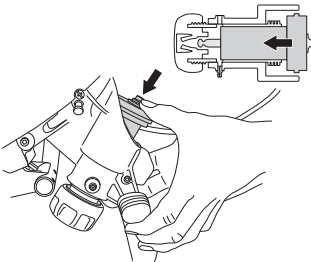

- Смажьте направляющие ролики. См. указания в разделе "Смазка направляющих роликов".
- Смонтируйте лезвие.
- Монтаж выполняется в порядке, противоположном демонтажу. См. инструкции в разделе "Сборка и настройка".

Опорные ролики

- Меняйте опорные ролики, когда поверхность роликов будет плоской, когда канавка на поверхности ролика будет стерта.

- 1) Новое
- 2) Изношенное

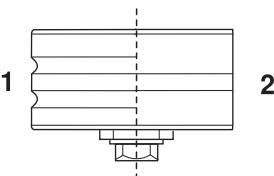

ЗАМЕЧАНИЕ! Опорные ролики не приводят в движение лезвие.

При замене изношенных роликов, новые ролики должны быть отрегулированы к лезвию.

Неправильная регулировка может привести к повреждению лезвия. См. указания в разделе под заголовком 'Сборка и настройки'.

Если лезвие вращается медленно или останавливается, сразу остановите пиление и найдите неисправность.

Замена опорных роликов

Снимите колпачок опорного ролика.

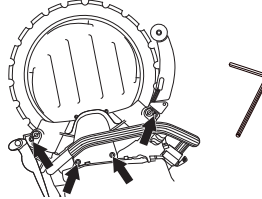

- При замене роликов используйте фиксированный ключ на 19 мм и универсальный ключ на 13 мм.

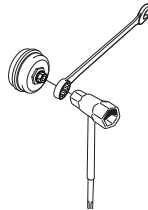

- Перед установкой новых роликов, смажьте ролики внутри густой смазкой для подшипников.

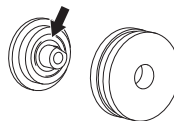

Наращивание лезвия



ПРЕДУПРЕЖДЕНИЕ! Запрещается устанавливать новые алмазные сегменты на бывший в употреблении корпус диска (наращивание). Корпус диска рассчитан для выдерживания нагрузки, которой он подвергается при использовании оригинального сегмента. При наращивании лезвия дополнительная нагрузка на корпус диска может привести к его поломке или появлению трещин, что может вызвать серьезные травмы оператора. По этой причине Husqvarna не допускает наращивания режущих колец. Для получения дополнительных инструкций обратитесь к своему дилеру Husqvarna.

ПОИСК НЕИСПРАВНОСТЕЙ

Механическая система

Симптом	Возможная причина
Лезвие не вращается.	Поворотная рукоятка на достаточно хорошо затянута.
	Лезвие не правильно смонтировано на направляющих роликах.
	Ролики слишком сильно затянуты.
Лезвие вращается слишком медленно.	Поворотная рукоятка на достаточно хорошо затянута.
	Изношено ведущее колесо.
	V-образный внутренний диаметр лезвия изношен.
	Ослабли пружины на направляющих роликах.
Лезвие выпрыгивает из своего положения.	Неисправны подшипники роликов.
	Настройка роликов слишком свободная.
	Изношены направляющие ролики.
	Лезвие не правильно смонтировано на направляющих роликах.
Лезвие идет косо.	Повреждено лезвие.
	Ролики слишком сильно затянуты.
Сходит сегмент.	Лезвие слишком горячее.
	Лезвие изогнуто, вывернуто или плохо обслужено.
Лезвие режет слишком медленно.	Не соответствующее лезвие для данного материала.
	Проверьте, чтобы на лезвие поступало правильное количество воды.
Лезвие проскальзывает.	Направляющие ролики не двигаются свободно внутрь и наружу. Заедающий ролик не может выталкивать лезвие достаточно сильно к ведущему колесу.
	Изношено ведущее колесо. Резание точильного материала и недостаточное количество воды увеличивают износ колеса.
	Изношен фланец направляющего ролика. Если фланец изношен более, чем на половину своей ширины, то лезвие будет проскальзывать.
	Изношены канавка лезвия и внутренний край. Причиной является является недостаточное заливание водой точильного материала и/или изношенное колесо привода, заставляющее лезвие проскальзывать.

ТЕХНИЧЕСКИЕ ХАРАКТЕРИСТИКИ

Технические характеристики

Технические характеристики	K6500 Ring
Двигатель	
Электродвигатель	HF, высокочастотный
Максимальная скорость вращения выходной оси, об/мин	9000
3-фазное подключение, Мощность мотора - макс. кВт	5,5
1-фазное подключение, Мощность мотора - макс. кВт	3
Вес	
Машина с кабелем, без диска, кг	13.1
Водяное охлаждение	
Водяное охлаждение лезвия	Да
Макс. рекомендуемое давление воды, бар	8
Мин. рекомендованный расход воды, л/мин	4 при температуре воды 15°C
Соединительный ниппель	Тип "Gardena"
Эмиссия шума (См. Примечание 1)	
Уровень шума, измеренный дБ(А)	110
Уровень шума, гарантированный дБ(А)	111
Уровни шума (См. Примечание 2)	
Уровень воздействия шума на уши оператора, дБ(А)	99
Эквивалент уровней вибрации, a_{hveq} (см. примечание 3)	
На передней ручке, м/сек ²	2.4
На задней ручке, м/сек ²	1,5

Примечание 1: Шумовая эмиссия в окружающую среду измеряется как мощность звука (L_{WA}) согласно EN 60745-1.

Примечание 2: Уровень шумового давления в соответствии с EN 60745-1. Указанные данные об уровне шумового давления имеют типичный статистический разброс (стандартное отклонение) в 1 дБ (А).

Примечание 3: Эквивалент уровня вибрации, согласно EN 60745-2-22 вычисляется как взвешенная по времени сумма энергии для разных уровней вибрации при различных условиях работы. Указанные данные об уровне вибрации имеют типичный статистический разброс (стандартное отклонение) 1,5 м/сек².

Режущее оборудование

Режущий диск, мм	350
Макс. периферийная скорость, м/сек	55
Макс. скорость лобзика, об./мин.	3000
Максимальная глубина пиления, мм	270

ТЕХНИЧЕСКИЕ ХАРАКТЕРИСТИКИ

ДЕКЛАРАЦИЯ СООТВЕТСТВИЯ ЕС

(Только для Европы)

Husqvarna AB, SE-561 82 Huskvarna, Швеция, тел.: +46-36-146500, настоящим заверяет, что торцовочная машина Husqvarna K6500 Ring Начиная с 2016 года выпуска с серийным номером и выше (год выпуска и следующий за ним серийный номер указаны прямым текстом на табличке с обозначением типа) соответствуют предписаниям ДИРЕКТИВЫ СОВЕТА:

- от 17 мая 2006 года, 'о машинах и механизмах' 2006/42/ЕС.
- от 26 февраль 2014 года, "об электромагнитной совместимости" 2014/30/EU.
- от 26 февраля 2014 г., 'об электрическом оборудовании, спроектированном для эксплуатации в рамках установленных пределов напряжения' 2014/35/EU.
- от 8 июня 2011 г. «об ограничении использования некоторых опасных веществ» 2011/65/EU.

Были использованы следующие стандарты: EN ISO 12100:2010, EN 55014-1:2006, EN 55014-2/A1:2001, EN 61000-3-2:2006, EN 61000-3-3:2008, EN 60745-1:2009, EN 60745-2-22:2011.

Гетеборг, 30 марта 2016 года

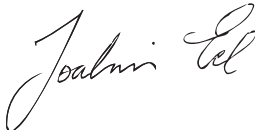

Joakim Ed

Директор международного отдела разработок

Construction Equipment Husqvarna AB

(уполномоченный представитель Husqvarna AB, ответственный за техническую документацию.)

СХЕМА ЭЛЕКТРОПРОВОДКИ

Схема электропроводки

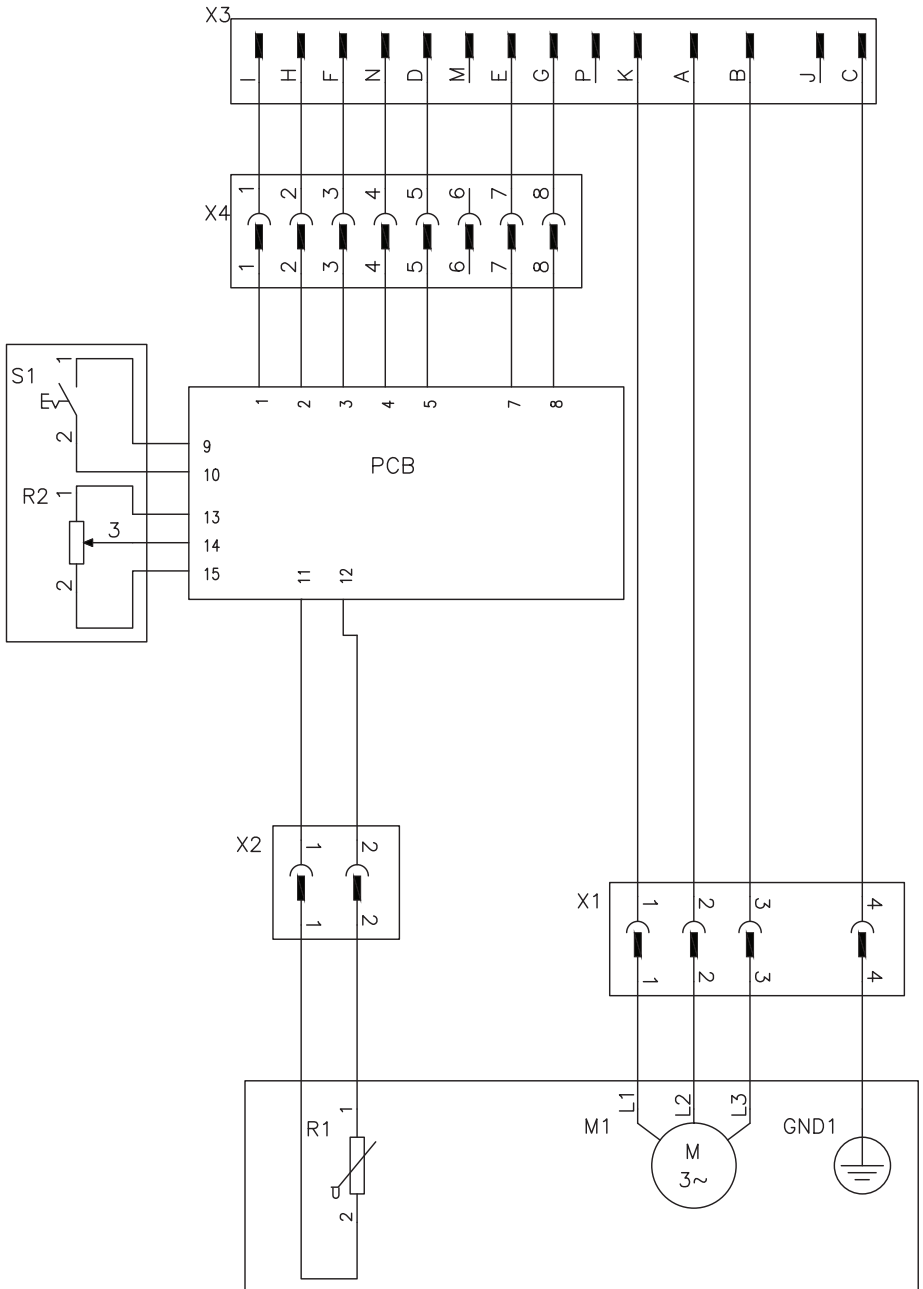

**EE - Originaaljuhend, LV - Instrukcijas oriinālvalodā
LT - Originalios instrukcijos, RU - Оригинальные инструкции
1155969-50**



2016-03-18