

## **ГИДРАВЛИЧЕСКАЯ СТАНЦИЯ**

**Модель HT20G/GV**

Гидравлическая станция с бензиновым двигателем, увеличенным топливным баком и дополнительным охлаждением гидравлического масла.



### **ХАРАКТЕРИСТИКИ**

- Электрический стартер двигателя
- Датчик низкого уровня масла двигателя
- Каркасная рама с грузоподъемной скобой
- Шестеренчатый гидравлический насос (HT20G)
- Высокоэффективный гидравлический поршневой насос (HT20GV)
- Возвратный фильтр с индикатором
- Гидравлический масляный радиатор с датчиком контроля температуры
- БРС
- Предохранительный клапан
- Манометр
- Уровень масла и датчик температуры
- Колеса и рукоятки

#### **Опционально**

- Разные варианты настроек параметров потока и давления системы

## HT20G/GV ГАБАРИТНЫЕ РАЗМЕРЫ

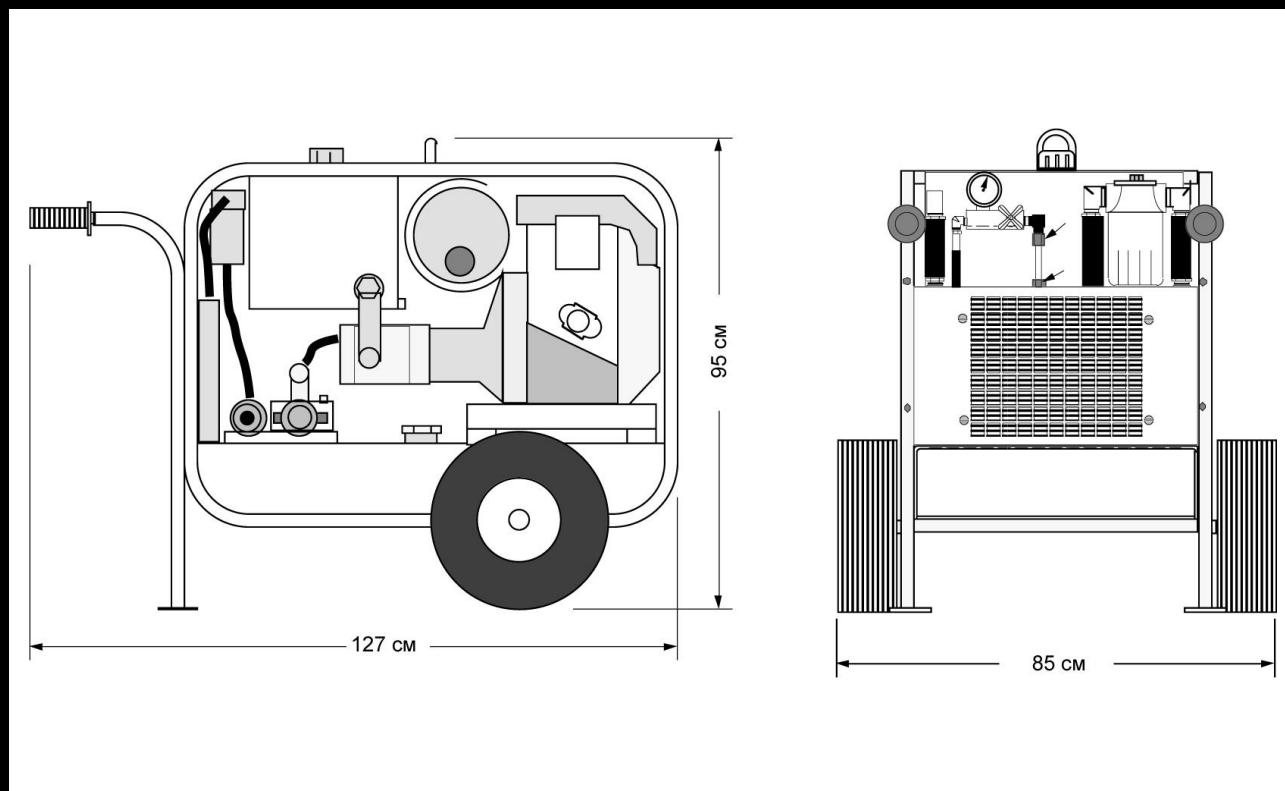

## ТЕХНИЧЕСКИЕ ХАРАКТЕРИСТИКИ

ДВИГАТЕЛЬ:	Honda GX690, бензин
МОЩНОСТЬ:	22 л/сил @ 3500 об/мин
ПОТОК:	регулируемый, макс. 45 л/мин
РАБОЧЕЕ ДАВЛЕНИЕ:	макс. 170 bar
ШТУЦЕРЫ ПОД БРС:	3/4" NPT (BSP)
ГИДРАВЛИЧЕСКОЕ МАСЛО:	SAE 10W или 20W тип AW также: Dexron ATF или биоразлагаемые масла
ФИЛЬТРАЦИЯ ГИДРАВЛИЧЕСКОГО МАСЛА:	10 Мкм (стандарт)
ОБЪЕМ МАСЛОБАКА:	30 л
ОБЪЕМ ТОПЛИВНОГО БАКА:	57 л
РАСХОД ТОПЛИВА:	в среднем 5,7 л/час
ГАБАРИТНЫЕ РАЗМЕРЫ:	В (95 см) x Ш (85 см) x Д (127 см)
ВЕС (сухой):	(HT20G) 204 кг (HT20GV) 213 кг

\* При согласовании с Изготовителем, возможны варианты настроек параметров потока и давления системы, отличных от стандартно предлагаемых.

Технические характеристики могут быть изменены без предварительного уведомления, т.к. компания Hydra-Tech постоянно работает над улучшением своей продукции.